

**de** Originalbetriebsanleitung

**en** Original instructions

**fr** Notice originale

**it** Istruzioni originali

**es** Manual original

**pt** Manual original

**tr** Orijinal işletme talimatı

**pl** Instrukcja oryginalna

**cs** Původní návod k používání

**sk** Povodny navod na použitie

**ro** Instrucțiuni originale

**bg** Оригинална инструкция

**el** Πρωτότυπο οδηγιών χρήσης

**ru** Оригинальное руководство по эксплуатации

**ua** Оригінальна інструкція з експлуатації

**lt** Originali instrukcija

**kz** Пайдалану нұсқаулығының түпнұсқасы

**ar** دليل المستخدم الأصلي

**fa** دفترچه راهنمای اصلی



**Inhalt / Content / Sommaire / Indice / Contenido / Índice / İçindekiler /  
Zawartość / Obsah / Obsah / Conținut / Съдържание / Περιεχόμενα /  
Содержание / Зміст / Turinys / Мазмұны / المحتويات / محتوا**

---

**Deutsch**

Erklärende Zeichnungen .....	Seiten 5 - 11
Allgemeine sicherheitshinweise, Gebrauchsanweisung .....	Seiten 12 - 19

---

**English**

Explanatory drawings .....	pages 5 - 11
General safety rules, instructions manual .....	pages 20 - 26

---

**Français**

Dessins explicatifs .....	pages 5 - 11
Recommandations générales de sécurité, mode d'emploi .....	pages 27 - 34

---

**Italiano**

Disegni esplicativi .....	pagine 5 - 11
Precauzioni generali di sicurezza, manuale istruzioni .....	pagine 35 - 42

---

**Español**

Dibujos explicativos .....	páginas 5 - 11
Recomendaciones generales de seguridad, manual de instrucciones .....	páginas 43 - 50

---

**Português**

Esboços explicativos .....	páginas 5 - 11
Recomendações gerais de segurança, manual de instruções .....	páginas 51 - 58

---

**Türkçe**

Açıklayıcı resimler .....	sayfalar 5 - 11
Genel güvenlik tavsiyeleri, kullanım kılavuzu .....	sayfalar 59 - 65

---

**Polski**

Rysunki objaśniające .....	strony 5 - 11
Ogólne zalecenia w zakresie zasad bezpieczeństwa, instrukcja obsługi .....	strony 66 - 73

---

**Inhalt / Content / Sommaire / Indice / Contenido / Índice / İçindekiler /  
Zawartość / Obsah / Obsah / Conținut / Съдържание / Περιεχόμενα /  
Содержание / Зміст / Turinys / Мазмұны / المحتويات / محتوا**

---

**Česky**

Vysvětlující výkresy .....	strany 5 - 11
Obecné bezpečnostní pokyny, provozní příručka .....	strany 74 - 80

---

**Slovensky**

Vysvetľujúce výkresy .....	strany 5 - 11
Všeobecné bezpečnostné pokyny, prevádzková príručka .....	strany 81 - 87

---

**Română**

Desene explicative .....	pagini 5 - 11
Recomandări generale privind siguranța, manual de instrucțiuni .....	pagini 88 - 95

---

**Български**

Пояснителни чертежи .....	страници 5 - 11
Общи указания по техника на безопасност, наръчник с инструкции .....	страници 96 - 103

---

**Ελληνικά**

Επεξηγηματικά σχέδια .....	σελίδες 5 - 11
Γενικές οδηγίες ασφάλειας προσασίας από δυστυχήματα, εγχειρίδιο οδηγιών .....	σελίδες 104 - 111

---

**Русский**

Пояснительные рисунки .....	страницы 5 - 11
Общие указания по ТБ, инструкция по эксплуатации .....	страницы 112 - 120

---

**Українська**

Пояснювальні малюнки .....	сторінки 5 - 11
Загальні вказівки по ТБ, інструкція з експлуатації .....	сторінки 121 - 128

---

**Lietuviškai**

Aiškinamieji brėžiniai .....	puslapiai 5 - 11
Bendrieji saugaus darbo su technika nurodymai, naudojimo instrukcija .....	puslapiai 129 - 135

---

Қазақ тілі

Түсіндіргіш әлеміштер .....	беттер 5 - 11
Жалпы қауіпсіздік жөніндегі ұсыныстар, пайдалану нұсқаулығы .....	беттер 136 - 143

---

العربية

رسوم توضيحية .....	الصفحات 5 - 11
قواعد السلامة العامة، دليل التعليمات .....	الصفحات 144 - 150

---

فارسی

اشکال توضیحی .....	صفحه های 5 - 11
قوانین ایمنی کلی، دفترچه دستور العمل ها .....	صفحه های 151 - 157

---



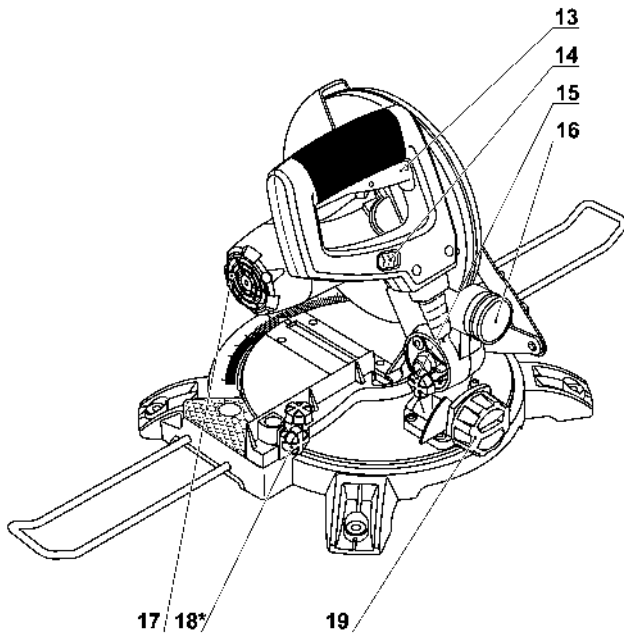
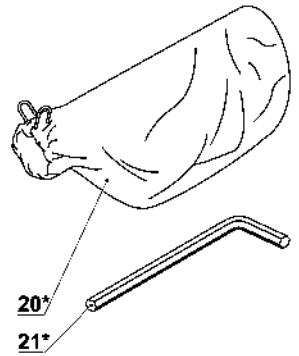
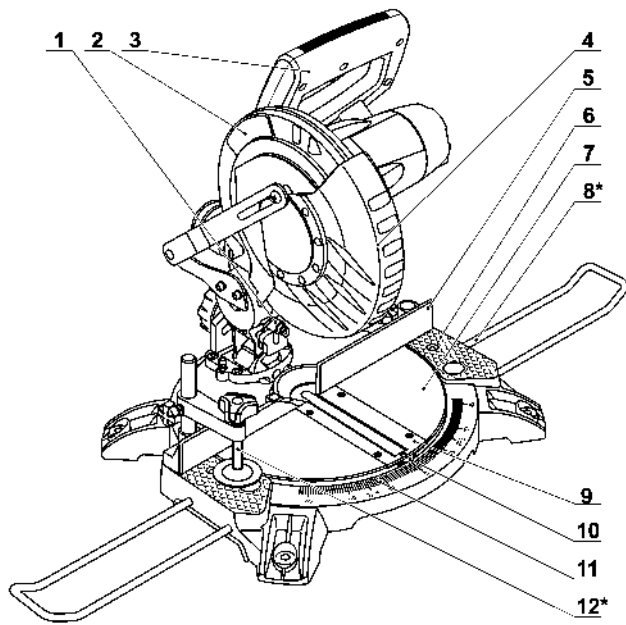

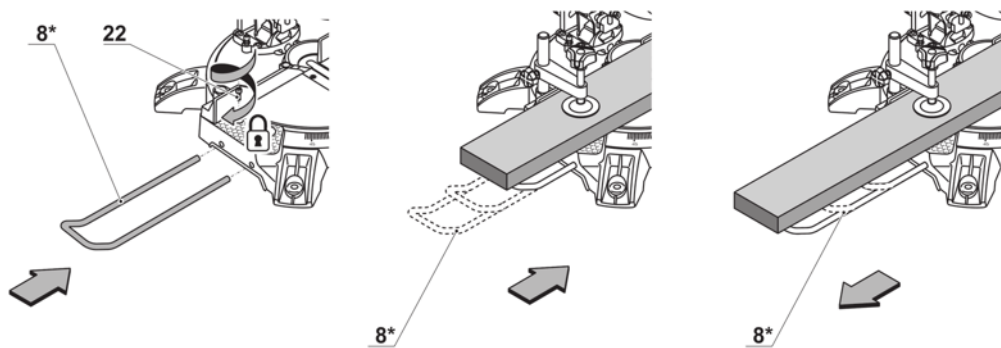
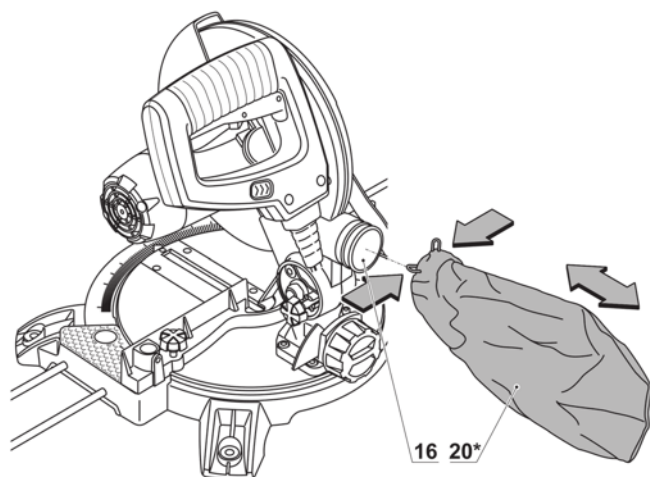
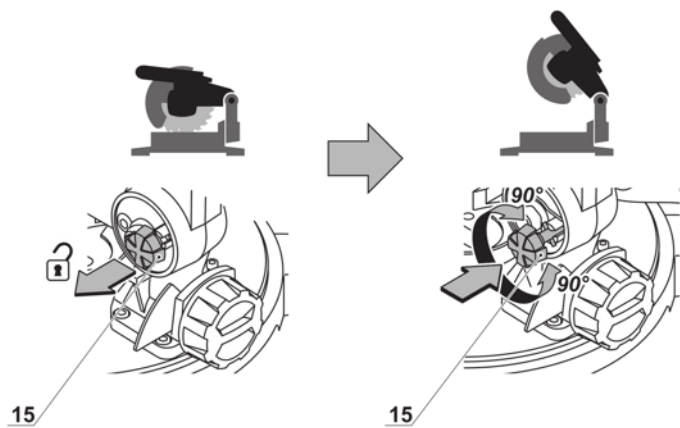

4.1

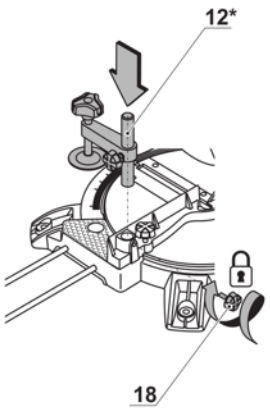

4.2

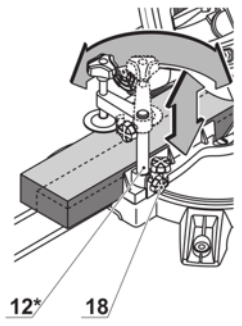
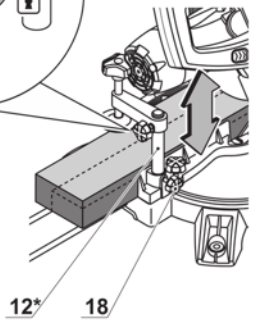
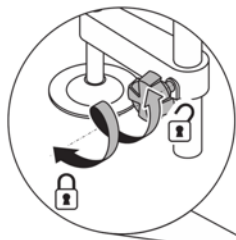

5.1

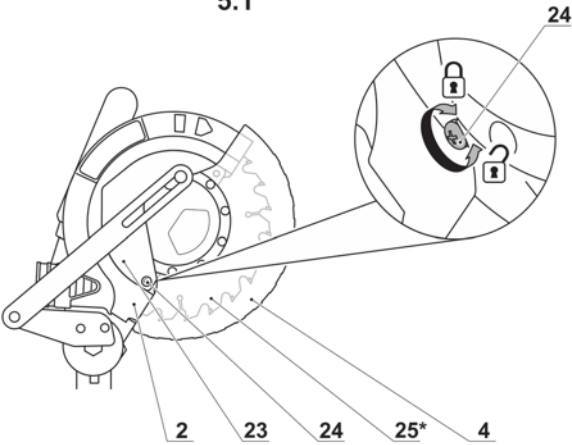

5.2

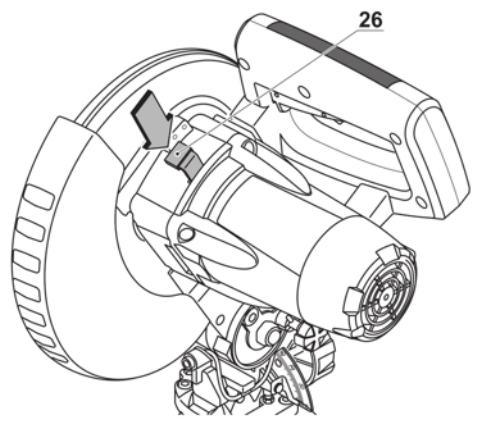
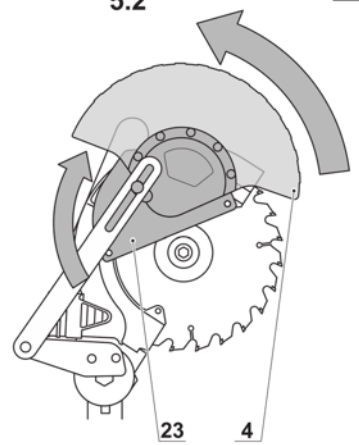

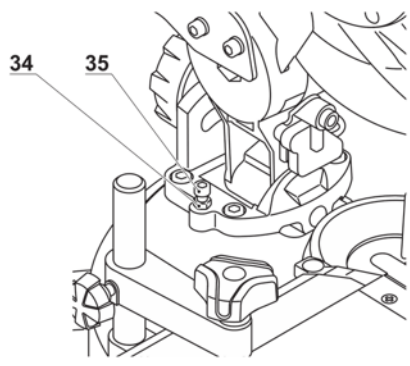
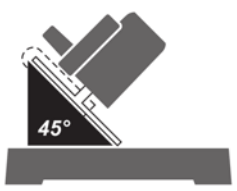
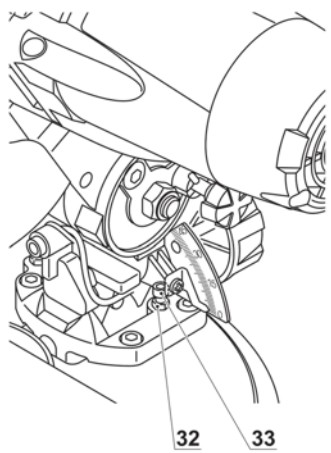
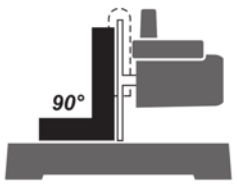
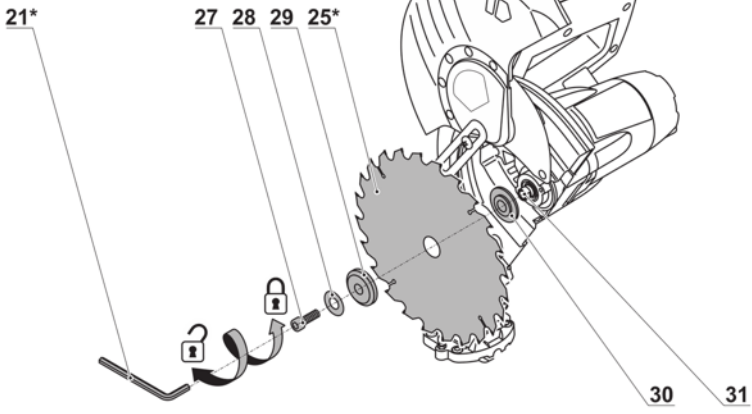



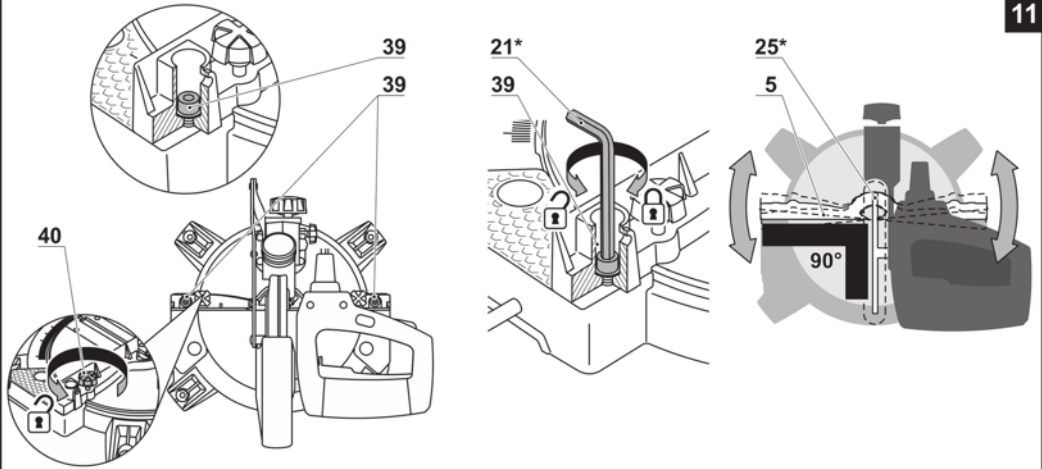
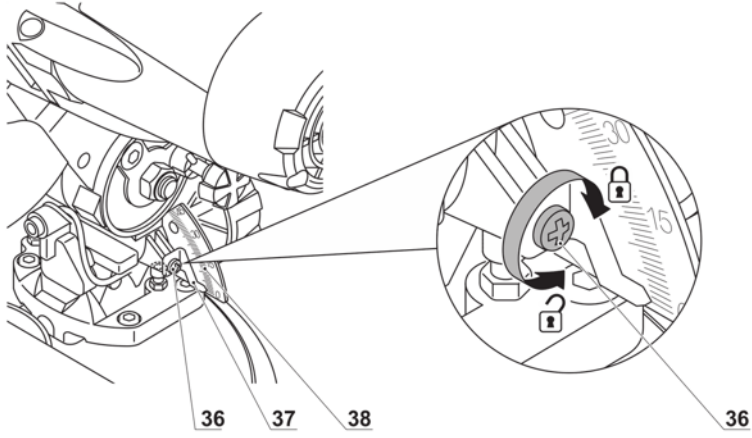

12.1

12.2

12.3

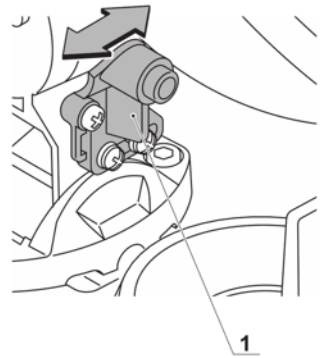
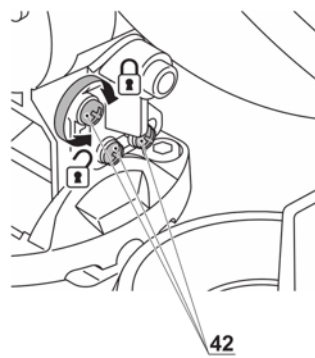
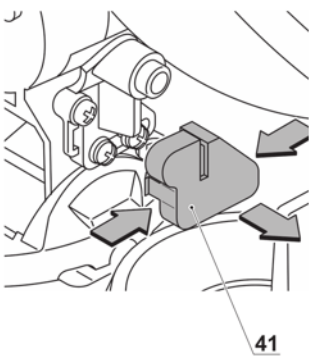

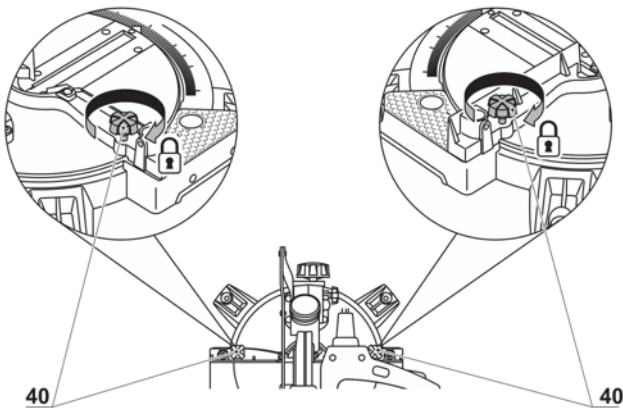
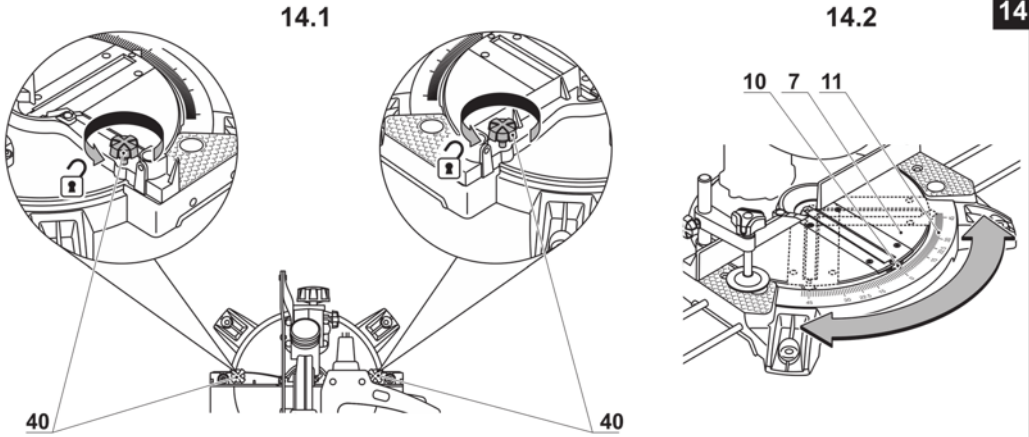
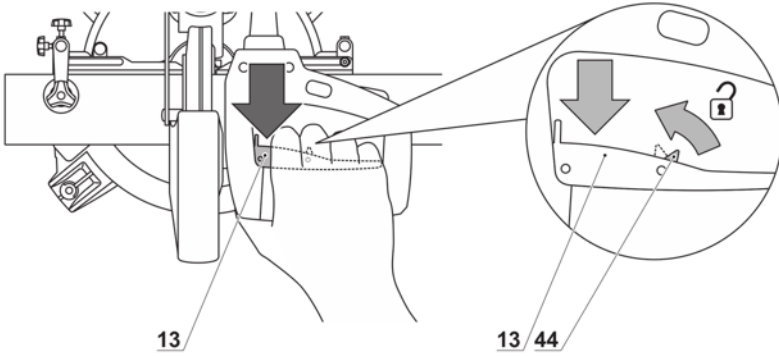

16.1

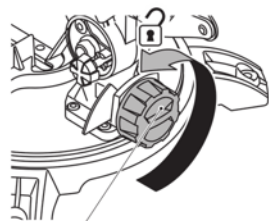

19

16.2

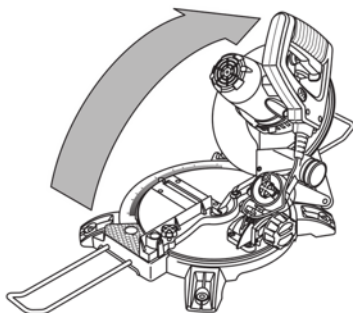

16.3

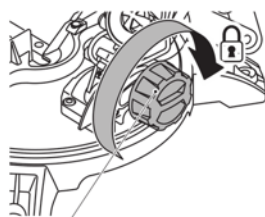

19

17

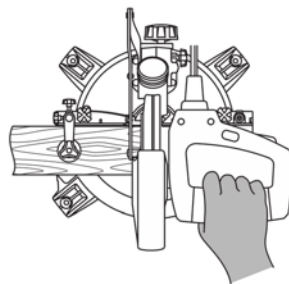
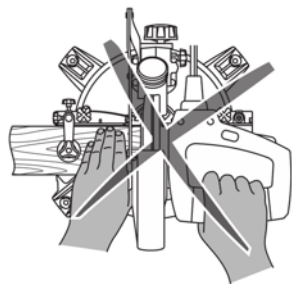

18

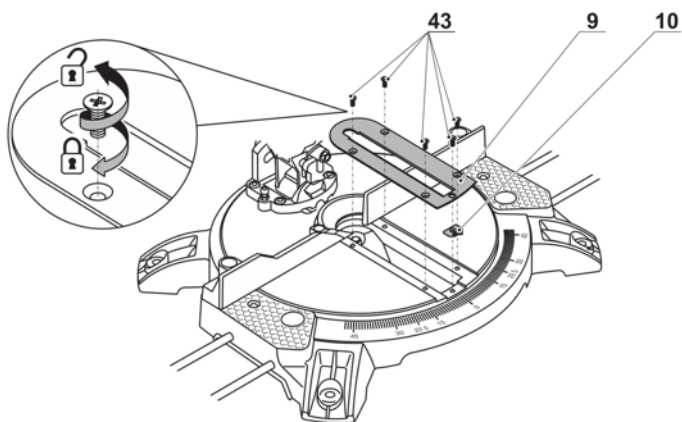

# Elektrowerkzeug - technische Daten

<b>Kapp- / Gehrungssäge</b>		<b>CT15235</b>
<b>Elektrowerkzeug - Code</b>	<b>[220-230 V ~50/60 Hz]</b>	423733
<b>Nennaufnahme</b>	<b>[W]</b>	1400
<b>Ausgangsleistung</b>	<b>[W]</b>	493
<b>Stromstärke bei Spannung</b>	<b>220-230 V [A]</b>	6.2
<b>Leerlaufdrehzahl</b>	<b>[min<sup>-1</sup>]</b>	5000
<b>Kreissägeblatt Ø</b>	<b>[mm]</b>	210
<b>Kreissägeblattbohrung Ø</b>	<b>[mm]</b>	30
<b>Max. Stärke des Sägeblatts</b>	<b>[mm]</b>	2,6
<b>Max. Schnitttiefe 0° / 90°</b>	<b>[mm] [Zoll]</b>	55x120 2-11/64" x 4-23/32"
<b>Max. Schnitttiefe 45° / 90°</b>	<b>[mm] [Zoll]</b>	55x83 2-11/64" x 3-17/64"
<b>Max. Schnitttiefe 0° / 45°</b>	<b>[mm] [Zoll]</b>	30x120 1-3/16" x 4-23/32"
<b>Max. Schnitttiefe 45° / 45°</b>	<b>[mm] [Zoll]</b>	30x83 1-3/16" x 3-17/64"
<b>Gewicht</b>	<b>[kg] [lb]</b>	6,82 15.04
<b>Schutzklasse</b>		□ / II
<b>Schalldruck</b>	<b>[dB(A)]</b>	111
<b>Schalleistung</b>	<b>[dB(A)]</b>	113
<b>Beschleunigung</b>	<b>[m/s<sup>2</sup>]</b>	2,38

## Geräuschinformation



Tragen Sie bei einem Schalldruck über 85 dB(A) einen Gehörschutz.

Zertifizierungs  
manager

Wu Cunzhen

Merit Link International AG  
Stabio, Schweiz, 24.09.2019

## CE Konformitätserklärung

Wir erklären in alleiniger Verantwortung, dass das unter "Elektrowerkzeug - technische Daten" beschriebene Produkt allen einschlägigen Bestimmungen der Richtlinien 2006/42/EC einschließlich ihrer Änderungen entspricht und mit folgenden Normen übereinstimmt:

EN 62841-1:2015,  
EN 62841-3-9:2015+A11,  
EN 55014-1:2017,  
EN 55014-2:2015,  
EN 61000-3-2:2014,  
EN 61000-3-3:2013.



**WARNUNG - Der Benutzer muss die Bedienungsanleitung lesen, um die Verletzungsgefahr zu verringern!**

## Allgemeine Sicherheitsvorschriften



**WARNUNG! Lesen Sie alle Sicherheitshinweise, Anweisungen, Abbildungen und Spezifikationen zu diesem Werkzeug.** Nichtbeachtung der Warnungen und Anweisungen kann zum Stromschlag, Brand und / oder zu schweren Verletzungen führen.

Deutsch

## **Bewahren Sie alle Warnungen und Anweisungen für die Zukunft auf.**

Der Begriff "Elektrowerkzeug" in den Warnhinweisen bezieht sich auf Ihr netzbetriebenes (kabelgebunden) oder batteriebetriebenes (kabellos) Elektrowerkzeug.

## **Sicherheit am Arbeitsplatz**

- **Halten sie Ihren Arbeitsbereich sauber und aufgeräumt.** Unordnung und unbeleuchtete Arbeitsbereiche können zu Unfällen führen.
- **Arbeiten Sie mit dem Elektrowerkzeug nicht in explosionsgefährdeter Umgebung, in der sich brennbare Flüssigkeiten, Gase oder Stäube befinden.** Elektrowerkzeuge erzeugen Funken, die Staub oder Dämpfe entzünden können.
- **Halten Sie Kinder und andere Personen während des Betriebs des Elektrowerkzeugs fern.** Bei Unachtsamkeit können Sie die Kontrolle über das Werkzeug verlieren.

## **Elektrische Sicherheit**

- **Die Anschlussstecker des Elektrowerkzeugs müssen in die Steckdose passen. Der Stecker darf in keiner Weise verändert werden.** Verwenden sie keine Adapterstecker gemeinsam mit geschützten Elektrowerkzeugen. Unveränderte Stecker und passende Steckdosen reduzieren das Risiko eines Stromschlags.
- **Vermeiden Sie Körperkontakt mit geerdeten Oberflächen wie etwa Rohren, Heizungen, Herden und Kühlschränken.** Es besteht ein erhöhtes Risiko eines Stromschlags, wenn Ihr Körper geerdet ist.
- **Halten Sie das Elektrowerkzeug von Regen oder Nässe fern.** Wenn Wasser in das Elektrowerkzeug eindringt, erhöht sich das Risiko eines Stromschlags.
- **Nutzen Sie das Kabel nur bestimmungsgemäß.** Verwenden Sie das Kabel niemals zum Tragen, Ziehen oder Trennen des Elektrowerkzeugs. Halten Sie das Kabel fern von Hitze, Öl, scharfen Kanten oder beweglichen Teilen. Beschädigte oder verwickelte Kabel erhöhen das Risiko eines Stromschlags.
- **Wenn Sie mit einem Elektrowerkzeug im Freien arbeiten, verwenden sie nur Verlängerungskabel, die für den Außenbereich zugelassen sind.** Die Verwendung eines für den Außenbereich zugelassenen Verlängerungskabels verringert das Risiko eines Stromschlages.
- **Falls sich der Einsatz eines Elektrowerkzeugs in einer feuchten Umgebung nicht vermeiden lässt, verwenden Sie einen Fi-Schutzschalter.** Die Verwendung eines Fi-Schutzschalters verringert das Risiko eines Stromschlags. **HINWEIS!** Der Begriff "Fehlerstromschutzeinrichtung (RCD)" kann durch den Begriff "Fehlerstromschutzschalter (GFCI)" oder "Fehlerrangsschutzschalter (ELCB)" ersetzt werden.
- **Warnung!** Vermeiden Sie Kontakt mit den freiliegenden Metalloberflächen am Getriebe, an der Abschirmung etc., da ansonsten die Gefahr eines Stromschlags droht.

## **Persönliche Sicherheit**

- **Seien Sie aufmerksam, achten sie darauf, was sie tun, und gehen sie mit Vernunft an die Arbeit mit einem Elektrowerkzeug. Benutzen sie das Elektrowerkzeug nicht, wenn Sie müde sind oder unter dem Einfluss von Drogen, Alkohol oder Medikamenten stehen.** Ein Moment der Unachtsamkeit

beim Gebrauch des Elektrowerkzeugs kann ernsthafte Verletzungen zur Folge haben.

- **Tragen Sie persönliche Schutzausrüstung. Tragen Sie immer einen Augenschutz.** Das Tragen persönlicher Schutzausrüstung, wie Staubmaske, rutschfeste Sicherheitsschuhe, Schutzhelm oder Gehörschutz je nach Art und Einsatz des Elektrowerkzeugs verringert das Risiko von Personenschäden.
- **Verhindern Sie ein unbeabsichtigtes Einschalten des Elektrowerkzeugs. Vergewissern Sie sich, dass der Schalter in der Aus-Stellung ist, bevor Sie das Elektrowerkzeug an die Stromquelle und / oder Batterie anschließen, in die Hand nehmen oder transportieren.** Wenn Sie beim Tragen des Elektrowerkzeugs den Finger am Schalter haben oder das Elektrowerkzeug eingeschaltet an die Stromversorgung anschließen, kann dies zu Unfällen führen.
- **Bevor das Elektrowerkzeug eingeschaltet wird, entfernen Sie alle Einstellschlüssel oder Schraubenschlüssel.** Ein Schraubenschlüssel oder Einstellschlüssel, der sich in einem rotierenden Teil des Elektrowerkzeugs befindet, kann zu Verletzungen führen.
- **Überschätzen Sie sich nicht. Sorgen sie für einen sicheren Stand und halten Sie jederzeit das Gleichgewicht.** Dadurch können Sie das Elektrowerkzeug in unerwarteten Situationen besser kontrollieren.
- **Tragen Sie geeignete Kleidung. Tragen Sie keine weite Kleidung oder Schmuck. Halten Haare, Kleidung und Handschuhe fern von beweglichen Teilen.** Lockere Kleidung, Schmuck oder lange Haare können von sich bewegenden Teilen erfasst werden.
- **Wenn die Werkzeuge für den Anschluss von Staubabsaugung und Sammeleinrichtungen vorgesehen sind, vergewissern Sie sich, dass diese ordnungsgemäß angeschlossen sind und richtig verwendet werden.** Verwendung dieser Einrichtungen kann Gefährdungen durch Staub verringern.
- **Lassen Sie sich nicht durch Vertrautheit mit dem Produkt (durch wiederholten Gebrauch erworben) von der strikten Einhaltung der Sicherheitsvorschriften für das vorliegende Produkt abhalten.** Eine unvorsichtige Handlung kann in Sekundenbruchteilen zu schweren Verletzungen führen.
- **Warnung!** Elektrowerkzeuge können während des Betriebs ein elektromagnetisches Feld erzeugen. Dieses Feld kann unter Umständen aktive oder passive medizinische Implantate beeinflussen. Um das Risiko von schweren oder tödlichen Verletzungen zu vermeiden empfehlen wir, dass sich Personen mit medizinischen Implantaten mit Ihrem Arzt und dem Implantathersteller beraten, bevor Sie dieses Elektrowerkzeug verwenden.

## **Nutzung und Pflege des Elektrowerkzeugs**

- **Personen mit beschränkten psychophysischen oder geistigen Fähigkeiten sowie Kinder können das Elektrowerkzeug nicht benutzen, wenn sie nicht überwacht werden oder über die Verwendung des Elektrowerkzeugs von einer Person unterwiesen wurden, die für ihre Sicherheit verantwortlich ist.**
- **Überlasten Sie das Elektrowerkzeug nicht. Verwenden Sie für ihre Arbeit das dafür bestimmte Elektrowerkzeug.** Mit dem passenden Elektrowerkzeug arbeiten Sie besser und sicherer im angegebenen Leistungsbereich.
- **Benutzen Sie das Elektrowerkzeug nicht, wenn es sich mit dem Schalter nicht ein- und ausschalten lässt.** Ein Elektrowerkzeug, das sich nicht ein- oder ausschalten lässt, ist gefährlich und muss repariert werden.

- **Trennen Sie das Elektrowerkzeug von der Stromversorgung bzw. der Batterie, bevor Sie Einstellungen vornehmen, Zubehör wechseln oder das Elektrowerkzeug lagern.** Diese vorbeugenden Sicherheitsmaßnahmen vermindern das Risiko, dass das Werkzeug versehentlich eingeschaltet wird.
- **Bewahren Sie unbenutzte Elektrowerkzeuge außerhalb der Reichweite von Kindern auf. Lassen Sie Personen das Werkzeug nicht benutzen, die mit dem Elektrowerkzeug oder diesen Anweisungen nicht vertraut sind.** Die Elektrowerkzeuge können gefährlich sein, wenn sie von unerfahrenen Personen benutzt werden.
- **Die Elektrowerkzeuge müssen gewartet werden. Prüfen Sie, ob bewegliche Teile einwandfrei funktionieren und nicht klemmen, ob Teile gebrochen oder so beschädigt sind, dass die Funktion des Elektrowerkzeugs beeinträchtigt ist. Lassen Sie beschädigte Teile vor dem Einsatz des Elektrowerkzeugs reparieren.** Viele Unfälle werden durch schlecht gewartete Elektrowerkzeuge verursacht.
- **Halten Sie die Schneidwerkzeuge scharf und sauber.** Sorgfältig gepflegte Schneidwerkzeuge mit scharfen Schneidkanten verklemmen sich weniger und sind leichter zu führen.
- **Verwenden Sie das Elektrowerkzeug, das Zubehör, die Einsätze etc. in Übereinstimmung mit diesen Anweisungen unter Berücksichtigung der Arbeitsbedingungen und der auszuführenden Arbeit.** Eine Benutzung des Elektrowerkzeugs für andere als die bestimmungsgemäßen Zwecke kann zu einer gefährlichen Situation führen.
- **Halten Sie die Handgriffe und Greifflächen trocken, sauber und frei von Öl und Fett.** Rutschige Handgriffe und Greifflächen verhindern eine sichere Handhabung und Kontrolle über das Werkzeug in unerwarteten Situationen.
- **Benutzen Sie den Zusatzgriff bei der Arbeit mit dem Elektrowerkzeug, weil er ein hilfreiches Hilfsmittel bei der Handhabung des Elektrowerkzeugs ist.** Das richtige Halten des Elektrowerkzeugs kann das Risiko von Unfällen und Verletzungen reduzieren.

## Service

- **Lassen Sie das Elektrowerkzeug nur von qualifiziertem Fachpersonal und nur mit Original-Ersatzteilen reparieren.** Damit wird sichergestellt, dass die Sicherheit des Elektrowerkzeugs erhalten bleibt.
- **Befolgen Sie die Anweisungen zum Schmieren und Wechseln von Zubehörteilen.**

## Spezielle Sicherheitshinweise

- **Gehrungssägen sind zum Sägen von Holz oder holzartigen Produkten vorgesehen. Sie dürfen nicht mit abrasiven Trennscheiben zum Schneiden von eisenhaltigen Materialien wie Stangen, Stäben, Bolzen usw. verwendet werden.** Abrasiver Staub führt dazu, dass bewegliche Teile wie die untere Schutzhaube blockieren. Funken durch abrasives Schneiden führen zur Verbrennung an der unteren Schutzhaube, am Fugeneinsatz und an anderen Kunststoffteilen.
- **Das Werkstück sollte nach Möglichkeit immer mit Klammern befestigt werden. Wenn Sie das Werkstück mit der Hand halten, müssen Sie Ihre Hand mindestens 100 mm links und rechts vom Sägeblatt entfernt halten. Verwenden Sie diese Gehrungssäge nicht zum Sägen von Teilen, die zu klein**

**sind, um sicher festgeklemmt oder mit der Hand gehalten zu werden.** Wenn Sie Ihre Hand zu nah am Sägeblatt halten, besteht die Gefahr, dass Sie sich durch Berührung des Sägeblatts verletzen könnten.

- **Das Werkstück darf sich nicht bewegen und muss fest gegen den Anschlag und den Tisch geklemmt oder gehalten werden. Führen Sie das Werkstück nicht zum Sägeblatt und versuchen Sie keine freihändigen Schnitte.** Nicht fixierte oder bewegliche Werkstücke könnten mit hoher Geschwindigkeit weggeschleudert werden und Verletzungen verursachen.
- **Drücken Sie die Säge durch das Werkstück. Versuchen Sie nicht, die Säge durch das Werkstück zu ziehen. Um einen Schnitt durchzuführen, heben Sie den Sägekopf an und ziehen ihn (ohne zu sägen) über das Werkstück.** Dann starten Sie den Motor, drücken den Sägekopf nach unten und drücken die Säge durch das Werkstück. Sägen beim Ziehen führt in der Regel dazu, dass das Sägeblatt auf das Werkstück steigt und die Blatteinheit mit Wucht zur Bedienperson geschleudert wird.
- **Fassen Sie auf keinen Fall mit der Hand weder vor noch hinter dem Sägeblatt über die beabsichtigte Schnittlinie.** Das Halten des Werkstücks "über Kreuz", d. h. das Halten des Werkstücks mit der linken Hand auf der rechten Seite der Säge (und umgekehrt) ist äußerst gefährlich.
- **Halten Sie links und rechts zum rotierenden Sägeblatt einen Abstand von 100 mm ein, wenn Sie hinter den Anschlag fassen, z. B. um Späne zu entfernen oder aus einem anderen Grund.** Die Nähe des rotierenden Sägeblatts zur Ihrer Hand ist nicht unbedingt offensichtlich und Sie können sich schwere Verletzungen zuziehen.
- **Inspizieren Sie Ihr Werkstück vor dem Sägen. Wenn das Werkstück gebogen oder verzogen ist, klemmen Sie es mit der gebogenen Außenfläche gegen den Anschlag. Stellen Sie stets sicher, dass das Werkstück entlang der gesamten Schnittlinie bündig an Anschlag und Tisch anliegt.** Verbogene oder verzogene Werkstücke können sich verdrehen oder verrutschen und sich im rotierenden Sägeblatt verklemmen. Das Werkstück muss frei von Nägeln oder Fremdkörpern sein.
- **Verwenden Sie die Säge erst, wenn der Tisch frei von Werkzeugen, Holzspänen usw. ist und sich nur noch das Werkstück dort liegt.** Kleine Verschmutzungen oder lose Holzstücke oder andere Gegenstände können das rotierende Sägeblatt berühren und mit hoher Geschwindigkeit weggeschleudert werden.
- **Sägen Sie nur ein Werkstück auf einmal.** Gestapelte Werkstücke können nicht entsprechend festgeklemmt oder verstrebt werden und sich im Sägeblatt verklemmen oder während des Sägevorgangs verrutschen.
- **Vergewissern Sie sich, dass die Gehrungssäge vor dem Gebrauch auf einem geraden, festen Untergrund befestigt oder aufgestellt wird.** Ein gerader und fester Untergrund reduziert die Gefahr, dass die Gehrungssäge instabil wird.
- **Planen Sie Ihre Arbeit. Vergewissern Sie sich jedes Mal, wenn Sie den Schwenkbereich oder den Gehrungswinkel einstellen, dass der verstellbare Anschlag das Werkstück korrekt unterstützt und nicht in das Sägeblatt oder die Schutzvorrichtung gelangen kann.** Bewegen Sie das Sägeblatt bei ausgeschaltetem Werkzeug und ohne ein Werkstück aufzulegen über den gesamten Schnitt und gewährleisten Sie durch diese Simulation, dass keine Gefahr besteht, an den Anschlag zu geraten oder in diesen hineinzuschneiden.

- **Sorgen Sie für angemessene Unterstützung des Werkstücks, wie Tischauszüge, Sägeböcke usw., sollte das Werkstück breiter oder länger als die Tischoberfläche sein.** Werkstücke, die länger oder breiter sind als der Tisch der Gehrungssäge, können umkippen, wenn sie nicht angemessen unterstützt werden. Wenn das abgesägte Stück oder das Werkstück kippen, kann die untere Schutzhaube angehoben oder vom rotierenden Sägeblatt weggeschleudert werden.
- **Ersetzen Sie einen fehlenden Tischauszug oder Sägebock nicht durch einen Helfer.** Eine instabile Unterstützung des Werkstücks kann dazu führen, dass das Blatt blockiert oder das Werkstück beim Sägen verrutscht und Sie und Ihren Helfer in das rotierende Sägeblatt zieht.
- **Das abgesägte Stück darf auf keinen Fall das rotierende Sägeblatt blockieren oder gegen das Blatt gedrückt werden.** Bei Begrenzungen wie z. B. bei Verwendung des Längenanschlags, besteht die Gefahr, dass das abgesägte Stück gegen das Sägeblatt verkeilt wird und mit Wucht weggeschleudert wird.
- **Verwenden Sie immer eine Klemme oder eine Befestigung für die korrekte Befestigung von rundem Material wie Stäben oder Rohren.** Stäbe tendieren dazu, beim Sägen wegzurollen, wodurch sich das Sägeblatt verbeißt und das Werkstück mitsamt Ihrer Hand in das Sägeblatt gezogen werden kann.
- **Lassen Sie das Sägeblatt volle Geschwindigkeit erreichen, ehe es das Werkstück berührt.** Dadurch wird das Risiko reduziert, dass das Werkstück weggeschleudert wird.
- **Wenn das Werkstück oder das Sägeblatt blockieren, schalten Sie die Gehrungssäge aus. Warten Sie, bis alle bewegten Teile zum Stillstand gekommen sind und ziehen Sie den Stecker aus der Steckdose und / oder entfernen Sie den Akku. Danach befreien Sie das blockierte Material.** Fortgesetztes Sägen mit blockiertem Werkstück kann dazu führen, dass Sie die Kontrolle verlieren oder dass die Gehrungssäge beschädigt wird.
- **Nach Beendigung des Sägeschnitts lassen Sie den Schalter los, halten den Sägekopf nach unten und warten, bis das Sägeblatt zum Stillstand kommt, ehe Sie das abgesägte Teil wegnehmen.** Es ist gefährlich, mit der Hand in die Nähe des auslaufenden Sägeblatts zu greifen.
- **Halten Sie den Griff fest, wenn Sie einen unvollständigen Schnitt durchführen oder wenn Sie den Schalter loslassen, ehe der Sägekopf die unterste Position erreicht hat.** Der Bremsvorgang der Säge kann dazu führen, dass der Sägekopf plötzlich nach unten gezogen wird und es besteht Verletzungsgefahr.

## Sicherheitshinweise für die Verwendung des Elektrowerkzeugs

### Vor Beginn der Arbeiten

- Sägeblätter müssen entsprechend der Empfehlungen des Herstellers benutzt werden. Benutzen Sie keine Sägeblätter, die nicht den in dieser Betriebsanleitung enthaltenen technischen Anforderungen entsprechen.
- Der Sägeblattpfeil muß immer in die gleiche Richtung zeigen wie der Schutzabdeckungspfeil.
- Benutzen Sie nur scharfe und unbeschädigte Sägeblätter. Gesprungene, verbeulte oder stumpfe Sägeblätter müssen ersetzt werden.

- Nutzen Sie keine Sägeblätter mit Maßen (Außen- und Innenumfang) die nicht den Empfehlungen entsprechen.
- Benutzen Sie keine Sägeblätter aus Schnellarbeitsstahl.
- Benutzen Sie keine anderen Sägeblätter (Schleifmittel, Diamant, etc.) mit diesem Elektrowerkzeug.
- Achten Sie darauf, dass alle Vorrichtungen, die das versehentliche Berühren des Sägeblatts verhindern, anständig befestigt und in Ordnung sind und funktionieren.
- Arbeiten Sie niemals, wenn diese Schutzvorrichtungen nicht montiert sind. Beschädigte Schutzvorrichtungen müssen sofort ausgetauscht werden.
- Halten (binden, festklemmen) Sie die Schutzabdeckung während der Arbeit nie offen.
- Vermeiden Sie die Blockierung der Schutzabdeckung mit Sägemehl. Bei einer Blockierung schalten Sie das Elektrowerkzeug aus, bringen Sie die Fehlfunktion in Ordnung und fahren Sie erst dann mit der Arbeit fort.
- Verwenden Sie das Elektrowerkzeug nicht mit einem beschädigten Einsatz.
- Entfernen Sie alle Nägel und andere Metallobjekte aus dem Werkstück, bevor Sie mit dem Schneiden anfangen.

### Beim Betrieb

- Stellen Sie sich niemals auf das Elektrowerkzeug - wenn es umkippt oder wenn Sie versehentlich das Sägeblatt berühren könnten Sie sich ernsthaft verletzen.



**Halten Sie Ihre Hände immer im sicheren Abstand zum Sägeblatt. Gefährliche Bereiche sind mit einem besonderen Zeichen gekennzeichnet.**

- Achten Sie beim Arbeiten auf das Stromkabel (es sollte sich immer hinter dem Werkzeug befinden). Es sollte sich nicht um Ihre Arme oder Beine wickeln.
- Verarbeiten Sie keine asbesthaltigen Materialien. Asbest gilt als krebserregend.
- Benutzen Sie das Elektrowerkzeug nicht für das Schneiden von Feuerholz.
- Vermeiden Sie es, das Elektrowerkzeug unter Last auszuschalten.
- Vermeiden Sie die Überhitzung Ihres Elektrowerkzeugs bei langer Benutzung.
- Wenn Ihr Elektrowerkzeug mit einem Kerbe-anzeigendem Laser ausgestattet ist achten Sie auf die notwendigen Sicherheitsvorkehrungen. Schauen Sie niemals direkt in den Strahl oder richten ihn auf andere Menschen oder Tiere - wenn der Laserstrahl die Augen trifft kann er die Sehkraft beschädigen.









### Nach dem Gebrauch

- Das Elektrowerkzeug kann erst dann vom Arbeitsplatz entfernt werden, wenn das Sägeblatt ausgeschaltet wurde und komplett stillsteht.
- Versuchen Sie niemals die Trägheitsrotation des Sägeblatts durch die Spindelsperre oder durch Druck auf die seitliche Oberfläche des Sägeblatts zu verlangsamen. Wenn Sie die Spindelsperre zu diesem Zweck benutzen, wird das Elektrowerkzeug ausfallen und Ihre Garantie verfällt.
- Die Sägeblätter können während der Arbeit sehr heiß werden, berühren Sie sie nicht, bevor sie abgekühlt sind.

## In der Gebrauchsanweisung verwendete Symbole

Die folgenden Symbole werden in der Gebrauchsanweisung verwendet, bitte ihre Bedeutung merken. Die korrekte Interpretation der Symbole ermöglicht die korrekte und sichere Nutzung des Elektrowerkzeuges.

Symbol	Bedeutung
	<b>Seriennummernaufkleber:</b> CT ... - Modell; XX - Datum der Herstellung; XXXXXXX - Seriennummer.
	Alle Sicherheitsregelungen und Anweisungen lesen.
	Sicherheitsbrille tragen.
	Ohrenschutz tragen.
	Eine Staubschutzmaske tragen.
	Das Elektrowerkzeug vor der Installation bzw. Umstellung von der Stromversorgung abtrennen.
	Bewegungsrichtung.
	Umdrehungsrichtung.
	Geschlossen.
	Offen.
	Verboten.
	Doppelte Isolier- / Schutzklasse.

Symbol	Bedeutung
	Achtung. Wichtig.
	Ein Zeichen, das die Konformität des Produkts mit den wesentlichen Anforderungen der EU-Richtlinien und der harmonisierten EU-Standards zertifiziert.
	Gefahrenzone. Während der Operation die Hände aus der Gefahrenzone fernhalten.
	Schutzhandschuhe tragen.
	Vertikale Position des Sägeblatts.
	Schräge Position des Sägeblatts.
	Während der Operation den angesammelten Staub entfernen.
	Elektrowerkzeug nicht in den Hausmüll entsorgen.

## Elektrowerkzeug - Bestimmungsgemäßer Gebrauch

Die Tischkreissäge ist für das Schneiden von Holzrohlingen konzipiert und ist am besten für saubere Winkelschnitte geeignet. Das Nutzen von speziellen Sägeblättern ermöglicht das Schneiden von Kunststoff- und Aluminiumrohlingen. Das Elektrowerkzeug ist nur für Rechtshänder konzipiert.

## Elektrowerkzeug Einzelteile

- 1 Kerbe-anzeigender Laser \*
- 2 Schutzabdeckung
- 3 Haltegriff
- 4 Verschiebbare Schutzabdeckung
- 5 Halteriegel
- 6 Basisplatte
- 7 Drehscheibe
- 8 Erweiterungsklammer \*
- 9 Einsatz
- 10 Anzeiger
- 11 Drehscheibe Schwenkwinkelanzeige
- 12 Klammer (Montage) \*



- 13 Ein- / Ausschalter
- 14 Kerbe-anzeigender Laser Ein- / Aus Schalter
- 15 Gehäusewinkelsperre (zum Tragen)
- 16 Staubentfernungskoppler
- 17 Lüftungsschlitze
- 18 Flügelschraube \*
- 19 Haltegriff
- 20 Staubbeutel \*
- 21 Inbusschlüssel \*
- 22 Erweiterungsklammer Fixierschraube
- 23 Platte
- 24 Befestigungsschraube der Platte
- 25 Sägeblatt \*
- 26 Wellenarretierung
- 27 Sägeblatt Fixierschraube
- 28 Scheibe
- 29 Externer Flansch
- 30 Interner Flansch
- 31 Spindel
- 32 Gehäuse Vertikalposition Einstellungsbolzen Feststellmutter
- 33 Gehäuse Vertikalposition Einstellungsbolzen
- 34 Gehäusewinkel Einstellungsbolzen Feststellmutter
- 35 Gehäusewinkel Einstellungsbolzen
- 36 Schraube der Anzeige von Körperneigungswinkel
- 37 Gehäusewinkel Anzeige
- 38 Gehäuse Kippwinkelskala
- 39 Befestigungsbolzen
- 40 Drehscheibensperre
- 41 Abdeckung
- 42 Kerbe-anzeigender Laser Einstellschraube
- 43 Schraube
- 44 Entblockier-Button

\* Zubehör

**Abgebildetes oder beschriebenes Zubehör gehört teilweise nicht zum Lieferumfang.**

## Installation und Regelung der Elektrowerkzeugteile

**Vor jeglichen Arbeiten am Elektrowerkzeug den Netzstecker ziehen.**



**Befestigungselemente nicht zu stark anziehen, um das Gewinde nicht zu beschädigen.**

### Transport Position (siehe Abb. 1)

Das Elektrowerkzeug kann nur bei Positionierung für Transport (Das Gehäuse nach unten gezogen und fixiert) bewegt werden. Tragen Sie das Elektrowerkzeug mit beiden Händen an der Basisplatte 6.

Bevor Sie mit den Arbeiten beginnen, positionieren Sie das Elektrowerkzeug in Betriebsstellung, folgen Sie diesen Schritten:

- Drücken Sie leicht den Griff 3;
- Bewegen Sie die Sperre 15 wie in Abb. 1 dargestellt. Drehen Sie die Sperre 15 um 90° in beliebige Richtung und drücken Sie leicht, um sie in dieser Position zu fixieren;
- Heben Sie das Gehäuse sanft an;
- Um das Elektrowerkzeug für den Transport zu positionieren führen Sie die angegebenen Schritte in umgekehrter Reihenfolge aus.

### Staubbeutelmontage / Demontage (siehe Abb. 2)

Befestigen Sie den Staubbeutel 20 an der Staubentfernungsverbindung 16 (siehe Abb. 2). Leeren und säubern Sie den Staubbeutel 20 wenn nötig.

### Erweiterungsklammer Montage / Demontage (siehe Abb. 3)

Wenn Sie lange Rohlinge schneiden wollen sollten Sie die Erweiterungsklammer 8 montieren, sie anständig einstellen (entsprechend der Länge des Rohlings) und sie mit Hilfe der Schrauben 22 fixieren (siehe Abb. 3).

### Zwinge Montage / Demontage (siehe Abb. 4)

Um die Rohlinge anständig zu fixieren montieren Sie die Zwinge 12 mit Hilfe der Flügelschraube 18 (siehe Abb. 4.1). Passen Sie die Zwinge 12 entsprechend der Länge und Stärke des Rohlings an.

### Auswechseln des Sägeblatts (siehe Abb. 5-7)



**Nach längerer Arbeitszeit kann das Sägeblatt sehr heiß werden, nutzen Sie zum Entfernen Handschuhe. Dies verringert außerdem das Risiko für Verletzungen durch die scharfen Kanten.**

- Heben Sie das Gehäuse so hoch wie möglich.
- Lösen Sie die Befestigungsschraube 24 (siehe Abb. 5.1).
- Schieben Sie die bewegliche Gleitschutzabdeckung 4 in die oberste Position; die Platte 23 bewegt sich in die in Abbildung 5.2 gezeigte Richtung.
- Drücken Sie die Spindelarretierung 26 und drehen Sie das Sägeblatt 25, um es zu unbeweglich zu machen (siehe Abb. 6). Während Sie die Spindelarretierung 26 drücken, drehen Sie die Schraube 27 mit dem Inbusschlüssel 21 heraus (siehe Abb. 7). **Vorsicht: die Schraube 27 hat ein Linksgewinde.**
- Entfernen Sie die folgenden Teile von der Spindel 31: Unterlegscheibe 28, Außenflansch 29, Kreissägeblatt 25 und Innenflansch 30 (siehe Abb. 7).
- Reinigen Sie mit einer weichen Bürste alle Teile und montieren Sie sie auf Spindel 31: Innenflansch 30, Kreissägeblatt 25, Außenflansch 29 und Unterlegscheibe 28 (siehe Abb. 7).
- Während Sie die Spindelarretierung 26 drücken, ziehen Sie die Schraube 27 mit dem Inbusschlüssel 21 an. Lösen Sie die Spindelarretierung 26.
- Führen Sie die in Abb. 5 dargestellten Schritte in umgekehrter Reihenfolge: schieben Sie die bewegliche Schutzabdeckung 4 nach unten, die Platte 23 bewegt sich in ihre ursprüngliche Position. Richten Sie die Löcher in der Platte 23 und in der Schutzabdeckung 2 aus, danach schrauben Sie die Schraube 24 ein.
- Achten Sie darauf, dass das Sägeblatt 25 keine Elemente des Elektrowerkzeugs berührt und frei rotieren kann.

### Vertikale Anpassung des Gehäuses und Anpassung des 45° Winkels (siehe Abb. 8-10)

- Positionieren Sie das Gehäuse für Transport.
- Lösen Sie den Haltegriff 19 und stellen Sie den Gehäusewinkel (90° oder 45°) ein. Schließen Sie den Haltegriff 19.
- Platzieren Sie die Seiten eines Geodreiecks bei 90° oder 45° (abhängig vom anzupassenden Winkel) auf die Oberflächen des Sägeblattes 25 und der Drehplat-

te 7. Wenn die Seiten des Geodreiecks dicht an den Oberflächen des Sägeblatts **25** und der Platte **7** anliegen, ist eine Anpassung nicht nötig, sonst müssen Sie eine Anpassung durchführen.



Benutzen Sie den Bolzen **33** und die Feststellmutter **32** für die vertikale Anpassung des Gehäuses (siehe Abb. 8).



Benutzen Sie den Bolzen **35** und die Feststellmutter **34** für die Anpassung des Gehäusewinkels von 45° (siehe Abb. 9).

- Lösen Sie den Haltegriff **19**.
- Lösen Sie die Feststellmutter.
- Drehen Sie den Anpassungsbolzen rein oder raus bis die Seiten des Geodreiecks bei 90° oder 45° (abhängig von anzupassenden Winkel) dicht an den Oberflächen des Sägeblatts **25** und der Platte **7** anliegen.
- Ziehen Sie die Flügelmutter an.
- Lösen Sie die Schraube **36** und platzieren Sie den Anzeiger **37** auf die 0° (auf Skala **38**) oder die 45° Position (abhängig vom anzupassenden Winkel), und ziehen Sie dann die Schraube **36** an (siehe Abb. 10).

### Anpassung des Halteriegels (siehe Abb. 11)

- Stellen Sie den 0° horizontalen Schnittwinkel ein (die Vorgehensweise wird unten beschrieben).
- Positionieren Sie das Gehäuse für Transport.
- Platzieren Sie die Seiten eines Geodreiecks bei 90° auf die Oberflächen des Sägeblatts **25** und des Halteriegels **5**. Wenn die Seiten des Geodreiecks dicht an den Oberflächen des Sägeblatts **25** und des Halteriegels **5** anliegen ist eine Anpassung nicht nötig, sonst müssen Sie eine Anpassung durchführen.
- Lockern Sie die Sperre **40** sowie zwei Haltebolzen **39** (verwenden Sie den Inbusschlüssel **21**) und bewegen Sie die Haltestange **5**; achten Sie darauf, dass die Seiten des 90° Ausrichtungswinkels genau an der Oberfläche des Kreissägeblattes **25** und an der Oberfläche der Haltestange **5** anliegen (siehe Abb. 11).
- Ziehen Sie die Anschlagbolzen **39** mit Inbusschlüssel **21** fest.

### Anpassung des kerben-anzeigenden Lasers (siehe Abb. 12)

Stellen Sie vor Arbeitsbeginn sicher, dass der kerben-anzeigende Laser anständig angepasst ist.

- Machen Sie im Rohling eine Kerbe, aber schneiden Sie sie nicht (Die Vorgehensweise wird unten beschrieben).
- Schalten sie den kerben-anzeigenden Laser an (mit dem Ein- / Ausschalter **14**) - der Laserstrahl sollte genau auf die Kerbe zeigen, sonst müssen Sie den Laser anpassen.
- Drücken Sie fest auf die Seiten der Abdeckung **41** (um die Verriegelungen zu entriegeln) und entfernen Sie sie (siehe Abb. 12.1).
- Lösen Sie die Schrauben **42** (siehe Abb. 12.2).
- Bewegen Sie das Gehäuse des kerben-anzeigenden Lasers **1** nach links und rechts bis der Laserstrahl genau auf die Kerbe zeigt.
- Ziehen Sie die Schrauben **42** an.
- Installieren Sie die Abdeckung **41** (die Verriegelungen sollten einrasten).

---

## Erste Inbetriebnahme des Elektrowerkzeuges

Nutzen Sie immer die korrekte Betriebsspannung: Die Stromversorgung muss den Informationen, die auf dem Identifikationsschild des Elektrowerkzeugs angegeben sind, entsprechen.

---

## Ein- / Ausschalten des Elektrowerkzeuges

### Einschalten:

Zum Anschalten des Elektrowerkzeugs bewegen Sie den Entscheidungsschalter **44** wie in Abb. 13 gezeigt und betätigen gleichzeitig den Ein- / Ausschalter **13** (siehe Abb. 13).

### Ausschalten:

Ein- / Ausschalter **13** loslassen.

---

## Staubabsaugung während des Betriebs



Die Staubabsaugung verhindert eine Staubanreicherung in der Luft und am Arbeitsplatz. Benutzen Sie beim Arbeiten mit dem Elektrowerkzeug immer den Staubbeutel **20** oder einen Staubsauger, der arbeitsbedingten Staub aufnehmen kann. Ein spezieller Adapter wird dazu benutzt den Staubsauger mit der Kupplung **16** zu verbinden.

---

## Funktionsmerkmale des Elektrowerkzeugs

### Fugen-Laseranzeige

Die Fugen-Laseranzeige **1** projiziert eine rote Linie, die den Verlauf der künftigen Schnittfuge anzeigt.

- Um den Kerbe-anzeigenden Laser **1** einzuschalten, drücken Sie den Ein- / Ausschalter **14** (das Gerät muss an das Stromnetz angeschlossen sein).
- Um den Kerbe-anzeigenden Laser **1** auszuschalten, drücken Sie den Ein- / Ausschalter **14** erneut.

---

## Tipps zum Arbeiten mit Elektrowerkzeugen

### Anpassen des horizontalen Schnittwinkels (siehe Abb. 14-15)

- Lösen Sie die Sperre **40** (siehe Abb. 14.1).
- Stellen Sie den Schnittwinkel ein indem Sie das Gehäuse des Elektrowerkzeugs drehen. Der Anzeiger **10** zeigt den eingestellten Schnittwinkel auf der Skala **11** an (siehe Abb. 14.2).
- Schließen Sie die Sperre **40** (siehe Abb. 15).

### Anpassen des vertikalen Schnittwinkels (siehe Abb. 16, 10)

- Lösen Sie den Sperrhebel **19** (siehe Abb. 16.1).
- Stellen Sie den Schnittwinkel ein indem Sie das Gehäuse des Elektrowerkzeugs neigen (siehe Abb. 16.2).

Der Anzeiger **37** zeigt den eingestellten Schnittwinkel auf der Skala **38** (siehe Abb. 10).

- Schließen Sie den Sperrhebel **19** (siehe Abb. 16.3).

## Schneiden (siehe Abb. 17)

- Stellen Sie das Elektrowerkzeug auf den Werk Tisch und fixieren Sie es am besten mit Bolzen und Zwingen.
- Das Elektrowerkzeug ist mit Ausfallarmen **8** ausgerüstet. Stellen Sie deren Länge abhängig von der Länge des bearbeiteten Rohlings ein.
- Stellen Sie die benötigten Schnittwinkel wie oben beschrieben ein. **Achtung: Wenn Sie sowohl mit der Gehäuseneigung als auch mit der Gehäusedrehung gleichzeitig schneiden wollen stellen Sie erst den Neigungswinkel und dann den Drehwinkel ein.**
- Schalten Sie den anzeigenden Laser ein, wenn Ihr Elektrowerkzeug mit einem kerbenanzeigenden Laser ausgestattet ist.
- Positionieren Sie den Rohling mit Hilfe der Zwin ge **12**.
- Schalten Sie das Elektrowerkzeug ein und warten Sie, bis das Sägeblatt **25** die volle Drehzahl erreicht hat.
- Ziehen Sie das Gehäuse ruhig nach unten und machen Sie den Schnitt. Kreuzen Sie während des Schneidens nicht Ihre Hände und halten Sie sie in einer sicheren Entfernung vom Sägeblatt **25** (siehe Abb. 17).
- Schalten Sie das Elektrowerkzeug aus und warten Sie bis das Sägeblatt **25** vollständig zum Stillstand gekommen ist.
- Heben Sie das Gehäuse des Elektrowerkzeuges ru hrig an.

## Elektrowerkzeug - Wartung und vorbeu gende Maßnahmen

Vor jeglichen Arbeiten am Elektrowerkzeug den Netzstecker ziehen.

### Austausch des Einsatzes (siehe Abb. 18)

Ersetzen Sie den abgenutzten oder beschädigten Ein satz **9** wenn nötig.

- Lösen Sie die Schrauben **43** (siehe Abb. 18).
- Ersetzen Sie den abgenutzten Einsatz **9**.
- Ziehen Sie die Schrauben **43** an.

## Reinigung des Elektrowerkzeuges

Die regelmäßige Reinigung Ihres Elektrowerkzeuges ist eine unerlässliche Voraussetzung für lange Lebensdauer. Reinigen Sie das Elektrowerkzeug, indem Sie Druckluft durch die Luftschlitze **17** blasen.

## After-Sales Service und Anwendungsdienstleister-Service

Unser After-Sales-Service beantwortet Ihre Fragen zur Instandhaltung und Reparatur Ihres Produkts sowie zu Ersatzteilen. Informationen über unsere Servicestellen, Teile-Diagramme und Informationen finden Sie außerdem unter: [www.crown-tools.com](http://www.crown-tools.com).

## Transport des Elektrowerkzeuges

- Während des Transports darf kategorische kein me chanischer Druck auf die Verpackung ausgeübt wer den.
- Beim Abladen / Aufladen ist es unzulässig, irgendei ne Technologie zu verwenden, die auf dem Grundsatz der befestigenden Verpackung beruht.

## Umweltschutz



**Rohstoffrückgewinnung statt Müllent sorgung.**

Elektrowerkzeug, Zubehör und Verpackung zu umweltfreundlichen Entsorgung trennen. Zum sortenreinen Recycling sind Kunststoffteile ge kennzeichnet. Diese Anleitung ist aus chlorfrei gefertigtem Recycling-Papier hergestellt.

Änderungen vorbehalten.

Deutsch

## Power tool specifications

Mitre saw		CT15235
Power tool code	[220-230 V ~50/60 Hz]	423733
Rated power	[W]	1400
Power output	[W]	493
Amperage at voltage	220-230 V [A]	6.2
No-load speed	[min <sup>-1</sup> ]	5000
Circular saw blade Ø	[mm]	210
Circular saw blade bore Ø	[mm]	30
Max. thickness of saw blade	[mm]	2,6
Max. cutting depth 0° / 90°	[mm] [inches]	55x120 2-11/64" x 4-23/32"
Max. cutting depth 45° / 90°	[mm] [inches]	55x83 2-11/64" x 3-17/64"
Max. cutting depth 0° / 45°	[mm] [inches]	30x120 1-3/16" x 4-23/32"
Max. cutting depth 45° / 45°	[mm] [inches]	30x83 1-3/16" x 3-17/64"
Weight	[kg] [lb]	6,82 15.04
Safety class		□ / II
Sound pressure	[dB(A)]	111
Acoustic power	[dB(A)]	113
Weighted vibration	[m/s <sup>2</sup> ]	2,38

## Noise information



Always wear ear protection if the sound pressure exceed 85 dB(A).

Certification manager

Wu Cunzhen

Merit Link International AG  
Stabio, Switzerland, 24.09.2019

## CE Declaration of conformity

We declare under our sole responsibility that the product described under "Power tool specifications" is in conformity with all relevant provisions of the directives 2006/42/EC including their amendments and complies with the following standards:

EN 62841-1:2015,  
EN 62841-3-9:2015+A11,  
EN 55014-1:2017,  
EN 55014-2:2015,  
EN 61000-3-2:2014,  
EN 61000-3-3:2013.



**WARNING - To reduce the risk of injury, user must read instruction manual!**

## General safety rules



**WARNING! Read all safety warnings, instructions, illustrations and specifications provided with this power tool.** Failure to follow the warnings and instructions may result in electric shock, fire and / or serious injury.

**Save all warnings and instructions for future reference.**

The term "power tool" in the warnings refers to your mains-operated (corded) power tool or battery-operated (cordless) power tool.

### Work area safety

- **Keep work area clean and well lit.** Cluttered or dark areas invite accidents.
- **Do not operate power tools in explosive atmospheres, such as in the presence of flammable liquids, gases or dust.** Power tools create sparks which may ignite the dust or fumes.
- **Keep children and bystanders away while operating a power tool.** Distractions can cause you to lose control.

### Electrical safety

- **Power tool plugs must match the outlet. Never modify the plug in any way. Do not use any adapter plugs with earthed (grounded) power tools.** Unmodified plugs and matching outlets will reduce risk of electric shock.
- **Avoid body contact with earthed or grounded surfaces, such as pipes, radiators, ranges and refrigerators.** There is an increased risk of electric shock if your body is earthed or grounded.
- **Do not expose power tools to rain or wet conditions.** Water entering a power tool will increase the risk of electric shock.
- **Do not abuse the cord. Never use the cord for carrying, pulling or unplugging the power tool. Keep cord away from heat, oil, sharp edges or moving parts.** Damaged or entangled cords increase the risk of electric shock.
- **When operating a power tool outdoors, use an extension cord suitable for outdoor use.** Use of a cord suitable for outdoor use reduces the risk of electric shock.
- **If operating a power tool in a damp location is unavoidable, use a residual current device (RCD) protected supply.** Use of an RCD reduces the risk of electric shock. NOTE! The term "residual current device (RCD)" may be replaced by the term "ground fault circuit interrupter (GFCI)" or "earth leakage circuit breaker (ELCB)".
- **Warning!** Never touch the exposed metal surfaces on gearbox, shield, and so on because touching metal surfaces will be interfered with the electromagnetic wave, thus causing potential injury or accidents.

### Personal safety

- **Stay alert, watch what you are doing and use common sense when operating a power tool. Do not use a power tool while you are tired or under the influence of drugs, alcohol or medication.** A moment of inattention while operating power tools may result in serious personal injury.
- **Use personal protective equipment. Always wear eye protection.** Protective equipment such as dust mask, non-skid safety shoes, hard hat, or hearing protection used for appropriate conditions will reduce personal injuries.
- **Prevent unintentional starting. Ensure the switch is in the off-position before connecting to power source and / or battery pack, picking up or carrying the tool.** Carrying power tools with your finger on the switch or energising power tools that have the switch on invites accidents.

- **Remove any adjusting key or wrench before turning the power tool on.** A wrench or a key left attached to a rotating part of the power tool may result in personal injury.
- **Do not overreach. Keep proper footing and balance at all times.** This enables better control of the power tool in unexpected situations.
- **Dress properly. Do not wear loose clothing or jewellery. Keep your hair, clothing and gloves away from moving parts.** Loose clothes, jewellery or long hair can be caught in moving parts.
- **If devices are provided for the connection of dust extraction and collection facilities, ensure these are connected and properly used.** Use of dust collection can reduce dust-related hazards.
- **Do not let familiarity gained from frequent use of tools allow you to become complacent and ignore tool safety principles.** A careless action can cause severe injury within a fraction of a second.
- **Warning!** Power tools can produce an electromagnetic field during operation. This field may under some circumstances interfere with active or passive medical implants. To reduce the risk of serious or fatal injury, we recommend persons with medical implants to consult their physician and the medical implant manufacturer before operating this power tool.

### Power tool use and care

- The persons with lowered psychophysical or mental aptitudes as well as children can not operate the power tool, if they are not supervised or instructed about use of the power tool by a person responsible for their safety.
- **Do not force the power tool. Use the correct power tool for your application.** The correct power tool will do the job better and safer at the rate for which it was designed.
- **Do not use the power tool if the switch does not turn it on and off.** Any power tool that cannot be controlled with the switch is dangerous and must be repaired.
- **Disconnect the plug from the power source and / or the battery pack from the power tool before making any adjustments, changing accessories, or storing power tools.** Such preventive safety measures reduce the risk of starting the power tool accidentally.
- **Store idle power tools out of the reach of children and do not allow persons unfamiliar with the power tool or these instructions to operate the power tool.** Power tools are dangerous in the hands of untrained users.
- **Maintain power tools. Check for misalignment or binding of moving parts, breakage of parts and any other condition that may affect the power tool's operation. If damaged, have the power tool repaired before use.** Many accidents are caused by poorly maintained power tools.
- **Keep cutting tools sharp and clean.** Properly maintained cutting tools with sharp cutting edges are less likely to bind and are easier to control.
- **Use the power tool, accessories and tool bits etc. in accordance with these instructions, taking into account the working conditions and the work to be performed.** Use of the power tool for operations different from those intended could result in a hazardous situation.
- **Keep handles and grasping surfaces dry, clean and free from oil and grease.** Slippery handles and

grasping surfaces do not allow for safe handling and control of the tool in unexpected situations.

- Note that when you operate a power tool, please hold the auxiliary handle correctly, which is helpful when controlling the power tool. Therefore, proper holding can reduce the risk of accidents or injuries.

## Service

- **Have your power tool serviced by a qualified repair person using only identical replacement parts.** This will ensure that the safety of the power tool is maintained.
- Follow instruction for lubricating and changing accessories.

---

## Special safety warnings

- **Mitre saws are intended to cut wood or wood-like products, they cannot be used with abrasive cut-off wheels for cutting ferrous material such as bars, rods, studs, etc.** Abrasive dust causes moving parts such as the lower guard to jam. Sparks from abrasive cutting will burn the lower guard, the kerf insert and other plastic parts.
- **Use clamps to support the workpiece whenever possible. If supporting the workpiece by hand, you must always keep your hand at least 100 mm from either side of the saw blade. Do not use this mitre saw to cut pieces that are too small to be securely clamped or held by hand.** If your hand is placed too close to the saw blade, there is an increased risk of injury from saw blade contact.
- **The workpiece must be stationary and clamped or held against both the fence and the table. Do not feed the workpiece into the saw blade or cut "freehand" in any way.** Unrestrained or moving workpieces could be thrown at high speeds, causing injury.
- **Push the saw through the workpiece. Do not pull the saw through the workpiece. To make a cut, raise the saw head and pull it out over the workpiece without cutting, start the motor, press the saw head down and push the saw through the workpiece.** Cutting on the pull stroke is likely to cause the saw blade to climb on top of the workpiece and violently throw the blade assembly towards the operator.
- **Never cross your hand over the intended line of cutting either in front or behind the saw blade.** Supporting the workpiece "cross handed" i.e. holding the workpiece to the right of the saw blade with your left hand or vice versa is very dangerous.
- **Do not reach behind the fence with either hand closer than 100 mm from either side of the saw blade, to remove wood scraps, or for any other reason while the blade is spinning.** The proximity of the spinning saw blade to your hand may not be obvious and you may be seriously injured.
- **Inspect your workpiece before cutting. If the workpiece is bowed or warped, clamp it with the outside bowed face toward the fence. Always make certain that there is no gap between the workpiece, fence and table along the line of the cut.** Bent or warped workpieces can twist or shift and may cause binding on the spinning saw blade while cutting. There should be no nails or foreign objects in the workpiece.
- **Do not use the saw until the table is clear of all tools, wood scraps, etc., except for the workpiece.** Small debris or loose pieces of wood or other objects

that contact the revolving blade can be thrown with high speed.

- **Cut only one workpiece at a time.** Stacked multiple workpieces cannot be adequately clamped or braced and may bind on the blade or shift during cutting.
- **Ensure the mitre saw is mounted or placed on a level, firm work surface before use.** A level and firm work surface reduces the risk of the mitre saw becoming unstable.
- **Plan your work. Every time you change the bevel or mitre angle setting, make sure the adjustable fence is set correctly to support the workpiece and will not interfere with the saw blade or the guarding system.** Without turning the tool "ON" and with no workpiece on the table, move the saw blade through a complete simulated cut to assure there will be no interference or danger of cutting the fence.
- **Provide adequate support such as table extensions, saw horses, etc. for a workpiece that is wider or longer than the table top.** Workpieces longer or wider than the mitre saw table can tip if not securely supported. If the cut-off piece or workpiece tips, it can lift the lower guard or be thrown by the spinning blade.
- **Do not use another person as a substitute for a table extension or as additional support.** Unstable support for the workpiece can cause the blade to bind or the workpiece to shift during the cutting operation pulling you and the helper into the spinning blade.
- **The cut-off piece must not be jammed or pressed by any means against the spinning saw blade.** If confined, i.e. using length stops, the cut-off piece could get wedged against the blade and thrown violently.
- **Always use a clamp or a fixture designed to properly support round material such as rods or tubing.** Rods have a tendency to roll while being cut, causing the blade to "bite" and pull the work with your hand into the blade.
- **Let the saw blade reach full speed before contacting the workpiece.** This will reduce the risk of the workpiece being thrown.
- **If the workpiece or saw blade becomes jammed, turn the mitre saw off. Wait for all moving parts to stop and disconnect the plug from the power source and / or remove the battery pack. Then work to free the jammed material.** Continued sawing with a jammed workpiece could cause loss of control or damage to the mitre saw.
- **After finishing the cut, release the switch, hold the saw head down and wait for the saw blade to stop before removing the cut-off piece.** Reaching with your hand near the coasting saw blade is dangerous.
- **Hold the handle firmly when making an incomplete cut or when releasing the switch before the saw head is completely in the down position.** The braking action of the saw may cause the saw head to be suddenly pulled downward, causing a risk of injury.

---

## Safety guidelines during power tool operation

### Before commencing operation

- Saw blades must be used in accordance with manufacturers' recommendations. Do not use saw blades which fail to meet the technical requirements contained in this manual.
- The saw blade arrow must always point in the same direction as the guard cover arrow.

- Use sharp and undamaged saw blades only. Cracked, dented or dull saw blades have to be replaced.
- Do not use saw blades with dimensions (outside and mounting diameter) different from recommended.
- Do not use saw blades made of high-speed steel.
- Never use other types of cutting blades (abrasive, diamond, etc.) for this power tool.
- Ensure that all devices preventing accidental touching of the saw blade are properly mounted, functional and in perfect order.
- Never work with protection devices dismantled. Damaged protection devices must be replaced immediately.
- During operation never fix (bind, wedge, etc.) the sliding guard cover open.
- Avoid blocking of the sliding guard cover or its clogging with sawdust. If this is the case switch off the power tool, fix the malfunction and only then continue operation.
- Do not use the power tool with a damaged insert.
- Remove all nails or any other metal objects from blanks before cutting.

### During operation

- Never stand on the power tool - if it turns over or if you accidentally touch the saw blade, you can be seriously injured.



**Keep your hands at a safe distance from the saw blade. Dangerous areas are marked with a special sign.**

- During operation watch the position of a power cable (it should always be positioned behind the tool). Do not allow it to whip around your legs or arms.
- Do not work materials containing asbestos. Asbestos is considered carcinogenic.
- Do not use the power tool to cut firewood.
- Avoid stopping the power tool motor when under load.
- Avoid overheating your power tool, when using it for a long time.
- If your power tool is equipped with a kerf indicating laser, observe the necessary safety measures. Never look at the beam or point it at other people or animals - if the laser beam strikes the eyes, it can damage the eyesight.





### After finishing operation

- The power tool can be removed from the workplace only after the saw blade has been switched off and stopped completely.
- Never try to slow down the inertial rotation of the saw blade with the spindle lock or by applying effort to the saw blade lateral surface. If you use the spindle lock for this purpose, the power tool will fail and your warranty will be cancelled.
- The saw blades can get very hot during operation - do not touch them until they have cooled down.

## Symbols used in the manual

Following symbols are used in the operation manual, please remember their meanings. Correct interpretation of the symbols will allow correct and safe use of the power tool.

Symbol	Meaning
	<b>Serial number sticker:</b> CT ... - model; XX - date of manufacture; XXXXXXX - serial number.
	Read all safety regulations and instructions.
	Wear safety goggles.
	Wear ear protectors.
	Wear a dust mask.
	Disconnect the power tool from the mains before installation or adjustment.
	Movement direction.
	Rotation direction.
	Locked.
	Unlocked.
	Prohibited.
	Double insulation / protection class.
	Attention. Important.
	A sign certifying that the product complies with essential requirements of the EU directives and harmonized EU standards.

Symbol	Meaning
	Danger zone. During operation, keep hands out of the danger zone.
	Wear protective gloves.
	Vertical position of the saw blade.
	Inclined position of the saw blade.
	During operation, remove the accumulated dust.



Do not dispose of the power tool in a domestic waste container.

## Power tool designation

Mitre saw is designed for cutting timber blanks and is best for clean angular cuts. Using special saw blades enables you to cut plastic and aluminum blanks. The power tool is designed for right-handed users only.

## Power tool components

- 1 Kerf indicating laser \*
- 2 Guard cover
- 3 Handle
- 4 Sliding guard cover
- 5 Retaining bar
- 6 Base plate
- 7 Turntable
- 8 Extension bracket \*
- 9 Insert
- 10 Indicator
- 11 Turntable swivel angle scale
- 12 Clamp (assembly) \*
- 13 On / off switch
- 14 Kerf indicating laser on / off switch
- 15 Body angle lock (for carrying)
- 16 Dust removing coupler
- 17 Ventilation slots
- 18 Butterfly screw \*
- 19 Clamping handle
- 20 Dust bag \*
- 21 Allen key \*
- 22 Extension bracket fixing screw
- 23 Plate
- 24 Fixing screw of plate

- 25 Circular saw blade \*
- 26 Spindle lock
- 27 Saw blade fixing bolt
- 28 Washer
- 29 External flange
- 30 Internal flange
- 31 Spindle
- 32 Body vertical position adjustment bolt lock-nut
- 33 Body vertical position adjustment bolt
- 34 Body tilt angle adjustment bolt lock-nut
- 35 Body tilt angle adjustment bolt
- 36 Screw of body tilt angle indicator
- 37 Body tilt angle indicator
- 38 Body tilt angle scale
- 39 Retainer bolt
- 40 Turntable lock
- 41 Cover
- 42 Kerf indicating laser adjustment screw
- 43 Screw
- 44 Lock-off button

\* Optional extra

**Not all of the accessories illustrated or described are included as standard delivery.**

## Installation and regulation of power tool elements

**Before carrying out any works on the power tool it must be disconnected from the mains.**



**Do not draw up the fastening elements too tight to avoid damaging the thread.**

### Carriage position (see fig. 1)

The power tool can be moved only when positioned for carriage (the body pulled down and fixed). Carry power tool holding base plate **6** with both hands.

Before starting any work, position the power tool for operation, follow these actions:

- slightly press handle **3**;
- move lock **15** as shown onto fig. 1. Rotate lock **15** by 90° in any direction and press lightly to fix it in this position;
- lift the body up smoothly;
- to position the power tool for carriage, do the indicated operations in a reverse order.

### Dust bag mounting / dismantling (see fig. 2)

Before operation put dust bag **20** on dust removing coupler **16** (see fig. 2). Dump and clean dust bag **20** in due time.

### Extension bracket mounting / dismantling (see fig. 3)

If you are planning to cut long blanks, you should mount extension brackets **8**, adjust them properly (depending on the blank length) and fix them using screws **22** (see fig. 3).

### Cramp mounting / dismantling (see fig. 4)

In order to fix the blanks properly, mount cramp **12** and fix it using butterfly screw **18** (see fig. 4.1). Adjust



cramp **12** depending on the length and thickness of the blank.

### Replacement of the saw blade (see fig. 5-7)



**After prolonged operation, the saw blade can become very hot, remove it using gloves. This will also reduce the risk of injury by the cutting edge.**

- Lift the body to the uppermost position.
- Slacken fixing screw **24** (see fig. 5.1).
- Shift moving sliding guard cover **4** to the extreme upper position; plate **23** will move to the direction shown in fig. 5.2.
- Press spindle lock **26** and manually turn saw blade **25** in order to immobilize it (see fig. 6). While pressing spindle lock **26**, turn off bolt **27** with Allen key **21** (see fig. 7). **Caution: bolt 27 is left-hand threaded.**
- Remove the following details from spindle **31**: washer **28**, external flange **29**, circular saw blade **25** and internal flange **30** (see fig. 7).
- Using soft brush, clean all details and install on spindle **31**: internal flange **30**, circular saw blade **25**, external flange **29** and washer **28** (see fig. 7).
- While pressing spindle lock **26**, tighten bolt **27** with Allen key **21**. Release spindle lock **26**.
- Perform actions shown in fig. 5 in reverse order: shift sliding guard cover **4** down, plate **23** will move to its original position. Align holes in plate **23** and guard cover **2**, after that drive in screw **24**.
- Ensure that saw blade **25** does not touch any power tool elements and can rotate freely.

### Vertical alignment of the body and adjustment of the 45° tilt (see fig. 8-10)

- Position the body for carriage.
- Loosen clamping handle **19** and set the body tilt angle (90° or 45°). Tighten clamping handle **19**.
- Place the sides of an alignment setsquare 90° or 45° (depending on the angle to align) to the surface of saw blade **25** and turntable **7**. If the setsquare sides join the surfaces of saw blade **25** and turntable **7** tightly, then alignment is not needed, otherwise you have to do it.



Use bolt **33** and lock-nut **32** for vertical alignment of the body (see fig. 8).



Use bolt **35** and lock-nut **34** for adjustment of the body tilt angle 45° (see fig. 9).

- Loosen clamping handle **19**.
- Loosen the lock-nut.
- Turning the adjustment bolt in or out, make the sides of the 90° or 45° setsquare (depending on the angle to adjust) join the surfaces of saw blade **25** and turntable **7** tightly.
- Tighten the lock-nut.
- Loosen screw **36** and place indicator **37** to the 0° (on scale **38**) or 45° position (depending on the angle to adjust), then tighten screw **36** (see fig. 10).

### Retaining bar alignment (see fig. 11)

- Set the 0° horizontal cutting angle (the procedure is described below).

- Position the body for carriage.
- Place the sides of an alignment setsquare 90° to the surface of saw blade **25** and retaining bar **5**. If the setsquare sides join the surfaces of saw blade **25** and retaining bar **5** tightly, then alignment is not needed, otherwise you have to do it.
- Slacken lock **40** as well as two retainer bolts **39** (use Allen key **21**) and move retaining bar **5**; ensure that the sides of alignment setsquare 90° fit tightly to the surface of circular saw blade **25** and to the surface of retaining bar **5** (see fig. 11).
- Tighten stop bolts **39** with the help of Allen key **21**.

### Kerf indicating laser alignment (see fig. 12)

Before starting any work, ensure that the kerf indicating laser is properly aligned.

- Make a kerf in the blank, but do not cut it (the procedure is described below).
- Turn on the kerf indicating laser (using on / off switch **14**) - the laser beam should accurately point at the kerf, otherwise - align the laser.
- Press tightly on sides of cover **41** (to unlock latches) and remove it (see fig. 12.1).
- Loosen screws **42** (see fig. 12.2).
- Move the body of kerf indicating laser **1** to the right and left until the laser beam points accurately at the kerf.
- Tighten screws **42**.
- Install cover **41** (the latches should snap into place).

### Initial operation of the power tools

Always use the correct supply voltage: the power supply voltage must match the information quoted on the power tool identification plate.

### Switching the power tool on / off

#### Switching on:

In order to switch on the power tool, move lock-off button **44** as shown on fig. 13 and while holding it in position, push on / off switch **13** (see fig. 13).

#### Switching off:

Release on / off switch **13**.

### Dust suction during the power tool operation



Dust suction allows reducing dust concentration in the air and prevents its accumulation at the workplace.

While operating the power tool, always use dust bag **20** or a vacuum cleaner suitable for collecting process-generated dust. A special adapter is used to join the vacuum cleaner to coupler **16**.

### Design features of the power tool

#### Kerf laser indicator

The kerf laser indicator **1** projects a bright red line, indicating the location of the future cut.

- To switch on the kerf laser indicator **1**, press the on / off switch **14** (the power tool must be connected to the mains).
- To switch off the kerf laser indicator **1**, press the on / off switch **14** again.

---

## Recommendations on the power tool operation

### Alignment of the horizontal cutting angle (see fig. 14-15)

- Loosen lock **40** (see fig. 14.1).
- Set the cutting angle by turning the power tool body. Indicator **10** shows the set cutting angle on scale **11** (see fig. 14.2).
- Tighten lock **40** (see fig. 15).

### Alignment of the vertical cutting angle (see fig. 16, 10)

- Loosen clamping handle **19** (see fig. 16.1).
- Set the cutting angle by tilting the power tool body (see fig. 16.2). Indicator **37** shows the set cutting angle on scale **38** (see fig. 10).
- Tighten clamping handle **19** (see fig. 16.3).

### Cutting (see fig. 17)

- Place the power tool on the worktable and preferably fix it with bolts or cramps.
- The power tool is equipped with extension brackets **8**, adjust their length depending on the length of the processed blank.
- Set the desired cutting angles as described above.

**Caution: if you are going to do the cutting with body tilt and turn at the same time, first set the tilt angle and then the turn angle.**

- Turn on the indicating laser, If your power tool is equipped with a kerf indicating laser.
- Set the blank and fix it using cramp **12**.
- Turn on the power tool, allow circular saw blade **25** to reach the full rotation speed.
- Smoothly pull the body down and make the cut. While cutting, do not cross your hands and keep them at a safe distance from circular saw blade **25** (see fig. 17).
- Turn off the power tool and wait until circular saw blade **25** stops completely.
- Lift the power tool body up smoothly.

---

## Power tool maintenance / preventive measures

**Before carrying out any works on the power tool it must be disconnected from the mains.**

### Replacement of the insert (see fig. 18)

Replace the worn or damaged insert **9** in due time.

- Turn off screws **43** (see fig. 18).
- Replace the worn insert **9**.
- Tighten screws **43**.

### Cleaning of the power tool

An indispensable condition for a safe long-term exploitation of the power tool is to keep it clean. Regularly flush the power tool with compressed air through the ventilation slots **17**.

### After-sales service and application service

Our after-sales service responds to your questions concerning maintenance and repair of your product as well as spare parts. Information about service centers, parts diagrams and information about spare parts can also be found under: [www.crown-tools.com](http://www.crown-tools.com).

---

## Transportation of the power tools

- Categorically not to drop any mechanical impact on the packaging during transport.
- When unloading / loading is not allowed to use any kind of technology that works on the principle of clamping packaging.

---

## Environmental protection



**Recycle raw materials instead of disposing as waste.**

Power tool, accessories and packaging should be sorted for environment-friendly recycling. The plastic components are labelled for categorized recycling. These instructions are printed on recycled paper manufactured without chlorine.

The manufacturer reserves the possibility to introduce changes.

English

# Spécifications de l'outil électrique

Scie à onglet		CT15235
Code de l'outil électrique	[220-230 V ~50/60 Hz]	423733
Puissance absorbée	[W]	1400
Puissance en sortie	[W]	493
Ampérage tension	220-230 V [A]	6.2
Régime à vide	[min <sup>-1</sup> ]	5000
Lame de scie circulaire Ø	[mm]	210
Ø orifice lame scie circulaire	[mm]	30
Épaisseur maxi de la lame de scie	[mm]	2,6
Profondeur de coupe maxi 0° / 90°	[mm] [pouces]	55x120 2-11/64" x 4-23/32"
Profondeur de coupe maxi 45° / 90°	[mm] [pouces]	55x83 2-11/64" x 3-17/64"
Profondeur de coupe maxi 0° / 45°	[mm] [pouces]	30x120 1-3/16" x 4-23/32"
Profondeur de coupe maxi 45° / 45°	[mm] [pouces]	30x83 1-3/16" x 3-17/64"
Poids	[kg] [lb]	6,82 15.04
Classe de protection		□ / II
Pression acoustique	[dB(A)]	111
Puissance acoustique	[dB(A)]	113
Vibration	[m/s <sup>2</sup> ]	2,38

## Bruit d'information



Portez toujours des protections pour les oreilles (casque) lorsque le niveau de pression acoustique est supérieur à 85 dB(A).

EN 61000-3-2:2014,  
EN 61000-3-3:2013.

Gestionnaire de certification

Wu Cunzhen

Merit Link International AG  
Stabio, Suisse, 24.09.2019

## CE Déclaration de conformité

Nous déclarons sous notre propre responsabilité que le produit décrit sous "Spécifications de l'outil électrique" est en conformité avec toutes les dispositions des directives 2006/42/EC et leurs modifications ainsi qu'avec les normes suivantes :

EN 62841-1:2015,  
EN 62841-3-9:2015+A11,  
EN 55014-1:2017,  
EN 55014-2:2015,



**AVERTISSEMENT - Pour diminuer le risque de blessure, l'utilisateur doit lire le manuel d'instruction !**

## Règles générales de sécurité



**AVERTISSEMENT ! Lire tous les avertissements de sécurité, instructions, illustrations et spécifications fournis avec cet outil électrique. Le non-respect des**

avertissements et des instructions peut provoquer une décharge électrique, un feu et / ou des blessures graves.

**Conserver tous les avertissements et instructions pour référence ultérieure.**

Le terme " outil électrique " dans les avertissements fait référence à votre outil électrique alimenté sur secteur (à cordes) ou à l'outil électrique à pile (sans fil).

### Sécurité de la zone de travail

- **Garder la zone de travail propre et bien éclairée.** Les zones encombrées ou obscures sont sources d'accidents.
- **Ne pas utiliser l'outil électrique dans des atmosphères explosives, par exemple en présence de liquides inflammables, de gaz ou de poussière.** Les outils électriques génèrent des étincelles qui peuvent enflammer la poussière ou les fumées.
- **Les enfants et les personnes présentes doivent se tenir éloignés lorsque vous utilisez un outil électrique.** Les distractions peuvent vous faire perdre le contrôle.

### Sécurité électrique

- **Les fiches d'outils électriques doivent correspondre à la prise de courant. Ne jamais modifier les fiches. Ne pas utiliser d'adaptateur avec des outils électriques mis à la terre (à la masse).** Des fiches non modifiées et des prises adaptées réduiront le risque de décharge électrique.
- **Éviter tout contact corporel avec les surfaces mises à la terre ou à la masse, telles que les tuyaux, les radiateurs, les cuisinières et les réfrigérateurs.** Il y a un risque accru de choc électrique si votre corps est relié à la terre ou mis à la masse.
- **Ne pas exposer les outils électriques à la pluie ou aux conditions humides.** L'entrée d'eau dans un outil électrique augmente le risque d'électrocution.
- **Ne pas forcer le cordon. Ne jamais utiliser le cordon pour transporter, tirer ou débrancher l'outil électrique. Garder le cordon à l'écart de la chaleur, de l'huile, des bords coupants ou des parties mobiles.** Les câbles endommagés ou enchevêtrés augmentent le risque d'électrocution.
- **Pour une utilisation en extérieur de l'outil électrique, choisir une rallonge adaptée.** L'utilisation d'un cordon adapté à l'extérieur réduit le risque d'électrocution.
- **Si l'utilisation d'un outil électrique dans un endroit humide est inévitable, utiliser une alimentation protégée par un dispositif différentiel résiduel (DDR).** L'utilisation d'un DDR réduit le risque d'électrocution. REMARQUE ! Le terme " dispositif différentiel résiduel (DDR) " peut être remplacé par " disjoncteur-détecteur de fuites à la terre (DDFT) " ou " disjoncteur différentiel ".
- **Avertissement !** Ne jamais toucher les surfaces métalliques exposées sur la boîte de vitesses, le bouclier, etc., car les surfaces métalliques en contact sont en interférence avec l'onde électromagnétique, ce qui peut entraîner des blessures ou des accidents potentiels.

### Sécurité personnelle

- **Rester attentif et vigilant, faire preuve de bon sens en utilisant un outil électrique. Ne pas uti-**

**liser d'outil électrique en cas de fatigue ou sous influence de drogues, alcool ou médicaments.** Un moment d'inattention lors de l'utilisation des outils électriques peut entraîner des blessures graves.

- **Utiliser un équipement de protection personnelle. Toujours porter une protection oculaire.** L'utilisation d'équipement de protection tel que le masque antipoussière, les chaussures de sécurité antidérapantes, le casque ou les protections auditives dans des conditions appropriées permet de réduire les blessures corporelles.
- **Empêcher tout démarrage involontaire. S'assurer que le commutateur est en position off (arrêt) avant de connecter l'outil électrique à la source d'alimentation et / ou à la batterie, le retirer ou le transporter.** Transporter des outils électriques tout en ayant le doigt sur le commutateur ou des outils électriques avec le commutateur sur " On " est source d'accidents.
- **Retirer toute clé de réglage avant de mettre l'outil sous tension.** Une clé laissée attachée à une partie rotative de l'outil électrique peut entraîner des blessures corporelles.
- **Ne pas trop forcer. Garder une bonne assise et un bon équilibre à tout moment.** Cela permet un meilleur contrôle de l'outil électrique dans des situations inattendues.
- **Porter les vêtements appropriés. Ne pas porter de vêtements amples ou de bijoux. Vos cheveux, vêtements et gants ne doivent pas être à proximité des parties mobiles.** Les vêtements amples, les bijoux ou les cheveux longs peuvent se coincer dans des parties mobiles.
- **Si des appareils sont fournis pour la connexion des dispositifs d'extraction et de collecte de poussière, s'assurer qu'ils sont connectés et correctement utilisés.** L'utilisation de la collecte des poussières peut réduire les dangers liés à la poussière.
- **La familiarité acquise par une utilisation fréquente des outils ne doit pas vous faire devenir plus complaisant et ignorer les principes de sécurité des outils.** Une action négligente peut provoquer des blessures graves en une fraction de seconde.
- **Avertissement !** Les outils électriques peuvent produire un champ électromagnétique pendant le fonctionnement. Ce champ peut, dans certaines circonstances, interférer avec des implants médicaux actifs ou passifs. Pour réduire le risque de blessures graves ou mortelles, nous recommandons aux personnes ayant des implants médicaux de consulter leur médecin et le fabricant de l'implant médical avant d'utiliser l'outil électrique.

### Utilisation et entretien de l'outil électrique

- L'utilisation de l'outil électrique par des personnes ayant des aptitudes psychophysiques ou mentales faibles et des enfants ne doit pas s'effectuer sans supervision ou formation relative à l'utilisation par une personne responsable de leur sécurité.
- **Ne pas forcer l'outil électrique. Utiliser l'outil électrique approprié à votre utilisation.** Un travail effectué avec un outil électrique approprié sera meilleur et plus sûr à la vitesse pour laquelle ce dernier a été conçu.
- **Ne pas utiliser l'outil électrique si le commutateur ne fonctionne pas.** Tout outil électrique qui ne peut pas être contrôlé avec le commutateur est dangereux et doit être réparé.

- **Débrancher la fiche de la source d'alimentation et / ou retirer la batterie de l'outil avant de procéder à des réglages, des changements d'accessoires ou ranger les outils électriques.** De telles mesures de sécurité préventives réduisent le risque de démarrage accidentel de l'outil électrique.
- **Mettre les outils électriques non utilisés hors de la portée des enfants et ne pas laisser pas les personnes ne connaissant pas l'outil électrique ou les instructions utiliser l'outil électrique.** Les outils électriques sont dangereux pour des personnes non formées.
- **Entretien des outils électriques.** Vérifier tout désalignement ou entrave des parties mobiles, rupture des pièces et toute autre condition pouvant affecter le fonctionnement de l'outil électrique. En cas d'endommagement, réparer l'outil électrique avant utilisation. De nombreux accidents sont causés par des outils électriques mal entretenus.
- **Conservé les outils de coupe affûtés et propres.** Les outils de coupe correctement entretenus avec des bords affûtés sont moins susceptibles de se coincer et sont plus faciles à contrôler.
- **Utiliser l'outil électrique, les accessoires et les outils, etc. conformément aux présentes instructions, en tenant compte des conditions de travail et du travail à effectuer.** L'utilisation de l'outil électrique pour des opérations différentes de celles prévues peut aboutir à une situation dangereuse.
- **Garder les poignées et les surfaces de préhension au sec, propres et exemptes d'huile et de graisse.** Des poignées et des surfaces de préhension glissantes ne permettent pas une manipulation et un contrôle sécurisés de l'outil dans des situations inattendues.
- Il convient de noter que pour utiliser un outil électrique, il est nécessaire de maintenir la poignée auxiliaire correctement, pour un contrôle correct de l'outil électrique. Par conséquent, un bon maintien peut réduire le risque d'accidents ou de blessures.

## Entretien

- **L'entretien de votre outil électrique doit être effectué par un réparateur qualifié au moyen de pièces de remplacement identiques.** Cela garantira une sécurité de l'outil électrique en permanence.
- Suivre les instructions pour lubrifier et changer les accessoires.

## Avertissements de sécurité spéciaux

- **Les scies à onglets sont conçues pour couper du bois ou des produits similaires au bois.** Elles ne peuvent pas être utilisées avec des meules de tronçonnage abrasives pour couper des matériaux ferreux tels que des barres, des tiges, des goujons, etc. La poussière abrasive provoque le blocage des pièces mobiles telles que la protection inférieure. Les étincelles produites par la découpe abrasive brûleront la protection inférieure, l'insert de la saignée et les autres pièces en plastique.
- **Dans la mesure du possible, utilisez des pinces pour maintenir la pièce à usiner.** Si vous maintenez la pièce à usiner à la main, vous devez toujours tenir votre main à au moins 100 mm de chaque côté de la lame de scie. N'utilisez pas la scie à onglets pour découper des pièces qui sont trop petites

pour être sécurisées avec des pinces ou maintenues à la main. Si vous placez votre main trop près de la lame de scie, le risque de blessure par contact avec la lame de scie augmente.

- **La pièce à usiner doit être stationnaire et enserrée ou maintenue en même temps contre le guide et la table. Ne poussez pas la pièce dans la lame de scie et ne coupez, en aucune façon, à main levée.** Les pièces à usiner non sécurisées ou mobiles pourraient être projetées à grande vitesse, provoquant des blessures.
- **Poussez la scie dans la pièce à usiner. Ne tirez pas la scie dans la pièce à usiner. Pour faire une coupe, soulevez la tête de la scie et tirez-la sur la pièce à usiner sans couper, démarrez le moteur, appuyez la tête de la scie vers le bas et poussez la scie dans la pièce à usiner.** Couper lors de la course de traction risque de faire grimper la lame de scie au-dessus de la pièce et de projeter violemment l'ensemble lame vers l'opérateur.
- **Ne placez jamais votre main en travers de la ligne de découpe prévue, ni devant ni derrière la lame de scie.** Il est très dangereux de maintenir la pièce " en croix ", c'est-à-dire tenir la pièce à la droite de la lame de scie avec la main gauche ou inversement.
- **Ne placez pas la main derrière le guide à moins de 100 mm des deux côtés de la lame pendant qu'elle est en rotation, pour enlever les copeaux de bois ou pour toute autre raison.** La proximité de la lame de scie en rotation avec votre main peut ne pas être évidente et pourrait vous blesser grièvement.
- **Examinez votre pièce à usiner avant de la découper.** Si la pièce à usiner est courbée ou gondolée, fixez-la avec la face courbée extérieure vers le guide. Assurez-vous toujours qu'il n'y a pas d'espace entre la pièce à usiner, le guide et la table, le long de la ligne de coupe. Les pièces pliées ou gondolées peuvent se tordre ou se déplacer de sorte à gripper la lame de scie en rotation pendant la découpe. La pièce à usiner ne doit porter ni clous ni objets étrangers.
- **N'utilisez pas la scie avant d'avoir débarrassé la table de tous les outils, des copeaux de bois, etc.** à l'exception de la pièce à usiner. Les petits débris ou morceaux de bois détachés ou autres objets entrant en contact avec la lame en rotation peuvent être projetés à grande vitesse.
- **Coupez une seule pièce à usiner à la fois.** Plusieurs pièces à usiner, empilées, ne peuvent être proprement enserrées ou maintenues et peuvent rester attachées à la lame ou se déplacer pendant la découpe.
- **Assurez-vous que la scie à onglets est montée ou placée sur une surface de travail plane et ferme avant utilisation.** Une surface de travail plane et ferme réduit le risque d'instabilité de la scie à onglets.
- **Planifiez votre travail. Chaque fois que vous modifiez le réglage de l'angle de biseau ou d'onglets, assurez-vous que le guide réglable est correctement réglé pour maintenir la pièce à usiner et qu'il n'interférera pas avec la lame de scie ou le système de protection.** Sans mettre l'outil en marche sur " ON " et sans pièce à usiner sur la table, déplacez la lame de scie à travers une découpe simulée complète pour vous assurer qu'il n'y aura aucune interférence ou aucun danger de couper le guide.
- **Fournissez un support adéquat tel que des allonges de table, chevaux de scie, etc. pour une pièce à usiner plus large ou plus longue que le dessus de la table.** Les pièces à usiner plus longues

ou plus larges que la table de la scie à onglet peuvent basculer si elles ne sont pas soutenues de manière sûre. Si la pièce découpée ou la pièce à usiner bascule, elle peut soulever la protection inférieure ou être projetée par la lame en rotation.

- **N'utilisez pas une autre personne pour remplacer une allonge de table ou comme un support supplémentaire.** Un support instable pour la pièce à usiner peut provoquer un blocage de la lame ou un déplacement de la pièce à usiner pendant l'opération de découpe, vous tirant, vous et votre assistant, sur la lame en rotation.

- **La pièce découpée ne doit en aucun cas être coincée ou pressée contre la lame de scie en rotation.** Si elle est confinée, c'est-à-dire en utilisant des butées de longueur, la pièce découpée pourrait se caler contre la lame et être projetée violemment.

- **Utilisez toujours une pince ou un élément de fixation conçu pour maintenir correctement les matériaux ronds tels que les tiges ou les tuyaux.** Les tiges ont tendance à rouler lors de la découpe, ce qui fait " mordre " la lame et tire la pièce avec votre main sur la lame.

- **Laissez la lame atteindre sa vitesse maximale avant de la mettre en contact avec la pièce à usiner.** Cela réduira le risque de projection de la pièce à usiner.

- **Si la pièce à usiner ou la lame de scie se coince, éteignez la scie à onglets. Attendez l'arrêt de toutes les pièces mobiles et débranchez la fiche de la prise de courant et / ou retirez le bloc-batterie. Puis libérez le matériau coincé.** Poursuivre le sciage avec une pièce coincée pourrait vous faire perdre le contrôle ou endommager la scie à onglets.

- **Une fois la découpe terminée, relâchez l'interrupteur, maintenez la tête de scie vers le bas et attendez que la lame s'arrête avant de retirer la pièce découpée.** Tenir la main à proximité de la lame de scie tournant librement est dangereux.

- **Tenez fermement la poignée lorsque vous effectuez une coupe incomplète ou lorsque vous relâchez l'interrupteur avant que la tête de scie ne soit complètement abaissée.** Le freinage de la scie peut provoquer une traction brusque de la tête de scie vers le bas, entraînant un risque de blessure.

- S'assurer que tous les appareils empêchant de toucher accidentellement la lame de scie soient correctement installés, fonctionnels et en bon état.

- Ne jamais travailler alors que les appareils de protection sont démontés. Il faut remplacer immédiatement les appareils de protection endommagés.

- En cours d'utilisation, ne jamais tenir (avec une cale, aggloméré, etc.) le capot de protection coulissant ouvert.

- Éviter de bloquer le capot de protection coulissant ou sa gorge avec de la poussière de bois. Si tel est le cas, éteindre l'outil, remédier au problème et reprendre vos activités.

- Ne pas utiliser l'outil électrique alors qu'une pièce insérée est endommagée.

- Retirer tous les clous ou tous autres objets métalliques des pièces avant de couper.

## Pendant l'opération

- Ne jamais monter sur l'outil électrique. S'il se retourne ou si vous touchez par accident la lame de scie vous pouvez vous blesser.



**Conserver vos mains à une distance prudente de la lame de scie. Les parties dangereuses sont marquées d'un signe spécial.**

- Faire attention où se trouve le câble d'alimentation (il devrait se trouver derrière l'outil). Ne pas le laisser s'enrouler autour de vos jambes ou de vos bras.

- Ne pas travailler les matériaux contenant de l'asbeste. L'asbeste possède les propriétés cancérigènes.

- Ne pas utiliser l'outil électrique pour couper du bois de chauffage.

- Éviter d'arrêter le moteur de l'outil électrique lorsqu'il est en charge.

- Éviter de surchauffer votre outil électrique lorsque vous l'utilisez longtemps.

- Si votre outil électrique est équipé d'un laser indicateur de voie, observez les mesures de sécurité nécessaires. Ne jamais regarder le faisceau ou le pointer vers d'autres personnes ou animaux. Le faisceau peut endommager la rétine oculaire.

## Après l'opération

- Il est possible de retirer l'outil électrique du lieu de travail seulement après avoir éteint la lame et qu'elle soit complètement arrêtée.

- Ne jamais essayer de ralentir la lame en train de tourner à l'aide du blocage de l'arbre ou en appuyant sur la surface latérale de la lame. Si vous utilisez le blocage de l'arbre à cet effet, l'outil électrique ne marchera pas et votre garantie sera annulée.

- Les lames de scie peuvent chauffer en étant utilisées; ne pas les toucher avant qu'elles n'aient refroidies.

## Précautions de sécurité pendant le fonctionnement de l'outil électrique

### Avant de commencer

- Les lames de scie doivent être utilisées conformément aux recommandations des fabricants. Ne pas utiliser de lames de scie ne correspondant pas aux spécifications techniques de ce manuel.

- La flèche de la lame de scie doit toujours être tournée dans le même sens que celle du capot de protection.

- N'utiliser que des lames de scie en bon état et affûtées. Les lames fêlées, tordues ou mal affûtées doivent être remplacées.















- Ne pas utiliser de lames de scie dont les dimensions (diamètre de montage et extérieur) diffèrent de celles recommandées.







- Ne pas utiliser de lames de scie faite en métal pour la haute vitesse.

- Ne jamais utiliser d'autres types de lames de scies (abrasive, diamant, etc.) pour cet outil électrique.

## Les symboles utilisés dans le manuel d'utilisation

Le manuel d'utilisation utilise les symboles ci-dessous. Pensez à lire attentivement leur signification. La bonne interprétation des symboles permet de bien utiliser l'instrument en toute sécurité.

Symbole	Légende
	<b>Étiquette avec le numéro d'usine:</b> CT ... - modèle; XX - date de fabrication; XXXXXXX - numéro d'usine.
	Lisez attentivement toutes les consignes de sécurité et les instructions.
	Portez les lunettes de protections.
	Portez le casque de protection.
	Portez le masque antipoussière.
	Avant les travaux de montage et de réglage, débranchez l'instrument du réseau électrique.
	Sens du mouvement.
	Sens de la rotation.
	Bloqué.
	Débloqué.
	Action interdite.
	Double isolation / classe de protection.
	Attention. Information importante.
	Signe certifiant que l'article correspond aux directives CE et aux standards harmonisés de l'Union Européenne.

Symbole	Légende
	Zone dangereuse. Pendant le travail, vos mains doivent se trouver hors de la zone dangereuse.
	Portez les gants de protection.
	Position verticale du disque.
	Position inclinée du disque.
	Pendant le travail, enlevez la poussière.
	Ne jetez pas l'outillage électrique avec les déchets ménagers.

## Désignation de l'outil électrique

La scie à onglet est conçue pour couper des pièces de bois et est le meilleur outil pour faire des découpes angulaires, propres et nettes. En utilisant des lames de scie spéciales, vous pouvez couper des pièces en plastique et en aluminium. L'outil électrique est conçu uniquement pour les droitiers.

## Composants de l'outil électrique

- 1 Laser indicateur de voie \*
- 2 Capot de protection
- 3 Poignée
- 4 Capot coulissant de protection
- 5 Barre de retenue
- 6 Plaque de base
- 7 Plateau tournant
- 8 Jambe d'extension \*
- 9 Pièce insérée
- 10 Indicateur
- 11 Graduation d'angle de rotation du plateau
- 12 Pince (assemblage) \*
- 13 Interrupteur marche / arrêt
- 14 Commutateur marche / arrêt de laser indicateur de voie
- 15 Blocage de l'angle du corps (pour porter)
- 16 Coupleur de retrait de la poussière
- 17 Fentes d'aération
- 18 Vis papillon \*
- 19 Poignée
- 20 Sac de récupération de poussière \*
- 21 Clé hexa \*
- 22 Vis de fixation du support d'extension
- 23 Plaque

- 24 Vis de fixation de la plaque
- 25 Lame de scie \*
- 26 Commande de verrouillage de la broche
- 27 Boulon de fixation de la lame de scie
- 28 Rondelle
- 29 Bride externe
- 30 Bride interne
- 31 Fusée
- 32 Boulon de blocage de réglage de la position verticale du corps
- 33 Boulon de réglage de la position verticale du corps
- 34 Boulon de blocage de réglage de l'angle d'inclinaison du corps
- 35 Boulon de réglage de l'angle d'inclinaison du corps
- 36 Vis de l'indicateur d'angle d'inclinaison du corps
- 37 Indicateur d'angle d'inclinaison du corps
- 38 Graduation angulaire d'inclinaison du corps
- 39 Boulon de maintien
- 40 Blocage de plateau tournant
- 41 Couvercle
- 42 Vis de réglage du laser d'indication de voie
- 43 Vis
- 44 Bouton de déverrouillage

\* Accessoires

**Une partie des accessoires représentés et décrits ne figurent pas dans la livraison.**

## Installation et réglage des éléments de l'outil électrique

**Avant de commencer à travailler avec l'outil électrique, s'assurer qu'il est débranché.**



**Ne pas trop serrer les fixations afin d'éviter tout endommagement du filetage.**

### Position de transport (voir la fig. 1)

L'outil électrique ne peut être déplacé qu'en position de transport (le corps vers le bas et attaché). Porter l'outil électrique en le tenant des deux mains par la plaque de base 6.

Avant de commencer tout travail, placez l'outil électrique en position de travail, suivez ces étapes :

- appuyer légèrement sur la poignée 3;
- déplacer le bouton de blocage 15 comme indiqué fig. 1. Tournez le bouton de blocage 15 de 90° dans toute direction et appuyez légèrement pour le fixer dans cette position;
- soulever le corps doucement;
- pour positionner l'outil électrique pour le porter, faire la procédure indiquée et inverse.

### Démontage / montage du sac à poussière (voir la fig. 2)

Avant de commencer à l'utiliser, mettre un sac à poussière 20 sur le coupleur de retrait de poussière 16 (voir la fig. 2). Jeter et nettoyer le sac 20 au moment opportun.

### Démontage / montage de la jambe d'extension (voir la fig. 3)

Si vous comptez couper de longues pièces, vous devriez installer les jambes d'extension 8, les régler

correctement (en fonction de la longueur de la pièce) et les fixer avec des vis 22 (voir la fig. 3).

### Démontage / montage du clameau (voir la fig. 4)

Pour fixer les pièces correctement, installer la clameau 12 et le fixer avec la vis papillon 18 (voir la fig. 4.1). Réglez le clameau 12 en fonction de la longueur et de l'épaisseur de la pièce.

### Remplacement de la lame de scie (voir les fig. 5-7)



**Après l'avoir utilisée longuement, la lame de scie peut chauffer ; la retirer avec des gants. Vous évitez ainsi les risques de coupure au contact du bord coupant.**

- Soulever le corps en le mettant le plus haut possible.
- Desserrez la vis de fixation 24 (voir la fig. 5.1).
- Déplacez la protection coulissante 4 à la position supérieure extrême ; la plaque 23 se déplacera dans la direction indiquée fig. 5.2.
- Appuyez sur le verrouillage de la broche 26 et tournez manuellement la lame de scie 25 pour l'immobiliser (voir la fig. 6). En appuyant sur le verrouillage de la broche 26, déverrouiller le boulon 27 à l'aide de la clé Allen 21 (voir la fig. 7). **Attention : le boulon 27 est fileté à gauche.**
- Retirez les éléments de la fusée 31 : la rondelle 28, la bride externe 29, la lame de scie 25 et la bride interne 30 (voir la fig. 7).
- À l'aide d'une brosse souple, nettoyez tous les éléments et installez sur la fusée 31 : la bride interne 30, la lame de scie 25, la bride externe 29 et la rondelle 28 (voir la fig. 7).
- En appuyant sur le verrouillage de la broche 26, serrez le boulon 27 avec la clé Allen 21. Déverrouillez le verrouillage de la broche 26.
- Réalisez les actions montrées fig. 5 dans l'ordre inverse : déplacez le capot de protection 4 vers le bas, la plaque 23 reviendra à sa position originale. Alignez les trous de la plaque 23 et du capot de protection 2, puis insérez la vis 24.
- S'assurer que la lame de scie 25 ne touche à aucun élément de l'outil électrique et puisse tourner librement.

### Alignement vertical du corps et ajustement de l'inclinaison à 45° (voir les fig. 8-10)

- Mettre le corps en position de transport.
- Desserrer la poignée de serrage 19 et régler l'angle d'inclinaison du corps (90° ou 45°) Serrer la poignée de serrage 19.
- Mettre les côtés de l'équerre d'alignement 90° ou 45° (en fonction de l'angle à aligner) à la surface de la lame de scie 25 et du plateau 7. Si l'équerre joint les surfaces de la lame 25 et du plateau 7 parfaitement, alors il n'y a pas besoin d'aligner, sinon, vous devez le faire.



Utiliser le boulon 33 et l'écrou 32 pour l'alignement vertical du corps (voir la fig. 8).



Utiliser le boulon 35 et l'écrou 34 pour l'ajustement de l'angle d'inclinaison du corps (voir la fig. 9).



- Desserrez la poignée de serrage **19**.
- Desserrer l'écrou.
- Tourner le boulon d'ajustement vers l'extérieur ou l'intérieur, faire joindre les côtés de l'équerre 90° ou 45° (en fonction de l'angle à régler) aux surfaces de la lame de scie **25** et du plateau **7** précisément.
- Serrer l'écrou.
- Serrer la vis **36** et mettre l'indicateur **37** sur 0° (sur la graduation **38**) ou à 45° (en fonction de l'angle à ajuster) puis serrer la vis **36** (voir la fig. 10).

### Alignement de la barre de maintien (voir la fig. 11)

- Régler l'angle de coupe horizontal sur 0° (la procédure est décrite ci-dessous).
- Mettre le corps en position de transport.
- Mettre les côtés d'une équerre d'alignement 90° à la surface de la lame de scie **25** et de la barre de maintien **5**. Si l'équerre joint les surfaces de la lame **25** et de la barre de maintien **5** parfaitement, alors il n'y a pas besoin d'aligner, sinon, vous devez le faire.
- Desserrez le bouton de blocage **40** ainsi que les deux boulons de maintien **39** (utilisez une clé hexa **21**) et déplacez la barre de retenue **5**, assurez-vous que les côtés de l'équerre à 90° s'alignent parfaitement sur la surface de la lame de scie **25** et la surface de la barre de retenue **5** (voir la fig. 11).
- Serrez les boulons d'arrêt **39** à l'aide d'une clé hexa **21**.

### Alignement du laser indicateur de voie (voir la fig. 12)

Avant de commencer à travailler, s'assurer que le laser indicateur de voie soit bien aligné.

- Découper une voie dans la pièce mais ne pas la couper (la procédure est décrite ci-dessous).
- Allumer le laser indicateur de voie (utiliser le commutateur **14**) - le faisceau laser devrait pointer précisément sur la voie sinon, l'aligner.
- Appuyez légèrement sur les côtés du couvercle **41** (pour débloquer les taquets) et retirez-le (voir la fig. 12.1).
- Desserrez les vis **42** (voir la fig. 12.2).
- Déplacer le corps du laser indicateur de voie **1** sur la droite et à gauche jusqu'à ce que le faisceau pointe précisément sur la voie.
- Serrer les vis **42**.
- Installez le couvercle **41** (les taquets doivent se remettre en place avec un clic).

### Première utilisation de l'outil électrique

Toujours utiliser la bonne tension d'alimentation: la tension d'alimentation doit correspondre à celle indiquée sur la plaque d'identification de l'outil électrique.

### Mettre en marche / arrêter l'outil électrique

#### Activer:

Pour allumer l'outil électrique, déplacez le bouton de verrouillage **44** comme indiqué fig. 13 et tout en le maintenant en position, appuyez sur l'interrupteur marche / arrêt **13** (voir la fig. 13).

#### Désactiver:

Relâcher l'interrupteur marche / arrêt **13**.

### Aspiration de la poussière pendant l'utilisation de l'outil



L'aspiration de la poussière permet de réduire la concentration de poussière dans l'air et d'empêcher qu'elle ne s'accumule sur le lieu de travail.

Lors de l'utilisation de l'outil électrique, toujours utiliser un sac à poussière **20** ou un aspirateur approprié pour ramasser la poussière générée par le travail. Un adaptateur spécial est utilisé pour attacher l'aspirateur au coupleur **16**.

### Caractéristiques de l'outil électrique

#### L'indicateur laser de trait de scie

L'indicateur laser de trait de scie **1** projette une ligne rouge vive indiquant l'emplacement de la coupe future.

- Pour allumer le laser indicateur de voie **1**, appuyez sur le commutateur marche / arrêt **14** (l'outil électrique doit être raccordé à l'alimentation réseau).
- Pour éteindre le laser indicateur de voie **1**, appuyez à nouveau sur le commutateur marche / arrêt **14**.

### Recommandations pour utilisation de l'outil électrique

#### Alignement de l'angle de découpe horizontale (voir les fig. 14-15)

- Serrer le blocage **40** (voir la fig. 14.1).
- Régler l'angle de coupe en tournant le corps de l'outil électrique. L'indicateur **10** indique l'angle de coupe réglée sur la graduation **11** (voir la fig. 14.2).
- Serrer le blocage **40** (voir la fig. 15).

#### Alignement de l'angle de découpe vertical (voir les fig. 16, 10)

- Desserrez le levier de blocage **19** (voir la fig. 16.1).
- Régler l'angle de coupe en inclinant le corps de l'outil électrique (voir la fig. 16.2). L'indicateur **37** indique l'angle de coupe réglé sur la graduation **38** (voir la fig. 10).
- Serrer le levier de blocage **19** (voir la fig. 16.3).

#### Découpe (voir la fig. 17)

- Mettre l'outil électrique sur la table de travail et le fixer de préférence avec des boulons ou des clameaux.
- L'outil électrique est équipé de rallonges **8**, ajustez leur longueur en fonction de la longueur de la pièce brute traitée.
- Régler les angles de coupe voulus comme décrit ci-dessus. **Attention : si vous allez couper alors que le corps est incliné et tourner en même temps, commencer par régler l'angle d'inclinaison puis, l'angle de tour.**
- Allumer le laser indicateur, si votre outil électrique est équipé d'un laser de ce type.

- Bien installer la pièce et la fixer à l'aide du clameau **12**.
- Allumer l'outil électrique en laissant la lame de scie **25** atteindre sa pleine vitesse de rotation.
- Faire descendre doucement le corps vers le bas et commencer à couper. En coupant, ne pas faire traverser vos mains et les garder à une distance sûre de la lame de scie **25** (voir la fig. 17).
- Éteindre l'outil électrique et attendre que la lame de scie **25** s'arrête complètement.
- Soulever doucement le corps de l'outil électrique.

électrique en utilisant de l'air comprimé dans chaque trou **17**.

### Services après-vente et d'application

Notre service après-vente répond à vos questions concernant l'entretien et la réparation de votre appareil et de ses pièces de rechange. Des informations sur les centres d'entretien, les schémas des pièces de rechange et les pièces de rechange sont également disponibles à l'adresse suivante : [www.crown-tools.com](http://www.crown-tools.com).

## Entretien de l'outil électrique / mesures préventives

**Avant de commencer à travailler avec l'outil électrique, s'assurer qu'il est débranché.**

### Remplacement de la pièce insérée (voir la fig. 18)

Remplacer la pièce insérée endommagée ou usée **9** quand il est temps de le faire.

- Défaire les vis **43** (voir la fig. 18).
- Remplacer la pièce insérée **9**.
- Serrer les vis **43**.

### Nettoyage de l'outil électrique

Un critère indispensable pour utiliser le l'outil électrique sur le long terme est de le nettoyer régulièrement. Chasser régulièrement les poussières de l'outil

## Transport des outils électriques

- Éviter strictement tout impact mécanique sur l'emballage pendant le transport.
- Lors du déchargement / chargement, il est interdit d'utiliser tout type de technologie fonctionnant sur le principe de serrage de l'emballage.

## Protection de l'environnement



**Récupération des matières premières plutôt qu'élimination des déchets.**

Séparer l'outil électrique, les accessoires et l'emballage pour un recyclage écologique. Nos pièces plastiques ont ainsi été marquées en vue d'un recyclage sélectif des différents matériaux. Ce manuel d'instructions a été fabriqué à partir d'un papier recyclé blanchi en l'absence de chlore.

## Specifiche tecniche dell'utensile elettrico

Troncatrice		CT15235
Codice utensile elettrico	[220-230 V ~50/60 Hz]	423733
Potenza nominale	[W]	1400
Potenza erogata	[W]	493
Amperaggio del voltaggio	220-230 V [A]	6.2
Velocità a vuoto	[min <sup>-1</sup> ]	5000
Ø lama per sega circolare	[mm]	210
Ø foro interno della lama per sega circolare	[mm]	30
Max. spessore della lama	[mm]	2,6
Max. profondità di taglio 0° / 90°	[mm] [pollici]	55x120 2-11/64" x 4-23/32"
Max. profondità di taglio 45° / 90°	[mm] [pollici]	55x83 2-11/64" x 3-17/64"
Max. profondità di taglio 0° / 45°	[mm] [pollici]	30x120 1-3/16" x 4-23/32"
Max. profondità di taglio 45° / 45°	[mm] [pollici]	30x83 1-3/16" x 3-17/64"
Peso	[kg] [lb]	6,82 15.04
Classe di sicurezza		□ / II
Pressione sonora	[dB(A)]	111
Potenza acustica	[dB(A)]	113
Vibrazione ponderata	[m/s <sup>2</sup> ]	2,38

### Rumore informazioni



Indossare sempre le cuffie di protezione se la pressione sonora supera gli 85 dB(A).

Responsabile  
della certificazione

*Wu Cunzhen*

Wu Cunzhen

Merit Link International AG  
Stabio, Svizzera, 24.09.2019

### CE Dichiarazione di conformità

Dichiariamo sotto la nostra piena responsabilità che il prodotto descritto nella sezione "Specifiche tecniche dell'utensile elettrico" e conforme a tutte le disposizioni pertinenti delle Direttive 2006/42/EC e alle relative modifiche, nonché alle seguenti Normative:

EN 62841-1:2015,  
EN 62841-3-9:2015+A11,  
EN 55014-1:2017,  
EN 55014-2:2015,  
EN 61000-3-2:2014,  
EN 61000-3-3:2013.



**ATTENZIONE - Per ridurre il rischio di lesioni, l'operatore deve leggere il manuale di istruzioni!**

### Regole generali di sicurezza



**ATTENZIONE! Leggere tutte le avvertenze di sicurezza, le istruzioni, le illustrazioni e le specifiche fornite con questo elettroutensile.** La mancata osservanza delle avvertenze e delle istruzioni può causare scosse elettriche, incendi e / o lesioni gravi.

**Conservare tutte le avvertenze e le istruzioni per riferimenti futuri.**

Il termine "utensile elettrico" nelle avvertenze si riferisce all'utensile elettrico alimentato dalla rete (via cavo) o alimentato a batteria (senza cavo).

### **Sicurezza dell'area di lavoro**

- **Mantenere l'area di lavoro pulita e ben illuminata.** Zone in disordine e buie favoriscono gli incidenti.
- **Non utilizzare utensili elettrici in zone con atmosfere esplosive, come ad esempio in presenza di liquidi infiammabili, gas o polveri.** Gli utensili creano scintille che possono incendiare la polvere od i fumi.
- **Tenere i bambini e gli astanti lontano dalla zona di lavoro durante l'uso di un utensile elettrico.** Le distrazioni possono far perdere il controllo.

### **Sicurezza elettrica**

- **Le spine dell'utensile elettrico devono corrispondere alle prese. Non modificare mai la spina in nessun modo. Non usare adattatori spina con utensili elettrici con messa a terra (collegamento di massa).** Le spine non modificate e corrispondenti prese elettriche riducono il rischio di scosse elettriche.
- **Evitare il contatto del corpo con superfici collegate a terra o a massa, come tubi, radiatori, frigoriferi, ecc.** C'è un maggior rischio di scossa elettrica, se il vostro corpo viene in contatto con collegamenti a terra o a massa.
- **Non esporre gli utensili elettrici alla pioggia o all'umidità.** Se entra dell'acqua nell'utensile elettrico aumenta il rischio di scosse elettriche.
- **Non rovinare il filo elettrico. Non utilizzare mai il filo per trasportare, tirare o scollegare l'utensile elettrico. Tenere il filo lontano da calore, olio, spigoli vivi o parti in movimento.** Cavi danneggiati o aggrovigliati aumentano il rischio di scosse elettriche.
- **Quando un utensile elettrico è usato all'aperto, utilizzare una prolunga adatta all'uso esterno.** Se si usa un filo adatto per uso all'esterno si riduce il rischio di scosse elettriche.
- **Se non si può evitare di usare un utensile elettrico in un luogo umido, utilizzare un dispositivo di protezione a corrente residua (RCD).** L'uso di un dispositivo di protezione a corrente residua (RCD) riduce il rischio di scosse elettriche. **NOTA!** Il termine "dispositivo di protezione a corrente residua (RCD)" può essere sostituito dal termine "interruttore di circuito salvavita (GFCI)" o "interruttore differenziale (ELCB)".
- **Attenzione!** Non toccare mai le superfici metalliche esposte del riduttore, scudo, e così via poiché il contatto con superfici metalliche interferisce con l'onda elettromagnetica, provocando potenziali lesioni o incidenti.

### **Sicurezza personale**

- **Stare all'erta, guardare quello che si sta facendo e usare il buon senso quando si usa un utensile elettrico. Non utilizzare un utensile elettrico quando si è stanchi o sotto l'influenza di droghe, alcol o medicinali.** Un momento di disattenzione durante l'uso di utensili elettrici può provocare gravi lesioni personali.
- **Usare i dispositivi di protezione individuali. Indossare sempre occhiali protettivi.** Equipaggiamenti protettivi, come mascherina antipolvere, scarpe di sicurezza antiscivolo, casco di sicurezza o protezione per l'udito utilizzati in condizioni appropriate, riducono il rischio di lesioni personali.

- **Prevenire gli avviamenti accidentali. Assicurarsi che l'interruttore sia in posizione off prima di collegare la fonte di alimentazione e / o il gruppo batterie, quando si prende in mano o si trasporta l'utensile.** Trasportare gli utensili elettrici tenendo le dita sull'interruttore oppure alimentare gli utensili con l'interruttore acceso favorisce il verificarsi di incidenti.
- **Rimuovere qualsiasi chiave di regolazione o chiave inglese prima di accendere l'utensile elettrico.** Una chiave inglese o una chiave rimasta attaccata ad un componente in rotazione dell'utensile elettrico può causare lesioni personali.
- **Mantenere una posizione stabile. Mantenere sempre una posizione dei piedi e un bilanciamento corretti.** Ciò consente di controllare meglio l'utensile elettrico in situazioni impreviste.
- **Vestirsi adeguatamente. Non indossare abiti larghi né gioielli. Tenere capelli, indumenti e guanti lontano dai componenti in movimento.** Vestiti larghi, gioielli o capelli lunghi possono impigliarsi nei componenti in movimento.
- **Se è possibile collegare dispositivi per l'aspirazione e la raccolta delle polveri; assicurarsi che questi siano collegati ed utilizzati correttamente.** L'utilizzo di un aspirapolvere può ridurre i rischi connessi alle polveri.
- **Non permettere che la familiarità acquisita con l'uso frequente di utensili diventi un rilassamento nell'ignorare principi di sicurezza dell'utensile.** Un'azione negligente può causare gravi lesioni in una frazione di secondo.
- **Attenzione!** Gli utensili elettrici possono produrre un campo elettromagnetico durante il funzionamento. Questo campo non può in alcune circostanze interferire con impianti medici attivi o passivi. Per ridurre il rischio di lesioni gravi o mortali, si raccomanda alle persone con impianti medici di consultare il proprio medico e il produttore dell'impianto medico prima di utilizzare questo utensile elettrico.

### **Uso e manutenzione di un utensile elettrico**

- **Le persone con attitudini psicofisiche o mentali ridotte così come anche i bambini non possono usare l'utensile elettrico, se non sotto la supervisione o istruiti da una persona responsabile della loro sicurezza circa l'uso dell'utensile elettrico.**
- **Non forzare l'utensile elettrico. Utilizzare l'utensile elettrico adatto per l'uso che se ne vuol fare.** L'utensile elettrico corretto farà il lavoro meglio ed in modo più sicuro alla velocità per la quale è stato progettato.
- **Non usare l'utensile elettrico se l'interruttore non è in grado di accenderlo e spegnerlo.** Qualsiasi utensile elettrico che non possa essere controllato con l'interruttore è pericoloso e deve essere riparato.
- **Staccare la spina dalla presa di corrente e / o batteria dall'utensile elettrico prima di effettuare qualsiasi regolazione, cambiare accessori o riparare utensili elettrici.** Tali misure di sicurezza preventive riducono il rischio di avviare in modo accidentale l'utensile elettrico.
- **Conservare gli utensili elettrici inattivi fuori dalla portata dei bambini e non lasciare che utilizzino l'utensile persone che non hanno familiarità con l'utensile elettrico o con le presenti istruzioni.** Gli utensili elettrici sono pericolosi nelle mani di persone non addestrate.
- **Manutenzione degli utensili elettrici. Controllare che tutte le varie parti siano ben allineate, che le parti mobili siano ben collegate, se ci sono componenti rotti e qualsiasi altra condizione che possa**

**compromettere il funzionamento dell'utensile. Se danneggiato, far riparare l'utensile prima dell'uso.** Molti incidenti sono causati da utensili elettrici su cui non è stata effettuata una corretta manutenzione.

- **Mantenere affilati e puliti gli utensili da taglio.** Quando un utensile da taglio è sottoposto a regolare manutenzione ed ha i bordi da taglio ben affilati, è meno probabile che possa grippare ed è più facile da controllare.

- **Utilizzare l'utensile elettrico, gli accessori, attrezzi, ecc in conformità alle presenti istruzioni, tenendo conto delle condizioni di lavoro e il lavoro da eseguire.** Usare l'utensile elettrico per operazioni diverse da quelle previste potrebbero provocare una situazione pericolosa.

- **Mantenere le maniglie e le superfici di presa asciutte, pulite e prive di olio e grasso.** Maniglie e impugnature sdruciolevoli non consentono una manipolazione sicura e il controllo dell'utensile in situazioni impreviste.

- Si noti che quando si utilizza un utensile elettrico, si prega di tenere l'impugnatura supplementare correttamente, che è utile per mantenere il controllo dell'utensile elettrico. Pertanto, la corretta tenuta può ridurre il rischio di incidenti o infortuni.

## Servizio

- **Far riparare l'utensile elettrico da una persona qualificata utilizzando solo parti di ricambio identiche.** Questo assicurerà che sia mantenuta la sicurezza dell'utensile.

- Seguire le istruzioni per la lubrificazione e la sostituzione degli accessori.

---

## Avvertenze di sicurezza speciali

- **Le troncatrici sono progettate per tagliare legno o prodotti simili al legno, non possono essere utilizzate con mole abrasive per tagliare materiali ferrosi come barre, aste, perni, ecc.** La polvere abrasiva provoca l'inceppamento delle parti mobili come la protezione inferiore. Le scintille causate dal taglio abrasivo possono bruciare la protezione inferiore, l'inserto da taglio e altre parti in plastica.

- **Quando possibile, utilizzare morsetti per sostenere il pezzo. Se si sostiene il pezzo con la mano, è necessario tenere sempre la mano ad almeno 100 mm di distanza da entrambi i lati della lama. Non utilizzare questa troncatrice per tagliare pezzi troppo piccoli in modo da poterli bloccare saldamente o tenere con la mano.** Se la mano viene posizionata troppo vicino alla lama della sega, aumenta il rischio di lesioni causate dal contatto con la lama.

- **Il pezzo deve essere fermo e bloccato o tenuto contro la guida e il tavolo. Non far avanzare il pezzo nella lama della sega o tagliare "a mano libera" in alcun modo.** I pezzi svincolati o in movimento potrebbero essere lanciati ad alta velocità, causando lesioni.

- **Spingere la sega attraverso il pezzo. Non tirare la sega attraverso il pezzo. Per eseguire un taglio, sollevare la testa della sega ed estrarla sul pezzo senza tagliare, avviare il motore, abbassare la testa della sega e spingere la sega attraverso il pezzo.** È probabile che tagliare tirando provochi il sollevamento della lama della sega sulla parte superiore del pezzo e il lancio violento del gruppo lama verso l'operatore.

- **Non incrociare mai la mano sulla linea di taglio prevista davanti o dietro la lama. Sostenere il pezzo**

a "croce", ovvero tenere il pezzo alla destra della lama con la mano sinistra o viceversa, è molto pericoloso.

- **Per rimuovere scarti di legno o per qualsiasi altro motivo, non passare dietro la guida con una mano più vicina di 100 mm da entrambi i lati della lama della sega, mentre questa è in rotazione.** La vicinanza della lama della sega in rotazione alla mano potrebbe non essere scontata e si potrebbe restare gravemente feriti.

- **Ispezionare il pezzo prima di tagliarlo. Se il pezzo è piegato o deformato, fissarlo con la faccia arcuata esterna verso la recinzione. Accertarsi sempre che non vi siano spazi tra il pezzo, la guida e il tavolo lungo la linea di taglio.** I pezzi piegati o deformati possono torcersi o spostarsi e possono causare un grippaggio sulla lama della sega in rotazione durante il taglio. Non ci devono essere chiodi o corpi estranei nel pezzo.

- **Non utilizzare la sega fino a quando il tavolo non è libero da tutti gli utensili, scarti di legno, ecc., ad eccezione del pezzo.** Piccoli detriti o pezzi di legno sparsi o altri oggetti a contatto con la lama in rotazione possono essere lanciati ad alta velocità.

- **Tagliare solo un pezzo alla volta.** Più pezzi impilati non possono essere adeguatamente serrati o rinforzati e possono legarsi alla lama o spostarsi durante il taglio.

- **Assicurarsi che la troncatrice sia montata o posizionata su una superficie di lavoro piana e stabile prima dell'uso.** Una superficie di lavoro piana e stabile riduce il rischio che la troncatrice diventi instabile.

- **Pianificare il lavoro. Ogni volta che si modifica l'impostazione dell'inclinazione o dell'angolo della troncatrice, assicurarsi che la guida regolabile sia impostata correttamente per supportare il pezzo in lavorazione e che non interferisca con la lama della sega o con il sistema di protezione.** Senza accendere lo strumento e senza pezzo sul tavolo, spostare la lama della sega attraverso un taglio simulato completo per assicurarsi che non vi siano interferenze o rischi di tagliare la guida.

- **Nel caso di un pezzo più largo o più lungo del piano del tavolo, fornire un supporto adeguato come prolunghere del tavolo, cavalletti da sega, ecc.** I pezzi più lunghi o più larghi del tavolo della troncatrice possono ribaltarsi se non sostenuti in modo sicuro. Se il pezzo tagliato o il pezzo si inclinano possono sollevare la protezione inferiore o essere lanciati dalla lama in rotazione.

- **Non utilizzare un'altra persona come sostituto di un'estensione del tavolo o come supporto aggiuntivo.** Un supporto instabile per il pezzo può causare il grippaggio della lama o lo spostamento del pezzo durante l'operazione di taglio, spingendo entrambi nella lama in rotazione.

- **Il pezzo tagliato non deve essere inceppato o premuto in alcun modo contro la lama della sega in rotazione.** Se limitato, vale a dire con l'uso di fermi della lunghezza, il pezzo tagliato potrebbe incunearsi contro la lama ed essere lanciato violentemente.

- **Utilizzare sempre un morsetto o un dispositivo progettato per supportare correttamente materiale tondo come barre o tubi.** Le barre hanno la tendenza a rotolare mentre vengono tagliate, facendo "mordere" la lama e tirando il pezzo, con la mano, nella lama.

- **Lasciare che la lama della sega raggiunga la massima velocità prima di toccare il pezzo.** Ciò ridurrà il rischio di lancio del pezzo.

- **Se il pezzo o la lama della sega si inceppano, spegnere la troncatrice. Attendere l'arresto di tutte**

**le parti in movimento e scollegare la spina dalla fonte di alimentazione e / o rimuovere la batteria. Quindi lavorare per liberare il materiale inceppato.** Continuare a segare con un pezzo inceppato potrebbe causare la perdita di controllo o danni alla troncatrice.

- **Dopo aver terminato il taglio, rilasciare l'interruttore, tenere premuta la testa della sega e attendere che la lama si fermi prima di rimuovere il pezzo tagliato.** Arrivare con la mano vicino alla lama che sta segnando in costa è pericoloso.
- **Afferrare saldamente l'impugnatura quando si esegue un taglio incompleto o quando si rilascia l'interruttore prima che la testa della sega sia completamente in posizione abbassata.** L'azione frenante della sega può causare l'improvvisa trazione della testa della sega verso il basso, con conseguente rischio di lesioni.

- Durante l'operazione guardate la posizione del filo elettrico (dovrebbe essere sempre posizionato dietro all'apparecchio elettrico). Evitate che si avvolga intorno alle vostre gambe o braccia.
- Non lavorare su materiali contenenti amianto. L'amianto è considerato cancerogeno.
- Non utilizzare l'apparecchio elettrico per tagliare legna da ardere.
- Evitare di fermare il motore dell'apparecchio elettrico quando sotto carico.
- Evitare di scaldare eccessivamente l'apparecchio elettrico quando utilizzato per un lungo periodo.
- Se il vostro apparecchio elettrico è dotato di un indicatore laser, seguire le necessarie misure di sicurezza. Non guardare mai direttamente il fascio di luce o puntarlo contro persone o animali - se il fascio colpisce gli occhi, potrebbe causare danni alla vista.

## Linee guida di sicurezza durante il funzionamento dell'utensile elettrico

### Prima di iniziare il lavoro

- Le lame devono essere usate seguendo le raccomandazioni fornite dal produttore. Non usare lame che non corrispondano alle prescrizioni tecniche contenute nel manuale.
- La freccia posta sulla lama deve essere sempre puntata nella stessa direzione della freccia posta sulla copertura di protezione.
- Usare solo lame affilate e non danneggiate. Lame intaccate, rotte o spezzate devono essere sostituite.
- Non usare lame con dimensioni (diametro esterno e diametro di montaggio) diverse da quelle raccomandate.
- Non usare lame fatte con acciaio rapido.
- Non usare mai altri tipi di lame da taglio (abrasive, diamantate, ecc.) per questo tipo di apparecchio elettrico.
- Assicurarsi che tutti gli strumenti siano propriamente montati, funzionali ed in perfetto ordine, e che non tocchino accidentalmente la lama.
- Non lavorare mai con gli strumenti di protezione smontati. Gli strumenti di protezione danneggiati devono essere immediatamente sostituiti.
- Durante l'operazione non posizionare mai (fascetta, cuneo, ecc.) la copertura di protezione scorrevole in posizione aperta.
- Evitare di bloccare la copertura di protezione scorrevole o il canalino di scorrimento con la segatura. Se è questo il caso spegnere l'apparecchio elettrico, risolvere il malfunzionamento e dopo di che continuare con il lavoro.
- Non usare l'apparecchio elettrico con un inserto danneggiato.
- Rimuovere tutti i chiodi o qualsiasi altro materiale in metallo dall'oggetto lavorato prima di procedere con il taglio.

### Durante la fase di lavoro

- Non appoggiarsi mai sopra l'apparecchio elettrico - se si dovesse girare o se dovete accidentalmente toccare la lama, potreste ferirvi gravemente.



**Mantenete le mani a distanza di sicurezza dalla lama. Le aree pericolose sono marcate con segni speciali.**





### Dopo l'esecuzione del lavoro

- L'apparecchio elettrico può essere rimosso dal luogo di lavoro solo dopo che la lama è stata spenta ed è completamente ferma.
- Non cercare di ridurre manualmente la rotazione inerziale della lama bloccando il mandrino o applicando forza laterale sulla superficie della lama. Se si usa il mandrino per questa operazione, l'apparecchio elettrico viene fallato e la garanzia potrebbe essere cancellata.
- Le lame potrebbero essere molto calde durante l'operazione - non toccarle fino a che non si sono raffreddate.

## Simboli usati nel manuale

I simboli qui di seguito sono usati nel manuale di istruzioni, si prega di ricordare il loro significato. Una corretta interpretazione dei simboli consentirà un uso corretto e sicuro dell'apparecchio.

Simbolo	Significato
	<b>Adesivo numero di serie:</b> CT ... - modello; XX - data di fabbricazione; XXXXXXXX - numero di serie.
	Leggere tutte le norme di sicurezza e le istruzioni.
	Indossare occhiali di sicurezza.
	Indossare protezioni per le orecchie.
	Indossare una mascherina antipolvere.

Simbolo	Significato
	Scollegare l'apparecchio dalla rete prima dell'installazione o regolazione.
	Senso del movimento.
	Senso di rotazione.
	Bloccato.
	Sbloccato.
	Vietato.
	Doppia classe di isolamento / protezione.
	Attenzione. Importante.
	Un segno che certifica che il prodotto è conforme ai requisiti essenziali delle direttive UE e gli standard armonizzati a livello comunitario.
	Area pericolosa. Durante il funzionamento, tenere le mani fuori dalla area di pericolo.
	Indossare guanti protettivi.
	Posizione verticale della lama.
	Posizione inclinata della lama.
	Durante il funzionamento, rimuovere la polvere accumulata.
	Non smaltire l'apparecchio in un contenitore per rifiuti domestici.

## Designazione utensile elettrico

La troncatrice è progettata per il taglio di legname grezzo e per ottenere tagli angolari puliti. Usando lame speciali si possono tagliare anche plastica ed alluminio. L'apparecchio elettrico è indicato solo per chi usa la mano destra.

## Componenti dell'utensile elettrico

- 1 Indicatore laser di taglio \*
- 2 Copertura di sicurezza
- 3 Impugnatura
- 4 Copertura sicurezza scorrevole
- 5 Guida di battuta
- 6 Piastra base
- 7 Base girevole
- 8 Braccio di prolunga \*
- 9 Inserto
- 10 Indicatore
- 11 Scala graduata base girevole
- 12 Morsetto (assemblaggio) \*
- 13 Interruttore on / off
- 14 Interruttore on / off indicatore laser di taglio
- 15 Blocco inclinazione corpo (per il trasporto)
- 16 Attacco rimozione polvere
- 17 Bocche di ventilazione
- 18 Vite a farfalla \*
- 19 Impugnatura
- 20 Sacco collettore polvere \*
- 21 Chiave a brugola \*
- 22 Vite fissaggio braccio di prolunga
- 23 Piastra
- 24 Vite fissaggio piastra
- 25 Lama \*
- 26 Tasto di bloccaggio dell'alberino
- 27 Bullone fissaggio lama
- 28 Rondella
- 29 Flangia esterna
- 30 Flangia interna
- 31 Mandrino
- 32 Dado del bullone regolazione posizione corpo verticale
- 33 Bullone regolazione posizione corpo verticale
- 34 Dado del bullone regolazione angolo inclinazione corpo
- 35 Bullone regolazione angolo inclinazione corpo
- 36 Vite indicatore angolo inclinazione corpo
- 37 Indicatore angolo inclinazione corpo
- 38 Scala graduata inclinazione corpo
- 39 Bullone di blocco
- 40 Blocco base girevole
- 41 Copertura
- 42 Vite regolazione indicatore laser di taglio
- 43 Vite
- 44 Pulsante blocco-off

\* Accessori extra

**Non tutti gli accessori illustrati o descritti fanno parte della dotazione standard.**

## Installazione e regolazione elementi dell'utensile elettrico

**Prima di eseguire qualsiasi operazione sull'utensile elettrico, scollegarlo dalla rete elettrica.**



**Non tirare troppo gli inserti per non danneggiare la filettatura.**

### Posizione di trasporto (vedi fig. 1)

L'apparecchio elettrico può essere spostato solo quando in posizione di trasporto (il corpo è abbassato e bloccato). Trasportare l'utensile elettrico tenendo la piastra base **6** con entrambe le mani.

Prima di iniziare qualsiasi lavoro, posizionare l'utensile elettrico per il funzionamento, seguendo queste istruzioni:

- premere leggermente sulla maniglia **3**;
- spostare il blocco **15** come mostrato in fig. 1. Ruotare il blocco **15** di 90° in qualsiasi direzione e premere leggermente per fissarlo in questa posizione;
- sollevare piano il corpo;
- per posizionare l'apparecchio elettrico per il trasporto, seguire le operazioni indicate in modo inverso.

### Montaggio / smontaggio sacchetto raccolta polveri (vedi fig. 2)

Prima di qualsiasi operazione inserire il sacchetto raccolta polveri **20** nell'attacco rimozione polveri **16** (vedi fig. 2). Svuotare e pulire il sacchetto raccolta polveri **20** ogni volta che ne è necessario.

### Montaggio / smontaggio braccetto estensione (vedi fig. 3)

Se è vostra intenzione tagliare un pezzo particolarmente lungo, dovrete montare il braccetto estensione **8**, aggiustandolo propriamente (in funzione della lunghezza del pezzo da tagliare) e fissarlo usando le viti **22** (vedi fig. 3).

### Montaggio / smontaggio morsetto (vedi fig. 4)

Per fissare propriamente un pezzo, montare il morsetto **12** e fissarlo usando la vite a farfalla **18** (vedi fig. 4.1). Regolare il morsetto **12** in funzione della lunghezza e spessore del pezzo da lavorare.

### Sostituzione della lama (vedi fig. 5-7)



**Dopo un uso prolungato, la lama potrebbe diventare molto calda, sostituirla utilizzando i guanti. Questo riduce anche il rischio di taglio.**

- Sollevare il corpo dell'apparecchio nella posizione più alta.
- Allentare la vite di fissaggio **24** (vedi fig. 5.1).
- Spostare il coperchio di protezione scorrevole **4** nella posizione superiore estrema; la piastra **23** si sposterà nella direzione mostrata in fig. 5.2.
- Premere il serraggio del mandrino **26** e ruotare manualmente la lama **25** per immobilizzarla (vedi fig. 6). Durante il serraggio del mandrino **26**, allentare il bullone **27** con la chiave a brugola **21** (vedi fig. 7). **Attenzione: il bullone 27 ha filettatura sinistra.**
- Rimuovere i seguenti dettagli dal mandrino **31**: ronzella **28**, flangia esterna **29**, lama per sega circolare **25** e flangia interna **30** (vedi fig. 7).
- Utilizzando una spazzola morbida, pulire tutti i dettagli e installare sul mandrino **31**: flangia interna **30**,

lama per sega circolare **25**, flangia esterna **29** e ronzella **28** (vedi fig. 7).

- Durante il serraggio del mandrino **26**, stringere il bullone **27** con la chiave a brugola **21**. Rilasciare il serraggio del mandrino **26**.
- Eseguire le istruzioni mostrate in fig. 5 nell'ordine inverso: spostare il coperchio di protezione scorrevole **4** verso il basso, la piastra **23** si sposterà nella sua posizione originale. Allineare i fori nella piastra **23** e il coperchio di protezione **2**, dopo tale azionamento nella vite **24**.
- Assicurarsi che la lama **25** non tocchi nessun elemento dell'apparecchio elettrico e che possa ruotare liberamente.

### Allineamento verticale del corpo ed allineamento dell'angolazione 45° (vedi fig. 8-10)

- Posizionare il corpo come per trasporto.
- Rilasciare il maniglia di bloccaggio **19** ed impostare il corpo su un'angolazione (90° o 45°). Stringere il maniglia di bloccaggio **19**.
- Posizionare i lati di una squadra a 90° o 45° (dipende dall'angolo di allineamento) sulla superficie della lama **25** ed il piatto girevole **7**. Se i lati della squadra combaciano perfettamente con la superficie della lama **25** ed il piatto **7**, vuol dire che non è necessario l'allineamento, nel caso contrario dovrete effettuarlo.



Usate il bullone **33** ed il dado di bloccaggio **32** per l'allineamento verticale del corpo (vedi fig. 8).



Usate il bullone **35** ed il dado di bloccaggio **34** per aggiustare l'angolazione del corpo a 45° (vedi fig. 9).

- Allentare il maniglia di bloccaggio **19**.
- Allentare il dado di bloccaggio.
- Girare il bullone di regolazione in senso orario o antiorario, facendo sì che i lati della squadra a 90° o 45° (dipende dall'angolo di aggiustamento) combacino perfettamente con le superfici della lama **25** ed il piatto **7**.
- Stringere il dado di bloccaggio.
- Svitare le viti **36** e impostare l'indicatore **37** su 0° (sulla scala **38**) o 45° (dipende dall'angolo di aggiustamento), dopo di che avvitate le viti **36** (vedi fig. 10).

### Allineamento barra di fissaggio (vedi fig. 11)

- Impostare l'angolazione di taglio orizzontale su 0° (la procedura è descritta qui di seguito).
- Posizionare il corpo per il trasporto.
- Posizionare i lati di una squadra a 90° sulla superficie della lama **25** e la barra di fissaggio **5**. Se i lati della squadra combaciano con le superfici della lama **25** e barra di fissaggio **5** perfettamente, vuol dire che non c'è bisogno di un allineamento, altrimenti procedere all'allineamento.
- Allentare il blocco **40** e i due bulloni di blocco **39** (utilizzare la chiave a brugola **21**) e spostare la guida di battuta **5**; assicurarsi che i lati dell'allineamento si adattino a 90° aderendo saldamente alla superficie della lama per sega circolare **25** e alla superficie della guida di battuta **5** (vedi fig. 11).
- Stringere i bulloni di blocco **39** con l'aiuto della chiave a brugola **21**.



## Allineamento indicatore raggio laser (vedi fig. 12)

Prima di iniziare qualsiasi tipo di lavoro, assicurarsi che l'indicatore laser sia propriamente allineato.

- Fare un segno sul pezzo da lavorare, ma non incidere (la procedura è descritta qui di seguito).
- Accendere l'indicatore laser (usando l'interruttore on / off **14**) - il raggio laser dovrebbe puntare esattamente sul segno di taglio, altrimenti dovrete allinearlo.
- Premere saldamente sui lati del coperchio **41** (per sbloccare i fermi) e rimuoverlo (vedi fig. 12.1).
- Svitare le viti **42** (vedi fig. 12.2).
- Muovere l'indicatore del laser di taglio **1** verso destra o sinistra fino a che il raggio laser è allineato con il segno effettuato.
- Avvitare le viti **42**.
- Installare il coperchio **41** (i fermi dovrebbero scattare in posizione).

## Funzionamento iniziale dell'utensile elettrico

Utilizzare sempre il corretto voltaggio: il voltaggio elettrico usato deve sempre corrispondere a quello riportato sull'etichetta informativa presente sull'apparecchio elettrico.

## Accensione / spegnimento dell'utensile elettrico

### Accensione:

Per accendere l'elettro utensile, spostare il pulsante di blocco **44** come mostrato in fig. 13 e, tenendolo in posizione, premere l'interruttore on / off **13** (vedi fig. 13).

### Spegnimento:

Rilasciare l'interruttore on / off **13**.

## Aspirazione polvere durante il funzionamento dell'utensile elettrico



L'aspirazione della polvere permette di ridurre la concentrazione di polvere nell'aria e di prevenirne l'accumulo nel posto di lavoro.

Quando operate con l'apparecchio elettrico usate sempre la sacca raccolta polveri **20** od un aspirapolvere adatto per raccogliere le polveri generate. Un adattatore speciale viene usato per unire l'aspiratore all'attacco rimozione polveri **16**.

## Caratteristiche dell'utensile elettrico

### Sistema laser indicazione taglio

Il sistema laser indicazione taglio **1** proietta una linea di colore rosso intenso, indicando la posizione del taglio da effettuare.

- Per accendere l'indicatore laser di taglio **1**, premere l'interruttore on / off **14** (l'utensile elettrico deve essere collegato alla rete).
- Per spegnere l'indicatore laser di taglio **1**, premere nuovamente l'interruttore on / off **14**.

## Raccomandazioni sull'uso dell'utensile elettrico

### Allineamento dell'angolo di taglio orizzontale (vedi fig. 14-15)

- Allentare il blocco base girevole **40** (vedi fig. 14.1).
- Impostare l'angolo di taglio girando il corpo dell'apparecchio elettrico. L'indicatore **10** mostra l'impostazione dell'angolo di taglio sulla scala **11** (vedi fig. 14.2).
- Chiudere il blocco base girevole **40** (vedi fig. 15).

### Allineamento dell'angolo di taglio verticale (vedi fig. 16, 10)

- Allentare la leva di bloccaggio **19** (vedi fig. 16.1).
- Impostare l'angolo di taglio agendo sul corpo dell'apparecchio elettrico (vedi fig. 16.2). L'indicatore **37** mostra l'impostazione dell'angolo di taglio sulla scala **38** (vedi fig. 10).
- Chiudere la leva di bloccaggio **19** (vedi fig. 16.3).

### Taglio (vedi fig. 17)

- Appoggiare l'apparecchio elettrico sulla superficie di lavoro e preferibilmente fissarlo con bulloni o morsetti.
- L'attrezzo elettrico è dotato di barre di estensione **8**, regolare la loro lunghezza in base alla lunghezza del pezzo da lavorare.
- Impostare l'angolo di taglio desiderato come descritto sopra. **Attenzione: se il taglio è effettuato con il corpo dell'apparecchio elettrico sollevato e girato allo stesso momento, prima impostare il grado di angolazione e poi il grado di rotazione.**
- Accendere l'indicatore laser, se il vostro apparecchio elettrico è fornito di tale funzione.
- Posizionare il pezzo da lavorare e fissarlo usando il morsetto **12**.
- Accendere l'apparecchio elettrico, lasciare che la lama **25** raggiunga la massima velocità di rotazione.
- Lentamente abbassare il corpo verso il basso e tagliare il pezzo. Durante il taglio, non incrociate le mani e mantenetele a giusta distanza dalla lama **25** (vedi fig. 17).
- Spegner l'apparecchio elettrico ed aspettare fino a quando la lama **25** si è completamente fermata.
- Alzare il corpo dell'apparecchio elettrico lentamente.

## Manutenzione dell'utensile elettrico / misure preventive

**Prima di eseguire qualsiasi operazione sull'utensile elettrico, scollegarlo dalla rete elettrica.**

### Sostituzione dell'inserito (vedi fig. 18)

Sostituire l'inserito **9** consumato o danneggiato quando necessario.

- Svitare le viti **43** (vedi fig. 18).
- Sostituire l'inserito **9** consumato.
- Avvitare le viti **43**.

### Pulitura dell'utensile elettrico

Una condizione indispensabile per un uso sicuro e a lungo termine dell'utensile elettrico è quella di tenerlo

pulito. Passare dunque con regolarità sull'utensile elettrico dell'aria compressa attraverso i fori dell'aria 17.

### Servizio post-vendita e application service

Il nostro servizio post-vendita risponde alle vostre domande riguardanti la manutenzione e la riparazione del prodotto, così come parti di ricambio. Informazioni su centri di servizio, schemi delle parti e informazioni su parti di ricambio possono essere trovate a: [www.crown-tools.com](http://www.crown-tools.com).

### Trasporto degli apparecchi elettrici

- Categoricamente non far cadere alcun oggetto sulla confezione durante il trasporto.

- Durante lo scarico / carico, non si possono utilizzare qualsiasi tipo di tecnologia che funziona sul principio bloccaggio imballaggi.

### Protezione dell'ambiente



**Riciclare la materia prima invece di buttarla.**

L'utensile elettrico, accessori e imballaggio devono essere selezionati per essere riciclati nel rispetto dell'ambiente.

Le parti in plastica sono contrassegnate per la raccolta differenziata.

Queste istruzioni sono stampate su carta riciclata prodotta senza cloro.

**Il produttore si riserva il diritto di apportare modifiche.**

Italiano

## Especificaciones de la herramienta eléctrica

Ingletadora		CT15235
Código de la herramienta eléctrica	[220-230 V ~50/60 Hz]	423733
Potencia absorbida	[W]	1400
Potencia de salida	[W]	493
Amperaje en el voltaje	220-230 V [A]	6.2
Velocidad de giro en vacío	[min <sup>-1</sup> ]	5000
Hoja de sierra circular Ø	[mm]	210
Ø interior de la hoja	[mm]	30
Espesor máximo de la hoja	[mm]	2,6
Profundidad máxima de corte 0° / 90°	[mm] [pulgadas]	55x120 2-11/64" x 4-23/32"
Profundidad máxima de corte 45° / 90°	[mm] [pulgadas]	55x83 2-11/64" x 3-17/64"
Profundidad máxima de corte 0° / 45°	[mm] [pulgadas]	30x120 1-3/16" x 4-23/32"
Profundidad máxima de corte 45° / 45°	[mm] [pulgadas]	30x83 1-3/16" x 3-17/64"
Peso	[kg] [lb]	6,82 15.04
Clases de protección		□ / II
Presión acústica	[dB(A)]	111
Potencia acústica	[dB(A)]	113
Vibración ponderada	[m/s <sup>2</sup> ]	2,38

### Información sobre ruidos



Tome medidas adecuadas para proteger sus oídos cuando la presión acústica exceda el valor de 85 dB(A).

EN 61000-3-2:2014,  
EN 61000-3-3:2013.

Gerente de certificación

*Wu Cunzhen*

Wu Cunzhen

### CE Declaración de conformidad

Declaramos bajo nuestra exclusiva responsabilidad, que el producto descrito en los "Especificaciones de la herramienta eléctrica" cumple con todas las disposiciones correspondientes de las directivas 2006/42/EC inclusive sus modificaciones y esta en conformidad con las siguientes normas:

EN 62841-1:2015,  
EN 62841-3-9:2015+A11,  
EN 55014-1:2017,  
EN 55014-2:2015,



**ADVERTENCIA** - ¡Para reducir el riesgo de lesiones, el usuario debe leer el manual de instrucciones!

### Reglas de seguridad generales



**¡ADVERTENCIA!** Lea todas las advertencias de seguridad, las instrucciones y especificaciones suministrados con esta herramienta eléctrica. El incumplimiento

de las advertencias e instrucciones puede provocar una descarga eléctrica, incendio y / o lesiones graves. **Conserve todas las advertencias e instrucciones para referencia en el futuro.**

El término "herramienta eléctrica" en las advertencias se refiere a su herramienta eléctrica accionada por la red eléctrica (con cable) o a una herramienta eléctrica accionada por batería (inalámbrica).

## Seguridad en el área de trabajo

- **Mantenga el área de trabajo limpia y bien iluminada.** Las áreas desordenadas u oscuras dan lugar a accidentes.
- **No utilice herramientas eléctricas en atmósferas explosivas, como en presencia de líquidos inflamables, gases o polvo.** Las herramientas eléctricas crean chispas que pueden encender el polvo o los vapores.
- **Mantenga alejados a los niños y espectadores mientras maneja una herramienta eléctrica.** Las distracciones pueden hacer que pierda el control.

## Seguridad frente a la electricidad

- **El enchufe macho de conexión, debe ser conectado solamente a un enchufe hembra de las características técnicas del enchufe macho en materia.** Nunca modifique el enchufe de ninguna manera. **No utilice enchufes adaptadores con herramientas eléctricas conectadas a tierra.** Los enchufes no modificados y los tomacorrientes correspondientes reducirán el riesgo de descarga eléctrica.
- **Evite el contacto del cuerpo con superficies conectadas a tierra, tales como tuberías, radiadores, estufas y refrigeradores.** Existe un mayor riesgo de descarga eléctrica si su cuerpo tiene descarga a tierra.
- **No exponga las herramientas eléctricas a la lluvia o a condiciones húmedas.** Si entra agua a una herramienta eléctrica aumentará el riesgo de descarga eléctrica.
- **No abuse del cable.** Nunca use el cable para transportar, tirar o desenchufar la herramienta eléctrica. **Mantenga el cable alejado de calor, aceite, bordes afilados o partes móviles.** Los cables dañados o enredados aumentan el riesgo de descarga eléctrica.
- **Si el cable de alimentación está dañado, debe ser sustituido por el fabricante, por su servicio posventa o por personal cualificado similar con el fin de evitar un peligro.**
- **Cuando utilice una herramienta eléctrica al aire libre, utilice un alargue adecuado para uso en exteriores.** El uso de un cable adecuado para uso en exteriores reduce el riesgo de descarga eléctrica.
- **Si el uso de una herramienta eléctrica en una ubicación húmeda es inevitable, utilice un suministro protegido de dispositivo de corriente residual (RCD).** El uso de un RCD reduce el riesgo de descarga eléctrica. ¡NOTA! El término "dispositivo de corriente residual (RCD)" puede sustituirse por el término "interruptor de circuito de falla a tierra (GFCl)" o "disyuntor de fuga a tierra (ELCB)".
- **¡Advertencia!** Nunca toque las superficies metálicas expuestas en la caja de velocidades, el protector, etc., porque si se tocan las superficies metálicas se verán afectadas por la onda electromagnética y se causarán lesiones o accidentes potenciales.

## Seguridad personal

- **Manténgase alerta, observe lo que está haciendo y use el sentido común cuando opere una he-**

**rramienta eléctrica. No use una herramienta eléctrica si está cansado o bajo la influencia de drogas, alcohol o medicamentos.** Un momento de inatención al operar herramientas eléctricas puede producir lesiones personales graves.

- **Use equipo de protección personal. Siempre lleve protección ocular.** Equipos de protección como máscaras antipolvo, zapatos de seguridad antideslizantes, cascos o protección auditiva usados para condiciones apropiadas reducirán las lesiones personales.
- **Evite el arranque involuntario. Asegúrese de que el interruptor esté en la posición de apagado antes de conectar la fuente de alimentación y / o el bloque de baterías, recoger o transportar la herramienta.** Llevar las herramientas eléctricas con el dedo en el interruptor o conectar las herramientas eléctricas con el interruptor en encendido da lugar a accidentes.
- **Saque cualquier llave de ajuste o llave de tuerca antes de encender la herramienta eléctrica.** Si se deja una llave de ajuste o llave de tuerca unida a una parte giratoria de la herramienta eléctrica se pueden producir lesiones personales.
- **No adopte una postura forzada. Mantenga la postura y el equilibrio en todo momento.** Esto permite un mejor control de la herramienta eléctrica en situaciones inesperadas.
- **Use ropa adecuada. No use prendas sueltas o joyas.** Mantenga el cabello, la ropa y los guantes alejados de las partes móviles. La ropa suelta, las joyas o el pelo largo pueden quedar atrapados en las partes móviles.
- **Si se proporcionan dispositivos para la conexión de las instalaciones de extracción y recolección de polvo, asegúrese de que se conecten y utilicen correctamente.** El uso del dispositivo para la recolección de polvo puede reducir los peligros relacionados con el polvo.
- **No deje que la familiaridad obtenida con el uso frecuente de herramientas le permita ser complaciente e ignorar los principios de seguridad de las herramientas.** Una acción descuidada puede causar lesiones graves en una fracción de segundo.
- **¡Advertencia!** Las herramientas eléctricas pueden producir un campo electromagnético durante el funcionamiento. Este campo puede interferir en algunas circunstancias con los implantes médicos activos o pasivos. Para reducir el riesgo de lesiones graves o mortales, recomendamos a las personas con implantes médicos consultar a su médico y al fabricante de implantes médicos antes de operar esta herramienta eléctrica.

## Uso y cuidado de la herramienta eléctrica

- Las personas con aptitudes psicofísicas o mentales disminuidas, así como los niños no pueden operar la herramienta eléctrica, si no son supervisados o instruidos sobre el uso de la herramienta eléctrica por una persona responsable de su seguridad.
- **No fuerce la herramienta eléctrica. Utilice la herramienta eléctrica adecuada para su aplicación.** La herramienta eléctrica correcta hará el trabajo mejor y más seguro a la velocidad para la que fue diseñada.
- **No utilice la herramienta eléctrica si el interruptor no la enciende y apaga.** Cualquier herramienta eléctrica que no pueda ser controlada con el interruptor es peligrosa y debe ser reparada.
- **Desconecte el enchufe de la fuente de alimentación y / o la batería de la herramienta eléctrica antes de realizar cualquier ajuste, cambiar acceso-**

**rios o guardarla.** Estas medidas preventivas de seguridad reducen el riesgo de arrancar la herramienta accidentalmente.

- **Guarde las herramientas eléctricas inactivas fuera del alcance de los niños y no permita que las personas que no estén familiarizadas con la herramienta eléctrica o estas instrucciones la utilicen.** Las herramientas eléctricas son peligrosas en manos de usuarios inexpertos.

- **Mantenimiento de las herramientas eléctricas** Compruebe si la herramienta está desalineada, si las piezas móviles están atascadas, si hay piezas rotas o cualquier otra condición que pueda afectar el funcionamiento de la herramienta eléctrica. Si está dañada, haga reparar la herramienta eléctrica antes de usarla. Muchos accidentes son causados por el mantenimiento deficiente de las herramientas eléctricas.

- **Mantenga las herramientas de corte, afiladas y limpias.** Las herramientas de corte adecuadamente mantenidas con bordes afilados son menos propensas a empastarse y más fáciles de controlar.

- **Utilice la herramienta eléctrica, los accesorios y las brocas de las herramientas, etc. de acuerdo con estas instrucciones, teniendo en cuenta las condiciones de trabajo y el trabajo a realizar.** El uso de la herramienta eléctrica para operaciones diferentes de las previstas podría producir una situación peligrosa.

- **Mantenga las manijas y las superficies de agarre secas, limpias y libres de aceite y grasa.** Las manijas y las superficies de agarre resbaladizas no permiten un manejo y un control seguros de la herramienta en situaciones inesperadas.

- Tenga en cuenta que cuando utilice una herramienta eléctrica debe sostener la manija auxiliar correctamente, esto es útil para controlar la herramienta eléctrica. Por lo tanto, sostenerla de manera adecuada puede reducir el riesgo de accidentes o lesiones.

## Servicio

- **Haga reparar su herramienta eléctrica por personal de reparación calificado que use solamente piezas de repuesto idénticas.** Esto asegurará que se mantenga la seguridad de la herramienta eléctrica.
- Siga las instrucciones para lubricar y cambiar los accesorios.

---

## Advertencias especiales de seguridad

- **Las sierras de ingletes cortan madera o productos similares a la madera, no se pueden usar con ruedas de corte abrasivo para cortar material ferroso como barras, varillas, corchetes, etc.** El polvo abrasivo hace que se ataquen las partes móviles como la protección inferior. Las chispas del corte abrasivo quemarán la protección inferior, el corte de sierra y otras piezas de plástico.

- **Use abrazaderas para soporte de la pieza de trabajo, cuando sea posible.** Si el soporte de la pieza de trabajo es manual, siempre debe mantener la mano a 100 mm de cualquiera de los lados de la hoja de la sierra. **No use esta sierra de inglete para cortar piezas demasiado pequeñas para sujetar a mano o con abrazadera.** Si la mano se coloca demasiado cerca de la hoja de sierra, hay un mayor riesgo de lesiones por el contacto con la hoja de la sierra.

- **La pieza de trabajo debe estar fija y sujeta con abrazadera o colocada contra la cerca y la mesa.**

**No coloque la pieza de trabajo en la hoja de sierra ni corte "a manos libres" de ninguna manera.** Las piezas de trabajo en movimiento o sin restricciones pueden salir disparadas a alta velocidad y causar lesiones.

- **Presione la sierra en la pieza de trabajo. No fuerce la presión de la sierra en la pieza de trabajo. Para cortar, levante el cabezal de la sierra y sáquelo de la pieza de trabajo sin cortar, encienda el motor, presione el cabezal de la sierra hacia abajo, y presione la sierra en la pieza de trabajo.** Cortar a tracción probablemente cause que la hoja de sierra suba a la parte superior de la pieza de trabajo y lance violentamente la hoja hacia el operador.

- **Nunca cruce la mano sobre la línea de corte prevista, ni delante ni detrás de la hoja de sierra.** Es muy peligroso el soporte de la pieza de trabajo "con manos cruzadas", es decir, sosteniendo la pieza de trabajo a la derecha de la hoja de la sierra con la mano izquierda, o viceversa.

- **No intente llegar más allá de la cerca con ninguna mano más de 100 mm cerca de cualquiera de los lados de la hoja de la sierra, para remover restos de madera o por otro motivo, mientras la hoja esté girando.** La proximidad de la hoja girando con respecto a su mano tal vez no sea evidente y se puede lastimar gravemente.

- **Inspeccione la pieza de trabajo antes del corte. Si la pieza de trabajo está doblada o retorcida, sujétela con abrazadera con la cara doblada externa mirando hacia la cerca. Siempre asegúrese de que no haya brecha entre la pieza de trabajo, la cerca y la mesa a lo largo de la línea de corte.** Las piezas de trabajo dobladas o retorcidas pueden girar o cambiar y pueden pegarse a la hoja de sierra girando en el momento del corte. No debe haber clavos u objetos extraños en la pieza de trabajo.

- **No use la sierra hasta que la mesa esté libre de herramientas, restos de madera, etc., excepto la pieza de trabajo.** Las piezas de madera o desechos pequeños u otros objetos que entren en contacto con la hoja giratoria pueden salir disparados a alta velocidad.

- **Corte solo una pieza de trabajo a la vez.** Las piezas de trabajo múltiples apladadas no se pueden sujetar con abrazadera o aparatos en forma adecuada y pueden pegarse a la hoja o cambiar de posición durante el corte.

- **Asegúrese de que la sierra de inglete se monte o coloque en una superficie de trabajo firme y nivelada antes del uso.** Una superficie de trabajo firme y nivelada reduce el riesgo de que se desestabilice la sierra de inglete.

- **Planifique su trabajo. Siempre que cambie de bisel o la configuración del ángulo de inglete.** Asegúrese de que la cerca ajustable esté correctamente fijada para soportar la pieza de trabajo y que no interfiera con la hoja de la sierra o el sistema de protección. Sin encender la herramienta y sin piezas de trabajo sobre la mesa, mueva la hoja de sierra por un corte total simulado para asegurarse de que no haya interferencia o peligro de cortar la cerca.

- **Brinde un soporte adecuado como extensiones de la mesa, caballetes, etc. para una pieza de trabajo más ancha o más larga que la mesa.** Las piezas de trabajo más largas o anchas que la mesa de la sierra de inglete pueden caerse si no cuentan con un buen soporte. Si la pieza de corte o la pieza de trabajo se caen, pueden levantar la protección inferior o salir disparadas por la hoja que gira.

- **No use a otra persona como sustituto para una extensión de mesa o como soporte adicional.** El soporte inestable de la pieza de trabajo puede hacer

que la hoja se pegue o la pieza de trabajo cambie de posición durante la operación de corte, y que esto lo empuje a usted y al ayudante a la hoja giratoria.

• **La pieza de corte no se debe atascar ni presionar de ninguna manera contra la hoja de sierra giratoria.** Si está en un lugar confinado, es decir, si usa topes de longitud, la pieza de corte puede acuñarse contra la hoja y salir disparada en forma violenta.

• **Siempre use una abrazadera o accesorio diseñado para correcto soporte de material redondo, como varillas o tubos.** Las varillas tienden a rodar al cortarse, y la hoja así "muerde" y empuja el trabajo con su mano hacia la hoja.

• **Deje que la hoja de sierra llegue a velocidad total antes de entrar en contacto con la pieza de trabajo.** Esto reducirá el riesgo de que salga disparada la pieza de trabajo.

• **Si la pieza de trabajo o la hoja de sierra se atascan, apague la sierra de inglete. Espere a que se detengan todas las partes móviles y desconecte el enchufe de la fuente de electricidad, o remueva la batería. Luego siga trabajando para liberar el material atascado.** Si sigue cortando con una pieza de trabajo atascada, puede perder el control o dañar la sierra de inglete.

• **Después de terminar de cortar, libere el interruptor, sostenga la sierra con el cabezal hacia abajo y espere a que la hoja de sierra se detenga, para quitar la pieza de corte.** Es peligroso que intente llegar con la mano a la hoja de sierra inactiva.

• **Sostenga el mango con firmeza al hacer un corte incompleto o cuando libere el interruptor antes de que el cabezal de la sierra esté completamente en posición hacia abajo.** La acción de freno de la sierra puede hacer que el cabezal de la sierra se vaya súbitamente hacia abajo, con riesgo de lesiones.

• No use herramientas eléctricas con inserción dañada.

• Quite todos los clavos o cualquier otro objeto de metal de las piezas antes de cortar.

## Durante el funcionamiento

• Nunca se pare o se apoye sobre la herramienta eléctrica: si arranca o si toca accidentalmente la hoja de corte, puede herirse gravemente.



**Mantenga sus manos a una distancia segura de la hoja de corte. Las áreas peligrosas están marcadas con un signo especial.**

• Durante la operación, tenga cuidado con el cable de alimentación (el cual debe colocarse siempre detrás de la herramienta). No permita que se enrosque alrededor de sus piernas o brazos.

• No trabaje con materiales que contengan asbesto. El asbesto se considera carcinogénico.

• No use la herramienta eléctrica para cortar leña.

• Evite detener el motor de la herramienta eléctrica cuando está bajo carga.

• Evite el sobrecalentamiento de la herramienta eléctrica si la usa durante un periodo de tiempo prolongado.

• Si su herramienta eléctrica está equipada con un indicador láser de la sección de corte, siga las medidas de seguridad necesarias. Nunca mire el haz de luz ni lo apunte hacia otras personas o animales; si el haz del láser da en los ojos, puede dañar la vista.

## Después de terminar la operación

• Se puede desplazar la herramienta eléctrica del lugar de trabajo sólo después de que la hoja de corte se haya apagado y se halla detenido completamente.

• Nunca trate de disminuir la inercia de la rotación de la hoja de corte a través del bloque del husillo o mediante la aplicación de fuerza en la superficie lateral de la hoja de corte. Si usa el bloque del husillo para este fin, la herramienta eléctrica se dañará y la garantía no responderá del fallo.

• Las hojas de la sierra pueden estar muy caliente durante la operación, no las toque hasta que se hayan enfriado.

## Guías de seguridad durante el funcionamiento de la herramienta eléctrica

### Antes de comenzar la operación

• Se deben usar hojas de corte de acuerdo con las recomendaciones del fabricante. No use hojas de corte que no cumplan los requisitos técnicos indicados en este manual.

• La flecha de la hoja de corte siempre debe apuntar en la misma dirección que la flecha de la cubierta de protección.

• Use hojas de corte afiladas y no dañadas. Las hojas agrietadas, abolladas o rotas deben ser reemplazadas.

• No use hojas de corte con dimensiones (diámetro exterior y de montaje) diferente de las recomendadas.

• No use hojas de corte de acero rápido.

• Nunca use otro tipo de hojas de corte (abrasivas, de diamante, etc.) para esta herramienta eléctrica.

• Asegúrese de que todos los dispositivos que impidan el contacto accidental de la hoja de corte estén montados correctamente y funcionen perfectamente bien.

• Nunca trabaje con los dispositivos de protección desmontados. Se deben reemplazar inmediatamente los dispositivos de protección dañados.

• Durante la operación nunca sujete (banda, cuña, etc.) la cubierta de protección deslizante para que quede abierta.

• Evite bloquear la cubierta de protección deslizante u obstruirla con aserrín. Si eso sucede, apague la herramienta eléctrica, arregle la falla y sólo entonces continúe la operación.

## Símbolos usados en el manual

Los siguientes símbolos se utilizan en el manual de instrucciones, recuerde sus significados. La interpretación correcta de los símbolos le permitirá el uso correcto y seguro de la herramienta eléctrica.

### Símbolo

### Significado

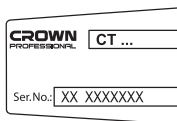

### Etiqueta con número de serie:

CT ... - modelo;  
XX - fecha de fabricación;  
XXXXXXXX - número de serie.

Símbolo	Significado
	Lea todas las reglas e instrucciones de seguridad.
	Use gafas de seguridad.
	Use protectores para los oídos.
	Use una máscara antipolvo.
	Desconecte la herramienta eléctrica de la red antes de instalarla o ajustarla.

	Dirección del movimiento.
--	---------------------------

	Dirección de la rotación.
--	---------------------------

	Bloqueado.
---	------------

	Desbloqueado.
---	---------------

	Prohibido.
--	------------





	Doble aislamiento / clase de protección.
--	--

	Atención. Importante.
--	-----------------------

	Un signo que certifica que el producto cumple con los requisitos esenciales de las directivas de la UE y las normas armonizadas de la UE.
---	---

	Zona de peligro. Durante el funcionamiento, mantenga las manos alejadas de la zona de peligro.
--	--

	Use guantes de protección.
--	----------------------------

Símbolo	Significado
	Posición vertical de la cuchilla de la sierra.
	Posición inclinada de la cuchilla de la sierra.
	Durante el funcionamiento, saque el polvo acumulado.
	No deseche la herramienta eléctrica en un recipiente de basura doméstica.

## Designación de la herramienta eléctrica

La ingletadora telescópica está diseñada para cortar piezas de madera y para obtener cortes angulares bien definidos. El uso de hojas de corte especiales le permite cortar piezas de plástico y aluminio. La herramienta eléctrica está diseñada para usuarios diestros solamente.

## Componentes de la herramienta eléctrica

- 1 Indicador láser de la sección de corte \*
- 2 Cubierta de protección
- 3 Empuñadura
- 4 Cubierta de protección deslizante
- 5 Barra de retención
- 6 Placa base
- 7 Plato giratorio
- 8 Prolongación lateral \*
- 9 Engaste
- 10 Inserción
- 11 Escala del ángulo giratorio del plato
- 12 Mordaza (armado) \*
- 13 Interruptor de encendido / apagado
- 14 Interruptor de encendido / apagado para el indicador láser de la sección de corte
- 15 Palanca de bloqueo de la inclinación del cuerpo (para el transporte)
- 16 Conector para la aspiración del polvo
- 17 Ranuras de ventilación
- 18 Tornillo mariposa \*
- 19 Empuñadura
- 20 Bolsa para polvo \*
- 21 Llave hexagonal \*
- 22 Tornillo de fijación de la prolongación lateral
- 23 Placa
- 24 Tornillo de fijación
- 25 Hoja de corte \*
- 26 Botón de retención del husillo
- 27 Perno de fijación de la hoja
- 28 Arandela
- 29 Brida externa
- 30 Pestaña interna

- 31 Vástago
- 32 Contratuerca del perno de ajuste de la posición vertical del cuerpo
- 33 Perno de ajuste de la posición vertical del cuerpo
- 34 Contratuerca de perno de ajuste de ángulo de inclinación del cuerpo
- 35 Perno de ajuste del ángulo de inclinación del cuerpo
- 36 Indicador del tornillo del ángulo de inclinación del cuerpo
- 37 Indicador del ángulo de inclinación del cuerpo
- 38 Escala de inclinación del cuerpo
- 39 Perno de retención
- 40 Traba de plato giratorio
- 41 Cubierta
- 42 Tornillo de ajuste del indicador láser de la sección de corte
- 43 Tornillo
- 44 Botón de bloqueo desactivado

\* Suplemento opcional

**No todos los accesorios fotografiados o descritos están incluidos en el envío estándar.**

## Instalación y regulación de los elementos de la herramienta eléctrica

### Instalación y regulación de los elementos de la herramienta eléctrica.



**No apriete demasiado los elementos de ajuste para evitar dañar el hilo.**

#### Posición de transporte (ver fig. 1)

La herramienta se puede desplazar sólo cuando se encuentra en la posición de transporte (el cuerpo bajo y fijo). Lleve la herramienta eléctrica sosteniendo la placa base 6 con ambas manos.

Antes de comenzar cualquier trabajo, posicione la herramienta eléctrica para su operación, siga estos pasos:

- presione ligeramente la empuñadura 3;
- mueva el bloqueo 15 como lo muestra la fig. 1. Róte el bloqueo 15 90° en cualquier dirección y presione levemente para fijarla en esta posición;
- levante el cuerpo suavemente;
- para preparar la herramienta eléctrica para el transporte, realice las operaciones indicadas en orden inverso.

#### Montaje y desmontaje de la bolsa para polvo (ver fig. 2)

Antes de la operación coloque la bolsa para polvo 20 en el conector para la aspiración del polvo 16 (ver fig. 2). Descargue y limpie la bolsa para el polvo 20 oportunamente.

#### Montaje y desmontaje de la prolongación lateral (ver fig. 3)

Si planifica cortar piezas largas, hay que montar la prolongación lateral 8, ajustarlas correctamente (según la longitud de la pieza tratada) y fijarla con los tornillos de fijación 22 (ver fig. 3).

## Montaje y desmontaje de la mordaza (ver fig. 4)

Para fijar las piezas correctamente, monte la mordaza 12 y fijela con el tornillo mariposa 18 (ver fig. 4.1). Ajuste la mordaza 12 según la longitud y el espesor de la pieza.

### Reemplazo de la hoja de corte (ver fig. 5-7)



**Después de un uso prolongado, la hoja de corte podría calentarse mucho, remplacezla usando los guantes. Esto también reducirá el riesgo de herirse con el borde de la hoja de corte.**

- Levante el cuerpo en la posición más alta.
- Afloje el tornillo de fijación 24 (ver fig. 5.1).
- Cambie la cubierta de protector deslizante móvil 4 a la posición de extremo superior; la placa 23 se moverá en la dirección que muestra la fig. 5.2.
- Presione el cierre de eje 26 y gire manualmente la hoja de la sierra 25 a fin de inmovilizarla (ver fig. 6). Mientras presiona la traba del eje 26, cierre el tornillo 27 con la llave Allen 21 (ver fig. 7). **Precaución: el tornillo 27 tiene rosca hacia la izquierda.**
- Quite los siguientes detalles del vástago 31; arandela 28, brida externa 29, hoja de corte circular 25 y pestaña interna 30 (ver fig. 7).
- Con un pincel suave, limpie todos los detalles e instale en el vástago 31: pestaña interna 30, hoja de corte circular 25, brida externa 29 y arandela 28 (ver fig. 7).
- Mientras presiona la traba del eje 26, ajuste el tornillo 27 con la llave Allen 21. Libere la traba del eje 26.
- Realice las acciones que aparecen en la fig. 5 en orden inverso: cambie la cubierta de protección deslizante 4 hacia abajo, la placa 23 se moverá a su posición original. Alinee los orificios en la placa 23 y cubierta de protección 2, después del tornillo de fijación 24.
- Asegúrese de que la hoja de corte 25 no entre en contacto con elementos de la herramienta eléctrica y puede girar libremente.

### Alineación vertical del cuerpo y ajuste de la inclinación a 45° (ver fig. 8-10)

- Posicione el cuerpo para el transporte.
- Afloje el asa de ajuste 19 y ajuste el ángulo de inclinación del cuerpo (90° o 45°). Ajuste el asa de ajuste 19.
- Coloque los lados de una escuadra de alineación a 90° o 45° (según el ángulo de alineación) con la superficie de la hoja de corte 25 y del plato giratorio 7. Si los lados de la escuadra se unen bien a las superficies de la hoja de corte 25 y la mesa 7, entonces, la alineación no es necesaria, en caso contrario se debe hacer.



Use el perno 33 y la contratuerca 32 para la alineación vertical del cuerpo (ver fig. 8).



Use el perno 35 y la contratuerca 34 para el ajuste del ángulo de 45° del cuerpo (ver fig. 9).

- Afloje el asa de ajuste 19.
- Afloje la contratuerca.
- Al girar el tornillo de ajuste hacia adentro o hacia afuera, haga que los lados de la escuadra de 90° o 45° (según el ángulo de ajuste) se unan bien a las superficies de la hoja de corte 25 y del plato giratorio 7.



- Ajuste la contratuerca.
- Afloje el tornillo **36** y coloque el indicador **37** en la posición  $0^\circ$  (en la escala **38**) o  $45^\circ$  (según el ángulo de ajuste), luego ajuste el tornillo **36** (ver fig. 10).

### Alineación de la barra de retención (ver fig. 11)

- Ajuste el ángulo de corte horizontal en  $0^\circ$  (el procedimiento se describe a continuación).
- Posicione el cuerpo para el transporte.
- Coloque los lados de una escuadra de alineación a  $90^\circ$  con la superficie de la hoja de corte **25** y la barra de retención **5**. Si los lados de la escuadra se unen bien a las superficies de la hoja de corte **25** y la barra de retención **5**, entonces, la alineación no es necesaria, en caso contrario se debe hacer.
- Afloje el bloqueo **40** y dos pernos de retención **39** (use la llave hexagonal **21**) y mueva la barra de retención **5**; asegúrese de que los costados de alineación estén a  $90^\circ$  ajustados a la superficie de la hoja de corte circular **25** y a la superficie de la barra de retención **5** (ver fig. 11).
- Ajuste los pernos de retención **39** con ayuda de la llave hexagonal **21**.

### Alineación del indicador láser de la sección de corte (ver fig. 12)

Antes de comenzar cualquier trabajo, asegúrese de que el indicador láser de la sección de corte se encuentre correctamente alineado.

- Haga un signo en la pieza, pero no la corte (el procedimiento se describe a continuación).
- Encienda que el indicador láser de la sección de corte (con el interruptor de encendido / apagado **14**); el haz de luz del láser debe apuntar con precisión al signo sobre la pieza, de lo contrario, alinee el láser.
- Presione firmemente los costados de la cubierta **41** (para destrabar pestillos) y quítele (ver fig. 12.1).
- Afloje los tornillos **42** (ver fig. 12.2).
- Mueva que el indicador láser de la sección de corte **1** a la derecha y a la izquierda hasta que el haz del láser apunte hacia el signo o sección de corte con precisión.
- Ajuste los tornillos **42**.
- Instale la cubierta **41** (los pestillos deben hacer un chasquido al cerrar).

## Funcionamiento inicial de la herramienta eléctrica

Utilice siempre la tensión adecuada de la red: la tensión de la red debe coincidir con la información citada en la placa de identificación de la herramienta eléctrica.

## Encendido / apagado de la herramienta eléctrica

### Encender:

Para encender la herramienta eléctrica, mueva el botón de bloqueo **44** como se muestra en la fig. 13 y mientras lo mantiene en esa posición, presione el interruptor de encendido-apagado **13** (ver fig. 13).

### Apagar:

Suelte el interruptor de encendido / apagado **13**.

## Aspiración del polvo durante el funcionamiento



La aspiración del polvo permite reducir la concentración de polvo en el aire y evitar la acumulación en el lugar de trabajo.

Durante la utilización de la herramienta eléctrica, siempre use una bolsa para el polvo **20** o una aspiradora adecuada para recoger el polvo generado durante el trabajo. Un adaptador especial se utiliza para unir la aspiradora al conector **16**.

## Características de diseño de la herramienta eléctrica

### Indicador del láser de corte

El indicador del láser de corte **1** proyecta una línea de color rojo brillante, que indica la localización del futuro corte.

- Para encender el indicador láser de la sección de corte **1**, oprima el interruptor de encendido / apagado **14** (la herramienta eléctrica debe ir conectada a la red principal).
- Para apagar el indicador láser de la sección de corte **1**, oprima el interruptor de encendido / apagado **14** nuevamente.

## Recomendaciones sobre el funcionamiento

### Alineación del ángulo de corte horizontal (ver fig. 14-15)

- Afloje el bloque del plato giratorio **40** (ver fig. 14.1).
- Ajuste el ángulo de corte girando el cuerpo de la herramienta eléctrica. El Indicador **10** muestra el ángulo de corte determinado en la escala **11** (ver fig. 14.2).
- Ajuste el bloque del plato giratorio **40** (ver fig. 15).

### Alineación del ángulo de corte vertical (ver fig. 16, 10)

- Afloje la palanca de bloqueo **19** (ver fig. 16.1).
- Establezca el ángulo de corte inclinando el cuerpo de la herramienta eléctrica (ver fig. 16.2). El Indicador **37** muestra el ángulo de corte determinado en la escala **38** (ver fig. 10).
- Ajuste la palanca de bloqueo **19** (ver fig. 16.3).

### Cortar (ver fig. 17)

- Coloque la herramienta eléctrica sobre la mesa de trabajo y preferiblemente fíjela con tornillos o sujeciones.
- La herramienta eléctrica está equipada con soportes de aplicación **8**, ajuste su longitud dependiendo de la longitud de su vacío procesado.
- Establezca el ángulo de corte deseado como se describió anteriormente. **Precaución: si usted va a hacer un corte con el cuerpo inclinado y al mismo tiempo con el plato giratorio girado, primeramente establezca el ángulo de inclinación y en segundo lugar el ángulo de giro.**
- Encienda el indicador láser, si su herramienta está equipada con un indicador láser de la sección de corte.

- Coloque la pieza y fíjela con las mordazas **12**.
- Encienda la herramienta eléctrica, deje que la hoja de corte **25** alcance la velocidad de rotación.
- Suavemente baje el cuerpo y haga el corte. Mientras corte, no cruce las manos y manténgalas a una distancia segura de la hoja de corte **25** (ver fig. 17).
- Apague la herramienta eléctrica y espere hasta que la hoja de corte **25** se detenga completamente.
- Levante el cuerpo de la herramienta eléctrica suavemente.

---

## Mantenimiento de la herramienta eléctrica / medidas preventivas

**Antes de llevar a cabo cualquier trabajo sobre la herramienta eléctrica, debe desconectarse de la fuente de energía.**

### Reemplazo de la inserción (ver fig. 18)

Reemplace la inserción **9** desgastada o dañada oportunamente.

- Saque los tornillos **43** (ver fig. 18).
- Reemplace la inserción **9** desgastada.
- Ajuste los tornillos **43**.

### Limpieza de la herramienta eléctrica

Una condición indispensable para un uso seguro a largo plazo de la herramienta eléctrica es mantenerla limpia. Con frecuencia limpie la herramienta con aire comprimido a través de las ranuras de ventilación **17**.

## Servicio de post-venta y servicio de aplicaciones

Nuestro servicio de post-venta responde a sus preguntas sobre el mantenimiento y la reparación de su producto, así como también sobre los repuestos. La información sobre los centros de servicio, los diagramas de las piezas y sobre los repuestos también se puede encontrar en: [www.crown-tools.com](http://www.crown-tools.com).

---

## Cómo transportar las herramientas eléctricas

- Está terminantemente prohibido dejarlas caer para que no se produzca ningún impacto mecánico en el embalaje durante el transporte.
- Cuando se descarguen / carguen, no se permite usar ningún tipo de tecnología que funcione bajo el principio de sujeción de embalajes.

---

## Protección del medio ambiente



**Recicle las materias primas en lugar de eliminarlas como basura.**

Las herramientas, los accesorios y el embalaje deberían seleccionarse para un reciclado cuidadoso del medio ambiente. Las piezas de material plástico están marcadas para un reciclado selectivo. Estas instrucciones están impresas sobre papel reciclado sin la utilización de cloro.

## Especificações da ferramenta eléctrica

Serra de corte		CT15235
Código da ferramenta eléctrica [220-230 V ~50/60 Hz]		423733
Potência nominal absorvida	[W]	1400
Potência de saída	[W]	493
Amperagem na voltagem	220-230 V [A]	6.2
Rotações sem carga	[min <sup>-1</sup> ]	5000
Lâmina para serra circular Ø	[mm]	210
Diâm. do orifício da serra circular	[mm]	30
Grossura máx. da lâmina da serra	[mm]	2,6
Profundidade máx. de corte 0° / 90°	[mm] [polegadas]	55x120 2-11/64" x 4-23/32"
Profundidade máx. de corte 45° / 90°	[mm] [polegadas]	55x83 2-11/64" x 3-17/64"
Profundidade máx. de corte 0° / 45°	[mm] [polegadas]	30x120 1-3/16" x 4-23/32"
Profundidade máx. de corte 45° / 45°	[mm] [polegadas]	30x83 1-3/16" x 3-17/64"
Peso	[kg] [lb]	6,82 15.04
Classe de protecção		□ / II
Pressão sonora	[dB(A)]	111
Potência sonora	[dB(A)]	113
Vibrações	[m/s <sup>2</sup> ]	2,38

### Informações sobre ruído



Use protectores auditivos quando a potência sonora ultrapassar 85 dB(A).

EN 61000-3-2:2014,  
EN 61000-3-3:2013.

Gestor de  
certificação

Wu Cunzhen

Merit Link International AG  
Stabio, Suíça, 24.09.2019

### CE Declaração de conformidade

Declaramos sob nossa inteira responsabilidade que o produto descrito nos "Especificações da ferramenta eléctrica" esta em conformidade com todas as disposicoes pertinentes das Directivas 2006/42/EC incluindo suas alteracoes, e em conformidade com as seguintes normas:

EN 62841-1:2015,  
EN 62841-3-9:2015+A11,  
EN 55014-1:2017,  
EN 55014-2:2015,



**AVISO - Para reduzir o risco de lesões, o utilizador tem de ler o manual de instruções!**

### Regras gerais de segurança



**AVISO! Leia todos os avisos de segurança, instruções, ilustrações e especificações fornecidas com esta ferramenta eléctrica. O incumprimento das instruções e**

aviso de segurança pode ter como consequência a existência de perigo de incêndio, de choques elétricos e / ou de lesões graves.

**Guarde todos os avisos e instruções para futuras referências.**

O termo "ferramenta elétrica" nos avisos diz respeito à sua ferramenta alimentada pela rede (com fio) ou com bateria (sem fio).

## Segurança na área de trabalho

- **Mantenha a área de trabalho limpa e bem iluminada.** Áreas desarrumadas ou escuras são propícias a acidentes.
- **Não ligue ferramentas elétricas em atmosferas explosivas, tal como na presença de líquidos inflamáveis, gases ou pó.** As ferramentas elétricas geram faíscas que podem provocar a ignição dos fumos ou pó.
- **Mantenha as crianças e pessoas que passem afastadas enquanto trabalhar com uma ferramenta elétrica.** As distrações podem fazer com que perca o controlo.

## Segurança elétrica

- **As fichas da ferramenta elétrica têm de corresponder à tomada. Nunca modifique a ficha de algum modo. Não utilize qualquer adaptador com ferramentas elétricas com ligação à terra.** Fichas não modificadas e tomadas correspondentes reduzirão o risco de choque elétrico.
- **Evite o contacto do corpo com superfícies ligadas à terra, tais como tubos, radiadores, bases e frigoríficos.** Existe um risco acrescido de choque elétrico se o seu corpo estiver ligado à terra.
- **Não exponha as ferramentas elétricas à chuva ou a condições húmidas.** A entrada da água na ferramenta elétrica aumentará o risco de choque elétrico.
- **Não force o fio da alimentação. Nunca utilize o fio para transportar, puxar ou desligar a ferramenta elétrica.** Mantenha o fio afastado do calor, óleo, arestas afiadas ou peças móveis. Fios danificados ou presos aumentam o risco de choque elétrico.
- **Quando estiver a trabalhar com uma ferramenta elétrica ao ar livre, utilize uma extensão adequada para a utilização no exterior.** A utilização de um fio adequado ao exterior reduz o risco de choque elétrico.
- **Se for inevitável trabalhar com uma ferramenta elétrica num local húmido, use uma alimentação protegida por um dispositivo de corrente residual (DCR).** A utilização de um DCR reduz o risco de choque elétrico. **NOTA!** O termo "dispositivo de corrente residual (DCR)" pode ser substituído pelo termo "interruptor de circuito de falha de ligação à terra (ICFLT)" ou "disjuntor de circuito de fuga de terra (DCFT)".
- **Aviso!** Nunca toque nas superfícies de metal expostas na caixa de velocidades, proteção, etc., pois tocar nas superfícies de metal interfere com as ondas eletromagnéticas, podendo assim causar lesões ou acidentes.

## Segurança pessoal

- **Mantenha-se alerta, observe o que está a fazer e use senso comum quando estiver a trabalhar com uma ferramenta elétrica. Não utilize uma ferramenta elétrica enquanto estiver cansado ou sobre o efeito de drogas, álcool ou medicação.** Um momento de falta de atenção enquanto trabalha com ferramentas elétricas pode resultar em lesões sérias.
- **Use equipamento pessoal de proteção. Utilize sempre proteção ocular.** O equipamento de segu-

rança, tal como máscara de pó, calçado de segurança antiderrapante, capacete de segurança, ou proteção para os ouvidos, utilizado nas condições adequadas reduzirá a hipótese de lesões.

- **Evite ligações sem intenção. Certifique-se de que o interruptor se encontra na posição de desligado antes de ligar a fonte de energia e / ou à bateria ao agarrar ou transportar a ferramenta.** Transportar ferramentas elétricas com o seu dedo no interruptor ou fornecer energia a ferramentas elétricas que tenham o interruptor na posição de ligado convida a acidentes.
  - **Retire qualquer chave de ajuste ou chave de fendas antes de ligar a ferramenta elétrica.** Uma chave de fendas ou uma chave deixada ligada a uma peça rotativa da ferramenta elétrica pode resultar em lesão.
  - **Não se estique. Mantenha sempre a base e o equilíbrio adequados.** Isso proporciona um melhor controlo da ferramenta elétrica em situações inesperadas.
  - **Vista-se adequadamente. Não use roupas largas ou joalheria. Mantenha o cabelo, roupa e luvas afastados das partes móveis.** Roupas largas, jóias ou cabelo comprido podem ser apanhados pelas peças em movimento.
  - **Se forem fornecidos dispositivos para a ligação de extração de pó e facilidades de recolha, certifique-se de que estas estão ligadas e de que são devidamente utilizadas.** A utilização da recolha do pó pode reduzir os perigos relacionados com o pó.
  - **Não permita que a familiaridade ganha com a utilização de ferramentas o torne mais complacente e ignore os princípios de segurança da ferramenta.** Uma ação descuidada pode causar lesões severas numa fração de segundo.
  - **Aviso!** As ferramentas elétricas podem criar um campo eletromagnético durante o funcionamento. Este campo pode, sob determinadas circunstâncias, interferir com implantes médicos ativos ou passivos. Para reduzir o risco de lesões sérias ou fatais, recomendamos que pessoas com implantes médicos consultem o seu médico e / ou fabricante do implante médico antes de utilizar esta ferramenta elétrica.
- ## Utilização e cuidados da ferramenta elétrica
- **As pessoas com fracas aptidões físicas ou mentais, bem como as crianças, não podem utilizar a ferramenta elétrica, caso não sejam supervisionadas ou ensinadas a usar a ferramenta elétrica por uma pessoa responsável pela sua segurança.**
  - **Não force a ferramenta elétrica. Use a ferramenta elétrica adequada para a tarefa pretendida.** O uso de uma ferramenta elétrica correta e à velocidade para a qual foi concebida permite executar o trabalho com maior eficácia e segurança.
  - **Não utilize a ferramenta elétrica se o interruptor não a ligar ou desligar.** Qualquer ferramenta que não possa ser controlada com o interruptor é perigosa e deve ser reparada.
  - **Desligue a ficha da fonte de alimentação e / ou a bateria da ferramenta elétrica antes de fazer quaisquer ajustes, mudar de acessórios, ou guardar as ferramentas elétricas.** Tais medidas de segurança preventiva ajudam a reduzir os riscos de ligar inadvertidamente a ferramenta elétrica.
  - **Guarde ferramentas elétricas sem carga fora do alcance de crianças e não permita que pessoas estranhas às ferramentas elétricas ou a estas instruções trabalhem com a ferramenta elétrica.** As ferramentas elétricas são perigosas nas mãos de utilizadores sem formação.

- **Proceda à manutenção das ferramentas elétricas.** Verifique se existem desalinhamentos ou bloqueios das peças móveis, peças partidas e quaisquer outras condições que possam afetar o funcionamento da ferramenta elétrica. Se estiver danificada, leve a ferramenta elétrica para ser reparada antes da utilização. Muitos acidentes são provocados pela fraca manutenção das ferramentas elétricas.
- **Mantenha as ferramentas de corte afiadas e limpas.** Ferramentas devidamente mantidas com arestas de corte afiadas são menos fáceis de prender e mais fáceis de controlar.
- **Use a ferramenta elétrica, acessórios e brocas, etc., de acordo com estas instruções, tendo em conta as condições de trabalho e o trabalho a ser efetuado.** A utilização da ferramenta elétrica para operações diferentes das pretendidas pode resultar numa situação perigosa.
- **Mantenha as pegas e superfícies de segurar secas, limpas e sem óleo ou gordura.** Pegas e superfícies de segurar escorregadias não permitem o manuseamento seguro nem o controlo da ferramenta em situações inesperadas.
- **Tenha em conta que, quando utilizar uma ferramenta elétrica, segure corretamente a pega auxiliar, o que é útil quando controlar a ferramenta elétrica.** Assim, um manuseamento adequado pode reduzir o risco de acidentes ou lesões.

## Reparação

- **A manutenção da sua ferramenta elétrica deverá ser sempre efetuada por pessoas qualificadas, utilizando apenas peças sobresselentes idênticas.** Tal irá assegurar que a segurança da ferramenta elétrica é mantida.
- **Siga as instruções quanto a lubrificação e mudança de acessórios.**

## Avisos especiais de segurança

- **As serras de esquadria foram criadas para cortar madeira e produtos parecidos com madeira. Não podem ser usadas com discos de corte abrasivos para metais ferrosos, como barras, hastes, cavilhas, etc.** O pó abrasivo faz com que as peças móveis, como a proteção inferior bloqueiem. As faiscas de cortes abrasivos queimam a proteção inferior, a inserção de entalhe e outras peças de plástico.
- **Use braçadeiras para suportar a peça a ser trabalhada, sempre que possível. Se suportar com a mão a peça a ser trabalhada, tem de manter sempre a sua mão a, pelo menos, 100 mm de ambos os lados da lâmina da serra. Não use esta serra de esquadria para cortar peças que sejam demasiado pequenas para serem bem fixadas ou seguradas à mão.** Se a sua mão estiver muito perto da lâmina da serra, há um risco acrescido de lesões devido ao contacto com a lâmina.
- **A peça a ser trabalhada tem de estar estacionária e fixada, ou mantida contra a vedação e a mesa. Nunca leve a peça a ser trabalhada até à lâmina nem corte sem segurar a ferramenta.** Peças soltas ou em movimento podem ser atiradas a alta velocidade, causando lesões.
- **Pressione a serra através da peça a ser trabalhada. Não puxe a serra através da peça a ser trabalhada. Para efetuar um corte, levante a cabeça da**

**serra e puxe-a sobre a peça a ser trabalhada sem a cortar.** Ligue o motor, pressione a cabeça da serra para baixo e pressione a serra através da peça a ser trabalhada. Cortar com a serra a puxar pode fazer a lâmina da serra subir para a peça a ser trabalhada e atirar violentamente o conjunto da lâmina na direção do operador.

- **Nunca cruze a sua mão sobre a linha de corte prevista, quer por frente quer por detrás da lâmina da serra.** Segurar a peça a ser trabalhada com a mão cruzada, ou seja, segurar o lado esquerdo da peça com a mão direita ou vice-versa é muito perigoso.
- **Não se estique por detrás da vedação com a mão a menos de 100 mm de ambos os lados da lâmina da serra para retirar lascas de madeira ou por qualquer razão, enquanto a lâmina estiver a girar.** A proximidade da lâmina da serra a girar com a sua mão pode não ser óbvia e poderá sofrer lesões sérias.
- **Inspeccione a peça a ser trabalhada antes do corte. Se a peça estiver arqueada ou torcida, fixe-a com o lado arqueado virado para a vedação. Certifique-se sempre de que não há folgas entre a peça a ser trabalhada, a vedação e a mesa ao longo da linha de corte.** Peças dobradas ou arqueadas podem torcer-se ou virar, fazendo com que a lâmina da serra fique presa durante o corte. Não deverá haver pregos ou objetos estranhos na peça a ser trabalhada.
- **Não use a serra enquanto a mesa tiver em cima algo para além da peça a ser trabalhada.** Resíduos ou pedaços soltos de madeira ou outros objetos que entrem em contacto com a lâmina a girar podem ser atirados a alta velocidade.
- **Corte sempre apenas uma peça de cada vez.** Várias peças empilhadas não podem ser devidamente fixadas e podem prender a lâmina ou oscilar durante o corte.
- **Certifique-se de que a serra de esquadria é montada ou colocada numa superfície firme e nivelada antes da utilização.** Uma superfície de trabalho firme e nivelada reduz o risco da serra de esquadria ficar instável.
- **Planeie o seu trabalho. Sempre que alterar a configuração dos ângulos de esquadria, certifique-se de que a vedação ajustável é definida corretamente para suportar a peça a ser trabalhada e que não interfere com a lâmina nem com o sistema de proteção.** Sem ligar a ferramenta e sem qualquer peça na mesa, simule o girar da lâmina da serra para garantir que não haja interferências nem o perigo de cortar a vedação.
- **Forneça um suporte adequado, como extensões da mesa, cavaletes, etc., para uma peça que seja mais larga ou mais comprida do que o tampo da mesa.** Peças mais compridas ou mais largas do que a mesa da serra de esquadria podem cair se não forem devidamente suportadas. Se a parte cortada, ou a peça a ser trabalhada cair, pode levantar a proteção inferior ou ser atirada pela lâmina em rotação.
- **Não use outra pessoa como substituta da extensão da mesa, nem como suporte adicional.** O suporte instável da peça a ser trabalhada pode fazer com que a lâmina fique presa, ou a peça pode mover-se durante o corte, puxando-o a si e ao seu ajudante na direção da lâmina giratória.
- **A peça cortada não pode ficar presa nem pressionada, seja por que meio for, contra a lâmina da serra giratória.** Se ficar presa, por exemplo, se usar batentes de comprimento, a peça cortada pode ficar presa contra a lâmina e ser atirada violentamente.
- **Use sempre um fixador ou outra característica criada para suportar devidamente material redon-**

**do, como hastes ou tubos.** As hastes têm tendência para rodar enquanto são cortadas, fazendo com que a lâmina "morda" e tenha de puxar a peça com a mão na direcção da lâmina.

- **Deixe a lâmina da serra atingir a velocidade máxima antes de tocar na peça a ser trabalhada.** Isto reduz o risco de a peça ser atirada.
- **Se a peça ou a lâmina da serra ficarem presas, desligue a serra de esquadria. Espere que todas as peças móveis parem e retire a ficha da tomada ou retire a bateria. De seguida, liberte o material preso.** Continuar a serrar com uma peça presa pode dar origem à perda de controlo ou danos na serra de esquadria.
- **Após terminar o corte, liberte o interruptor, mantenha a cabeça da serra para baixo e espere que a lâmina pare antes de retirar a peça cortada.** Ir buscá-la com a mão perto da lâmina é perigoso.
- **Segure firmemente a pega quando efetuar um corte incompleto ou quando libertar o interruptor antes da cabeça da serra ficar completamente na posição descida.** A travagem da serra pode fazer com que a cabeça da serra seja puxada repentinamente para baixo, causando um risco de lesões.

## Orientações de segurança durante o funcionamento da ferramenta eléctrica

### Antes de começar a operação

- As lâminas de serra têm de ser usadas de acordo com as recomendações do fabricante. Não use lâminas de serra que não vão de encontro aos requerimentos técnicos existentes neste manual.
- A seta da lâmina da serra tem de apontar sempre na mesma direcção que a seta da cobertura de protecção.
- Use apenas lâminas de serra afiadas e sem danos. Lâminas de serra rachadas, dobradas ou gastas têm de ser substituídas.
- Não use lâminas de serra com dimensões (diâmetro exterior e de montagem) diferentes das recomendadas.
- Não use lâminas de serra fabricadas com metal de alta velocidade.
- Nunca use outros tipos de lâminas de corte (abrasivas, de diamante, etc.) nesta ferramenta eléctrica.
- Certifique-se de que todos os dispositivos que evitam o toque accidental na lâmina da serra estão devidamente montados, funcionais e em perfeito estado.
- Nunca trabalhe com os dispositivos de protecção desmontados. Os dispositivos de protecção danificados têm de ser substituídos imediatamente.
- Durante a operação, nunca fixe (prenda, introduza, etc.) a cobertura de protecção deslizante aberta.
- Evite bloquear a cobertura de protecção deslizante com serradura. Se isto acontecer, desligue a ferramenta eléctrica, repare o problema e só depois continue a operação.
- Não utilize a ferramenta eléctrica com uma inserção danificada.
- Retire todos os pregos ou quaisquer outros objectos de metal das peças a serem cortadas, antes do corte.

### Durante a operação

- Nunca se suporte na ferramenta eléctrica. Se esta cair ou se tocar acidentalmente na lâmina da serra, pode magoar-se seriamente.



**Mantenha as mãos a uma distância segura da lâmina da serra. As áreas perigosas estão marcadas com um sinal especial.**

- Durante o funcionamento, tenha em conta a posição do cabo eléctrico (este deverá estar sempre atrás da ferramenta). Não permita que este se enrole nas suas pernas ou braços.
- Não trabalhe com materiais que contenham amianto. O amianto é considerado cancerígeno.
- Não use a ferramenta eléctrica para cortar lenha.
- Evite parar a ferramenta eléctrica quando esta estiver sob carga.
- Evite sobreaquecer a sua ferramenta eléctrica, quando a utilizar durante um longo período de tempo.
- Se a sua ferramenta eléctrica vier equipada com um laser indicador do corte, tenha em conta as medidas de segurança necessárias. Nunca olhe para o raio nem o aponte para outras pessoas ou animais. Se o laser for apontado para os olhos, pode causar lesões oculares.















### Após terminar a operação

- A ferramenta eléctrica pode ser retirada do local de trabalho apenas após a lâmina da serra ser desligada e parada por completo.
- Nunca tente abrandar a rotação de inércia da lâmina da serra com o fixador do eixo ou fazendo força na superfície lateral da lâmina da serra. Se usar o fixador do eixo com este intuito, a ferramenta eléctrica falha e a sua garantia será anulada.
- As lâminas da serra podem ficar muito quentes durante a operação. Não lhes toque até que estas arrefeçam.

## Símbolos usados no manual

Os símbolos apresentados a seguir são usados no manual de utilização. Lembre-se do seu significado. A interpretação correta dos símbolos permite uma utilização correta e segura da ferramenta eléctrica.

Símbolo	Significado
	<b>Autoclante do número de série:</b> CT ... - modelo; XX - data de fabrico; XXXXXXX - número de série.
	Leia todos os avisos de segurança e todas as instruções.
	Use óculos de segurança.
	Use proteções auditivas.

Símbolo	Significado
	Use máscara respiratória.
	Desligue a ferramenta elétrica da alimentação antes da instalação ou ajuste.
	Direção do movimento.
	Direção de rotação.
	Bloqueado.
	Desbloqueado.
	Proibido.
	Isolamento duplo / classe de proteção.
	Atenção. Importante.
	Um sinal a certificar que o produto se encontra em conformidade com os requerimentos essenciais das diretivas da UE e normas harmonizadas da UE.
	Zona de perigo. Durante o funcionamento, mantenha as mãos afastadas da zona de perigo.
	Utilize luvas de proteção.
	Posição vertical da lâmina da serra.
	Posição inclinada da lâmina da serra.
	Durante o funcionamento, retire o pó acumulado.

Símbolo	Significado
	Não elimine a ferramenta elétrica juntamente com o lixo doméstico comum.

## Designação da ferramenta eléctrica

A serra de esquadria foi criada para cortar pedaços de madeira e é ótima para fazer cortes angulares regulares. A utilização de lâminas de serra especiais permite-lhe cortar pedaços de plástico e de alumínio. A ferramenta eléctrica foi criada apenas para utilizadores destros.

## Componentes da ferramenta eléctrica

- 1 Laser indicador do corte \*
- 2 Cobertura de protecção
- 3 Pega
- 4 Cobertura de protecção deslizante
- 5 Barra de retenção
- 6 Placa da base
- 7 Base rotativa
- 8 Suporte da extensão \*
- 9 Inserção
- 10 Indicador
- 11 Escala de ângulo do suporte giratório da base rotativa
- 12 Braçadeira (conjunto) \*
- 13 Interruptor de ligar / desligar
- 14 Interruptor de ligar / desligar o laser indicador do corte
- 15 Fixador de ângulo da estrutura (para transporte)
- 16 Acoplador de remoção do pó
- 17 Fendas de ventilação
- 18 Parafuso borboleta \*
- 19 Pega
- 20 Saco do pó \*
- 21 Chave sextavada \*
- 22 Parafuso de fixação do suporte da extensão
- 23 Placa
- 24 Parafuso de fixação da placa
- 25 Lâmina da serra \*
- 26 Bloqueio do eixo
- 27 Parafuso de fixação da lâmina da serra
- 28 Anilha
- 29 Rebordo externo
- 30 Rebordo interno
- 31 Eixo
- 32 Porca de fixação do parafuso de ajuste da posição vertical da estrutura
- 33 Parafuso de ajuste da posição vertical da estrutura
- 34 Porca de fixação do parafuso de ajuste do ângulo de inclinação da estrutura
- 35 Parafuso de ajuste do ângulo de inclinação da estrutura
- 36 Parafuso do indicador do ângulo de inclinação da estrutura
- 37 Indicador do ângulo de inclinação da estrutura
- 38 Escala do ângulo de inclinação da estrutura
- 39 Parafuso de retenção
- 40 Bloqueio da base rotativa
- 41 Cobertura

- 42 Parafuso de ajuste do laser indicador do corte
- 43 Parafuso
- 44 Botão de desbloqueio

\* Extra opcional

**Nem todos os acessórios apresentados nas ilustrações ou descritos no texto fazem parte das peças fornecidas.**

## Instalação e afinação dos elementos da ferramenta eléctrica

**Antes de proceder à limpeza ou reparação da ferramenta eléctrica, deve desligá-la da electricidade.**



**Não aperte demasiado os elementos de aperto, para evitar danificar a rosca.**

**Posição de transporte (consulte a imagem 1)**

A ferramenta eléctrica só pode ser movida quando estiver posicionada para transporte (a estrutura puxada para baixo e fixada). Transporte a placa da base 6 de suporte da ferramenta eléctrica com ambas as mãos.

Antes de começar qualquer trabalho, coloque a ferramenta eléctrica em posição de funcionamento. Siga estes passos:

- prima ligeiramente a pega 3;
- mova o fixador 15, conforme apresentado na imagem 1. Rode o fixador 15 90° em qualquer direcção, e pressione ligeiramente para fixar nesta posição;
- levante suavemente a estrutura;
- para colocar a ferramenta eléctrica na posição de transporte, faça as operações indicadas pela ordem inversa.

**Montagem / desmontagem do saco do pó (consulte a imagem 2)**

Antes da operação, coloque o saco do pó 20 no acoplador de remoção do pó 16 (consulte a imagem 2). Esvazie e limpe o saco do pó 20 sempre que necessário.

**Montagem / desmontagem do suporte da extensão (consulte a imagem 3)**

Se estiver a planear cortar peças compridas, deverá montar suportes da extensão 8, ajustá-las adequadamente (dependendo do comprimento da peça) e fixá-las com parafusos 22 (consulte a imagem 3).

**Montagem / desmontagem do grampo (consulte a imagem 4)**

De modo a fixar adequadamente as peças, monte a braçadeira 12 e fixe-a com o parafuso borboleta 18 (consulte a imagem 4.1). Ajuste a braçadeira 12, dependendo do comprimento e grossura da peça.

**Substituição da lâmina da serra (consulte a imagem 5-7)**



**Após uma operação prolongada, a lâmina da serra pode ficar muito quente. Retire-a usando luvas. Isto também reduz o risco de lesões devido à extremidade de corte.**

- Levante a estrutura o máximo até cima.
- Liberte o parafuso de fixação 24 (consulte a imagem 5.1).
- Oscile a cobertura de protecção deslizante 4 para a posição mais alta. A placa 23 move-se na direcção indicada na imagem 5.2.
- Prima o fixador do eixo 26 e rode manualmente a lâmina da serra 25 para a imobilizar (consulte a imagem 6). Enquanto prime o fixador do eixo 26, rode o parafuso 27 com a chave sextavada 21 (consulte a imagem 7). **Cuidado: o parafuso 27 tem rosca para a esquerda.**
- Retire os seguintes detalhes do eixo 31: Anilha 28, rebordo externo 29, lâmina da serra 25 e rebordo interno 30 (consulte a imagem 7).
- Com uma escova suave, limpe todos os detalhes e instale no eixo 31: Rebordo interno 30, lâmina da serra 25, rebordo externo 29 e anilha 28 (consulte a imagem 7).
- Enquanto prime o fixador do eixo 26, aperte o parafuso 27 com a chave sextavada 21. Liberte o fixador do eixo 26.
- Efetue as ações apresentadas na imagem 5 pela ordem inversa: Mova a cobertura de protecção deslizante 4 para baixo, a placa 23 passa para a sua posição original. Alinhe os orifícios na placa 23 e cobertura de protecção 2. Depois, oriente o parafuso 24.
- Certifique-se de que a lâmina da serra 25 não toca em qualquer elemento da ferramenta eléctrica e que roda livremente.

**Alinhamento vertical da estrutura e ajuste da inclinação em 45° (consulte a imagem 8-10)**

- Coloque a estrutura na posição de transporte.
- Desaperte a pega de fixação 19 e defina o ângulo de inclinação da estrutura (90° ou 45°). Aperte a pega de fixação 19.
- Coloque as partes laterais de um esquadro de alinhamento 90° ou 45° (dependendo do ângulo a alinhar) da superfície da lâmina da serra 25 e base rotativa 7. Se as partes laterais do esquadro tocarem apertadamente na superfície da lâmina da serra 25 e da base 7, não precisa de proceder ao alinhamento. Caso contrário, tem de o fazer.



Use o parafuso 33 e porca de fixação 32 para o alinhamento vertical da estrutura (consulte a imagem 8).



Use o parafuso 35 e porca de fixação 34 para o ajuste do ângulo de inclinação da estrutura em 45° (consulte a imagem 9).

- Desaperte a pega de fixação 19.
- Desaperte a porca de fixação.
- Rodar o parafuso de ajuste para dentro ou para fora faz com que os lados do esquadro de 90° ou 45° (dependendo do ângulo a ajustar) toquem apertadamente nas superfícies da lâmina da serra 25 e da base 7.
- Aperte a porca de fixação.
- Desaperte o parafuso 36 e coloque o indicador 37 em 0° (na escala 38) ou em 45° (dependendo do ângulo a ajustar). De seguida, aperte o parafuso 36 (consulte a imagem 10).

**Alinhamento da barra de retenção (consulte a imagem 11)**

- Escolha o ângulo de corte horizontal 0° (o processo é descrito em baixo).



- Coloque a estrutura na posição de transporte.
- Coloque as partes laterais de um esquadro de alinhamento 90° da superfície da lâmina da serra **25** e barra de retenção **5**. Se as partes laterais do esquadro tocarem apertadamente na superfície da lâmina da serra **25** e da barra de retenção **5**, não precisa de proceder ao alinhamento. Caso contrário, tem de o fazer.
- Liberte o bloqueio **40**, bem como os dois parafusos de retenção **39** (use a chave sextavada **21**) e mova a barra de retenção **5**. Certifique-se de que as partes laterais do alinhamento do esquadro de 90° encaixam bem na superfície da lâmina da serra **25** e na superfície da barra de retenção **5** (consulte a imagem 11).
- Aperte os parafusos de retenção **39** com a chave sextavada **21**.

### Alinhamento do laser indicador do corte (consulte a imagem 12)

Antes de iniciar qualquer trabalho, certifique-se de que o laser indicador do corte está devidamente alinhado.

- Faça um entalhe na peça, mas não a corte (o processo é descrito em baixo).
- Ligue o laser indicador do corte (com o interruptor de ligar / desligar **14**). O raio laser deverá apontar com precisão para o entalhe. Caso contrário, alinhe o laser.
- Pressione bem as partes laterais da cobertura **41** (para desbloquear os trincos) e retire-a (consulte a imagem 12.1).
- Desaperte os parafusos **42** (consulte a imagem 12.2).
- Mova a estrutura do laser indicador do corte **1** para a direita e esquerda até que o raio laser aponte com precisão para o entalhe.
- Aperte os parafusos **42**.
- Instale a cobertura **41** (os trincos deverão encaixar no respetivo lugar).

## Operação inicial da ferramenta eléctrica

Use sempre a voltagem de alimentação correcta: a voltagem da alimentação tem de ser sempre equivalente à informação apresentada na placa de identificação da ferramenta eléctrica.

## Ligar / desligar a ferramenta eléctrica

### Ligar:

De modo a ligar a ferramenta eléctrica, prima o botão de desbloqueio **44**, conforme apresentado na imagem 13 e, enquanto o mantém nessa posição, prima o interruptor de ligar / desligar **13** (consulte a imagem 13).

### Desligar:

Soltar o interruptor de ligar / desligar **13**.

## Aspiração do pó durante a utilização da ferramenta eléctrica



A aspiração do pó permite reduzir a concentração de pó no ar e impede a sua acumulação no local de trabalho.

Enquanto utiliza a ferramenta de corte, use sempre o saco para o pó **20** ou um aspirador adequado para recolher o pó gerado pelo trabalho. É

usado um adaptador especial para unir o aspirador ao acoplador **16**.

## Características de design da ferramenta eléctrica

### Laser indicador do corte

O laser indicador do corte **1** projeta uma linha vermelha brilhante a indicar o local do futuro corte.

- Para ligar o laser indicador do corte **1**, prima o interruptor de ligar / desligar **14** (a ferramenta eléctrica tem de ser ligada à alimentação).
- Para desligar o laser indicador do corte **1**, prima de novo o interruptor de ligar / desligar **14**.

## Recomendações acerca do funcionamento

### Alinhamento do ângulo de corte horizontal (consulte a imagem 14-15)

- Desaperte o bloqueio **40** (consulte a imagem 14.1).
- Defina o ângulo de corte, rodando a estrutura da ferramenta eléctrica. O indicador **10** mostra o ângulo de corte definido na escala **11** (consulte a imagem 14.2).
- Aperte o bloqueio **40** (consulte a imagem 15).

### Alinhamento do ângulo de corte vertical (consulte a imagem 16, 10)

- Desaperte a alavanca de bloqueio **19** (consulte a imagem 16.1).
- Defina o ângulo de corte, inclinando a estrutura da ferramenta eléctrica (consulte a imagem 16.2). O indicador **37** mostra o ângulo de corte definido na escala **38** (consulte a imagem 10).
- Aperte a alavanca de bloqueio **19** (consulte a imagem 16.3).

### Corte (consulte a imagem 17)

- Coloque a ferramenta eléctrica na bancada de trabalho e, de preferência, fixe-a com parafusos ou grampos.
- A ferramenta eléctrica vem equipada com suportes de extensão **8**. Ajuste o comprimento, dependendo do comprimento da peça a ser trabalhada.
- Defina os ângulos de corte desejados, conforme descritos em cima. **Cuidado: se for fazer o corte com a estrutura inclinada e viragem em simultâneo, primeiro defina a inclinação de corte e depois o ângulo de viragem.**
- Ligue o laser indicador, caso a sua ferramenta eléctrica venha equipada com um laser indicador do corte.
- Coloque a peça e fixe-a com os grampos **12**.
- Ligue a ferramenta eléctrica, deixe a lâmina da serra **25** atingir a velocidade máxima de rotação.
- Puxe suavemente a estrutura para baixo e faça o corte. Enquanto faz o corte, não cruze as mãos e mantenha-as a uma distância segura da lâmina da serra **25** (consulte a imagem 17).
- Desligue a ferramenta eléctrica e espere até que a lâmina da serra **25** pare completamente.
- Levante suavemente a ferramenta eléctrica.

---

## Manutenção da ferramenta eléctrica / medidas preventivas

Antes de proceder à limpeza ou reparação da ferramenta eléctrica, deve desligá-la da electricidade.

### Substituição da inserção (consulte a imagem 18)

Substitua a inserção gasta ou danificada **9** sempre que necessário.

- Retire os parafusos **43** (consulte a imagem 18).
- Substitua a inserção gasta **9**.
- Aperte os parafusos **43**.

### Limpeza da ferramenta eléctrica

Uma condição indispensável para uma utilização segura a longo prazo da ferramenta eléctrica é mantê-la limpa. Passe regularmente a ferramenta eléctrica com ar comprimido através dos orifícios do ar **17**.

### Serviço pós-venda e serviço de aplicação

O nosso serviço pós-venda responde às suas perguntas relativas à manutenção e reparação do seu pro-

duto, bem como peças sobresselentes. A informação acerca dos centros de reparação, diagramas das peças e informação sobre peças sobresselentes também pode ser encontrada em: [www.crown-tools.com](http://www.crown-tools.com).

---

## Transporte das ferramentas eléctricas

- Nunca permita que a caixa sofra qualquer impacto mecânico durante o transporte.
- Quando carregar / descarregar, não use qualquer tipo de tecnologia que funcione com o princípio de fixação da caixa com pinças.

---

## Protecção ambiental



### Reciclagem de matérias primas em vez de eliminação de lixo.

A ferramenta eléctrica, acessórios e caixa deverão ser separados, para uma reciclagem amiga do ambiente.

Para efeitos de uma reciclagem específica, as peças de plástico dispõem de uma respectiva marcação. Estas instruções foram riadas com papel reciclável isento de cloro.

## Elektrikli alet özelliđi

Gönye kesme makinesi		CT15235
Elektrikli alet kodu	[220-230 V ~50/60 Hz]	423733
Giriş gücü	[W]	1400
Güç	[W]	493
Gerilimdeki akım	220-230 V [A]	6.2
Boştaki devir	[dk <sup>-1</sup> ]	5000
Dairesel testere çapı Ø	[mm]	210
Dairesel testere göbek çapı Ø	[mm]	30
Testere bıçađının en büyük kalınlıđı	[mm]	2,6
En büyük kesim derinliđi 0° / 90°	[mm] [inç]	55x120 2-11/64" x 4-23/32"
En büyük kesim derinliđi 45° / 90°	[mm] [inç]	55x83 2-11/64" x 3-17/64"
En büyük kesim derinliđi 0° / 45°	[mm] [inç]	30x120 1-3/16" x 4-23/32"
En büyük kesim derinliđi 45° / 45°	[mm] [inç]	30x83 1-3/16" x 3-17/64"
Ađırlık	[kg] [pound]	6,82 15.04
Emniyet sınıfı		□ / II
Ses basıncı	[dB(A)]	111
Akustik güç	[dB(A)]	113
Ađırlıklı titreşim	[m/s <sup>2</sup> ]	2,38

### Gürültü bilgisi



Eđer ses basıncı 85 dB(A) deđerini aşarsa her zaman kulak koruyucu takınız.

Onay müdürü

*Wu Cunzhen*

Wu Cunzhen

Merit Link International AG  
Stabio, İsviçre, 24.09.2019

### CE Uyumluluk beyanatı

Tek sorumlu olarak "Elektrikli alet özelliđi" bölümünde tanımlanan ürünün, deđişiklikleri de dahil olmak üzere 2006/42/EC yönergelerinin geçerli bütün hükümlerini karşıladığını ve aşağıdaki standartlarla uyumlu olduğunu beyan ederiz:

EN 62841-1:2015,  
EN 62841-3-9:2015+A11,  
EN 55014-1:2017,  
EN 55014-2:2015,  
EN 61000-3-2:2014,  
EN 61000-3-3:2013.



**UYARI - Kullanıcı, yaralanma riskini azaltmak için kullanım talimatları el kitabını okumalıdır!**

### Genel güvenlik kuralları



**UYARI! Bu elektrikli aletle birlikte verilen tüm güvenlik uyarılarını, talimatları ve teknik özellikleri okuyun.** Uyarıların ve talimatların herhangi birine uyulmaması elektrik çarpmasına, yangın çıkmasına ve / veya ciddi yaralanmalara yol açabilir. **İleride başvurmak üzere tüm uyarıları ve talimatları kaydedin.**

Türkçe

Uyarılarda geçen "elektrikli alet" elektrik şebekesinden beslenen (kablolu) elektrikli alet veya pille çalışan (kablolu) elektrikli alettir.

## Çalışma alanı güvenliği

- Çalışma alanını temiz tutun ve iyice aydınlatın. Dağınık veya karanlık alanlarda kaza olma ihtimali yüksektir.
- Elektrikli aletleri patlayıcı ortamlarda (ör. yanıcı sıvıların, gazların veya tozların bulunduğu yerlerde) çalıştırmayın. Elektrikli aletler tozları veya buharları tutuşturabilecek kıvılcımlar oluşturur.
- Elektrikli aleti çalıştırırken çocukları ve çevredeki kişileri çalışma noktasından uzak tutun. Dikkat dağınıklığı kontrolü kaybetmenize neden olabilir.

## Elektrik güvenliği

- Elektrikli aletlerin fişleri prize uygun olmalıdır. Fiş üzerinde asla değişiklik yapmayın. Topraklanmış elektrikli aletlerle beraber adaptör fişlerini asla kullanmayın. Değiştirilmemiş fişler ve bunlara uygun prizler elektrik çarpması riskini azaltacaktır.
- Borular, radyatörler, fırınlar ve buzdolapları gibi topraklanmış yüzeylere temas etmekten kaçının. Vücutunuz topraklanmış ise elektrik çarpması riski artar.
- Elektrikli aletleri yağmura veya ıslak ortamlara maruz bırakmayın. Elektrikli alete su girmesi elektrik çarpması riskini artıracaktır.
- Kabloyu başka amaçlar için kullanmayın. Kabloyu asla elektrikli aleti taşımak veya çekmek için kullanmayın ve prizle olan bağlantısını keserken asla kablodan çekmeyin. Kabloyu ısıdan, yağdan, keskin uçlardan veya hareketli parçalardan uzak tutun. Hasarlı veya birbirine dolaşmış kablolar elektrik çarpması riskini artırır.
- Elektrikli aleti dış mekanda çalıştırırken dış mekan kullanımına uygun bir uzatma kablosu kullanın. Dış mekan kullanımına uygun bir kablo kullanılması elektrik çarpması riskini azaltır.
- Elektrikli aletin rutubetli bir yerde kullanılması kaçınılmaz ise elektrik akımı korumalı bir artik akım cihazı (AAC) kullanın. AAC kullanımı elektrik çarpması riskini azaltır. NOT! "Artık akım cihazı (AAC)" teriminin yerine "topraklama arızası devre şalteri (TADŞ)" veya "toprak kaçağı devre kesicisi (TKDK)" kullanılabilir.
- Uyarı! Dişli kutusu, kalkan vb. üzerinde bulunan açık metal yüzeylere asla dokunmayın, çünkü metal yüzeylere dokunulması elektromanyetik dalgaları bozarak potansiyel yaralanmalara veya kazalara yol açabilir.

## Kişisel güvenlik

- Elektrikli aleti çalıştırırken tetikte olun, ne yaptığınıza dikkat edin ve sağduyunuzu kullanın. Yorgunken veya uyuşturucu, alkol veya ilaç etkisi altındayken elektrikli aleti kullanmayın. Elektrikli aletleri çalıştırma esnasında bir anlık dikkatsizlik ciddi bireysel yaralanmaya yol açabilir.
- Kişisel koruyucu donanım kullanın. Daima koruyucu bir gözlük takın. Uygun koşullarda toz maskesi, kaymayan güvenlik ayakkabıları, baret veya kulak tıkacı kullanmak kişisel yaralanmaları azaltacaktır.
- Elektrikli aletin istem dışı başlatılmasını önleyin. Aleti güç kaynağına ve / veya pil takımına bağlamadan, kaldırmadan veya taşımadan önce düğmenin kapalı konumunda olduğundan emin olun. Elektrikli aleti, parmağınız düğme üzerindeyken taşımaz veya düğmesi açık elektrikli aletlere güç vermeniz kaza ihtimalini oldukça artırır.
- Elektrikli aleti açmadan önce ayar anahtarını veya somun anahtarını sökün. Elektrikli aletin dönen

bir kısmına bir somun anahtarını veya anahtarı takılı bırakmak bireysel yaralanmaya neden olabilir.

- Elektrikli alete uzanmayın. Dayanağı ve dengeli daima uygun konumda tutun. Böylece beklenmeyen durumlarda elektrikli alet daha iyi kontrol edilebilir.
- Uygun kıyafetler giyin. Bol kıyafetler giymeyin veya takı takmayın. Saçlarınızı, kıyafetlerinizi ve eldivenlerinizi hareketli parçalardan uzak tutun. Bol kıyafetler, takılar veya uzun saç hareketli parçalara sıkışabilir.
- Cihazlar toz giderme ve toplama ünitelerinin bağlantısı için temin ediliyor ise bu cihazların bağlı olduğundan ve doğru kullanıldığından emin olun. Toz toplama işlemi, tozla ilgili tehlikeleri azaltabilir.
- Aletleri sık kullanmanızdan kaynaklanan alışkanlığın sizi kayıtsızlaştırmasına izin vermemeyi ve aletin güvenlik ilkelere göz ardı etmemeyi. Dikkatsiz bir hareket bir anda ciddi yaralanmaya yol açabilir.
- Uyarı! Elektrikli aletler çalışma sırasında elektromanyetik bir alan oluşturabilir. Bu alan bazı koşullarda aktif veya pasif tıbbi implantların işlevini engelleyebilir. Ciddi veya ölümcül yaralanma riskini azaltmak için tıbbi implantları olan kişilerin bu elektrikli aleti çalıştırmadan önce doktorlarına ve tıbbi implant üreticilerine danışmalarını tavsiye ederiz.

## Elektrikli aletin kullanımı ve bakımı

- Çocukların yanı sıra ruhsal-fiziksel veya zihinsel yetenekleri yetersiz olan kişiler güvenliklerinden sorumlu bir kişi tarafından gözetime tabi tutulmadan veya elektrikli aletin kullanımı hakkında sorumlu kişiden talimat almadan aleti çalıştırmaz.
- Elektrikli aleti kapasitesi dışına zorlamayın. Uygulamanız için doğru elektrikli aleti kullanın. Doğru elektrikli alet, işlemi daha iyi ve daha güvenli bir biçimde ve tasarlandığı hızda gerçekleştirecektir.
- Açma kapama düğmesi çalışmayan elektrikli aleti kullanmayın. Düğmeyle kontrol edilemeyen bir elektrikli alet tehlikeli olabilir ve onarılması gerekir.
- El aletinde ayarlama yapmadan, aksesuarlarını değiştirmeden veya aleti saklamadan önce fişin güç kaynağıyla olan bağlantısını ve / veya pil takımının elektrikli aletle olan bağlantısını kesin. Bu gibi önleyici güvenlik tedbirleri elektrikli aleti yanlışlıkla başlatma riskini azaltır.
- Kullanılmayan elektrikli aletleri çocukların erişmeyeceği yerlerde saklayın ve elektrikli aleti veya bu talimatları iyi bilmeyen kişilerin elektrikli aleti çalıştırmasına izin vermemeyi. Eğitim almamış kişilerin elektrikli aletleri kullanması tehlike arz eder.
- Elektrikli aletlere bakım yapın. Hareketli parçaların hizasızlığını veya takılmasını, parçaların kırılma durumunu ve elektrikli aletlerin çalışmasını etkileyecek diğer koşulları kontrol edin. Elektrikli alet hasar görmüşse kullanmadan önce onarımını sağlayın. Yeterli bakımı yapılmayan elektrikli aletler birçok kazaya neden olabilir.
- Kesme takımlarının keskinliğini ve temizliğini koruyun. Doğru bakım yapılan ve kesme uçları keskin olan kesme takımlarının sıkışma ihtimali daha düşüktür ve daha kolay kontrol edilebilir.
- Elektrikli aleti, aksesuarları ve takım uçlarını vb. bu talimatlarla uygun olarak ve çalışma koşullarını ve yapılacak işi dikkate alarak kullanın. Kullanım amacı farklı elektrikli aletlerin başka bir amaç için kullanılmasını tehlikeli durumlara neden olabilir.
- Tutma yerlerini ve kavrama yüzeylerini kuru, temiz ve yağdan ve gresden arındırılmış olarak muhafaza edin. Kaygan tutma yerleri ve kavrama yüzeyleri güvenli kullanımı ve aletin beklenmeyen durumlarda kontrolünü engeller.

• Bir elektrikli alet kullanırken lütfen yardımcı tutamağı doğru tutmaya dikkat edin. Böylece elektrikli aleti daha kolay kontrol edebilirsiniz. Sonuç olarak aleti doğru tutmak kaza veya yaralanma riskini azaltabilir.

## Servis

• Elektrikli aletinizin onarımını, yalnızca aynı deęişim parçalarını kullanan vasıflı bir onarım elemanına yaptırın. Böylece elektrikli aletin güvenlięi korunacaktır.  
• Aksesuarları yağlama ve deęiştirme talimatlarına uyun.

## Özel güvenlik uyarıları

• Gönye kesme makineleri ahşap veya ahşap benzeri ürünleri kesmeye yöneliktir, çubuk, bara, saplama, vb. demir esaslı malzemelerin kesilmesi için aşındırıcı kesme diskleriyle birlikte kullanılamazlar. Aşındırıcı toz, alt koruyucu gibi hareketli parçaların sıkışmasına sebep olur. Aşındırıcı kesme işleminde ortaya çıkan kıvılcıklar alt koruyucuyu, çentik ek parçasını ve diğer plastik parçaları yakacaktır.  
• İş parçasını desteklemek için mümkün oldukça kısa keskin kullanın. Eğer iş parçasını elle destekliyorsanız, daima elinizi testere bıçağının her iki yanından en az 100 mm mesafede tutmalısınız. Güvenli bir şekilde sıkıştırmak veya elle tutmak için çok küçük olan parçaların kesilmesinde bu gönye kesme makinesini kullanmayın. Eğer eliniz testere bıçağına çok yakın durursa, testere bıçağıyla temastan kaynaklanan yüksek bir yaralanma riski söz konusudur.  
• İş parçası sabit olmalı ve hem çiti hem de tablaya doğru tutulmalı veya sıkıştırılmalıdır. İş parçasını testere bıçağına beslemeyin veya hiçbir şekilde "elle" kesmeyin. Serbest veya hareketli iş parçaları hızlı bir şekilde fırlatılarak yaralanmaya sebep olabilir.  
• Testereyi iş parçası boyunca itin. Testereyi iş parçası boyunca çekmeyin. Kesmek için testere kafasını kaldırın ve kesmeden iş parçası üzerinden çıkarın, motoru çalıştırın, testere kafasını aşağı bastırın ve testereyi iş parçası boyunca itin. Çekme strokunda kesme işleminin yapılması, muhtemelen testere bıçağının iş parçası üzerinden tırmanmasına ve bıçak teçhizatının operatöre doğru şiddetli bir şekilde fırlatılmasına neden olur.  
• Elinizi asla testere bıçağının önünden veya arkasından, planlanan kesme hattı üzerinden geçirmeyin. İş parçasının "çapraz ellerle" bir başka deyişle sol eliniz testere bıçağının sağında ve sağ eliniz testere bıçağının solunda olacak şekilde tutulması çok tehlikelidir.  
• Bıçak dönerken ahşap artıklarını çıkarmak veya herhangi bir nedenle testere bıçağının her iki tarafına 100 mm mesafeden daha yakın bir mesafeye, çitin ötesine ellerinizle uzanmayın. Dönen testere bıçağının ellerinize olan mesafesi belli olmayabilir ve ciddi bir şekilde yaralanabilirsiniz.  
• Kesmeden önce iş parçanızı kontrol edin. Eğer iş parçası eğriyse veya çarpıksa, dış eğri yüz çite bakacak şekilde sıkıştırın. İş parçası, çit ve tabla arasında kesme hattı boyunca boşluk olmadığından daima emin olun. Bükülmüş veya eğri iş parçaları bükülebilir veya kayabilir ve kesme sırasında dönen testere bıçağında sıkışmaya neden olabilir. İş parçasında hiçbir çivi veya yabancı nesne olmamalıdır.  
• Tablanın üzerinden iş parçası dışındaki tüm aletler, ahşap artıkları, vb. ortadan kaldırılana kadar testereyi kullanın. Dönen bıçakla temas eden ufak taşlar veya serbest ahşap parçaları hızlı bir şekilde fırlatılabilir.

• Tek seferde sadece tek bir iş parçası kesin. İstiflenmiş birden fazla iş parçası düzgün bir şekilde sıkıştırılmaz veya desteklenemez ve kesme sırasında bıçağa sıkışabilir veya kayabilir.  
• Kullanmadan önce gönye kesme makinesinin düz, sağlam bir çalışma yüzeyine monte edilmesini veya yerleştirilmesini sağlayın. Düz ve sağlam bir çalışma yüzeyi gönye kesme makinesinin dengesiz hale gelme riskini azaltır.  
• İşinizi planlayın. Eğim veya gönye açısını her deęiştirdiğinizde iş parçasını desteklemek için ayarlandığından doğru bir şekilde ayarlandığından ve testere bıçağıyla veya muhafaza sistemiyle çakışmayacağından emin olun. Aleti açmadan ve tabla üzerinde iş parçası yokken, çakışma veya çiti kesme tehlikesi olmayacağını garanti etmek için testere bıçağının tam bir temsili kesim boyunca hareket ettirin.  
• Tabla üstünden daha geniş veya uzun bir iş parçası için tabla uzantısı, testere tezgahı gibi uygun destekler sağlayın. Gönye kesme makinesinden daha uzun veya geniş iş parçaları, düzgün bir şekilde desteklenmezse eğilebilir. Eğer kesilen parça veya iş parçası eğilirse alt koruyucuyu kaldırabilir veya dönen bıçak tarafından fırlatılabilir.  
• Tabla uzantısı veya ilave destek olarak başka bir kişiyi kullanmayın. İş parçası için dengesiz bir destek kullanılması, bıçağın sıkışmasına veya kesme işlemi sırasında iş parçasının kaymasına ve yardımcı kişiyle birlikte dönen bıçağa doğru çekilmesine neden olabilir.  
• Kesilen parçanın dönen testere bıçağına doğru hiçbir şekilde sıkışmaması veya bastırılmaması gerekir. Uzunluk stoperleri kullanarak sınırlandırılırsa, kesilen parça bıçağa doğru sıkışabilir ve şiddetli bir şekilde fırlayabilir.  
• Daima çubuk veya boru gibi yuvarlak malzemeleri düzgün bir şekilde desteklemek için tasarlanmış bir kısaçık veya fikstür kullanın. Çubukların keşilirken yuvarlanma eğilimi vardır ve bu durum bıçağın "kapmasına" ve elinizle işi bıçağa çekmesine yol açar.  
• İş parçasına temas etmeden önce testere bıçağının tam hıza ulaşmasını bekleyin. Bu, iş parçasının fırlama riskini azaltacaktır.  
• Eğer iş parçası veya testere bıçağı sıkıştırsa, gönye testere makinesini kapatın. Tüm hareketli parçaların durmasını bekleyin, fişi güç kaynağından çıkartın ve / veya pil takımını çıkartın. Ardından sıkışan malzemeye çıkmaya çalışın. Sıkışan bir iş parçasıyla kesmeye devam edilmesi, kontrol kaybına veya gönye testere makinesinde hasara yol açabilir.  
• Kesme işlemini bitirdikten sonra anahtar serbest bırakın, testere kafasını aşağıda tutun ve kesilmiş parçayı çıkarmadan önce testere bıçağının durmasını bekleyin. Dönen testere bıçağına elinizi yaklaştırmak çok tehlikelidir.  
• Yarım kalacak bir kesme işlemi yaparken veya testere kafası tamamen alt konuma inmeden anahtar serbest bırakırken tutamağı sağlam bir şekilde tutun. Testerenin frenleme hareketi testere kafasının aniden aşağıya doğru çekilmesine neden olarak bir yaralanma riskine neden olabilir.

## Elektrikli aleti çalıştırırken uygulanacak güvenlik esasları

### İşletime başlamadan önce

• Testere bıçakları üreticinin önerileriyle uyumlu olmalıdır. Bu kılavuzdaki teknik gereksinimleri karşılamayan testere bıçaklarını kullanmayın.

- Elektrikli testerenin oku her zaman koruma kapağını okuyula aynı doğrultuda olmalıdır.
- Sadece keskin ve hasarsız testere bıçakları kullanın. Çatlamış, yüzeyinde çukurlar bulunan veya kör testere bıçakları değiştirilmelidir.
- Önerilenden farklı boyutlara (dış ve montaj çapı) sahip testere bıçakları kullanmayın.
- Yüksek hız çeliğinden imal edilmiş testere bıçakları kullanmayın.
- Bu elektrikli alet için asla diğer kesici bıçak türlerini (aşındırıcı, elmas vs.) kullanmayın.
- Testere bıçağının kazara dokunmasını önleyen tüm cihazların düzgün bir şekilde monte edildiğinden, çalışır durumda olduğundan ve mükemmel düzende çalıştığından emin olun.
- Koruma cihazları takılı olmadan sakın çalışmayın. Hasarlı koruma cihazları derhal değiştirilmelidir.
- Çalıştırma sırasında, kayar koruma kapağını açık sabitlemeyin (cilt, kama, vs.).
- Kayar kapağın bloke olmasından veya talaşla dolmasından kaçının. Böyle bir durumda elektrikli aleti kapatın, bozukluğu giderin ve çalışmaya devam edin.
- Eki hasarlı elektrikli alet kullanmayın.
- Kesmeden önce kütüklerden tüm çivileri veya metal nesnelere çıkarın.

### İşletme sırasında

- Elektrikli aletin üzerinde kesinlikle durmayın - ters dönerse veya testere bıçağına kazara dokunursanız ciddi şekilde yaralanabilirsiniz.



**Ellerinizi testere bıçağından güvenli bir mesafede tutun. Tehlikeli bölgeler özel bir işaretle belirtilmiştir.**

- Çalışma sırasında güç kablosunun konumuna dikkat edin (her zaman aletin arkasına yerleştirilmelidir). Bacaklarınızın veya kollarınızın çevresine dolanmasın izin vermeyin.
- Asbest içeren malzemelerle çalışmayın. Asbest kanserojen olarak bilinir.
- Elektrikli aleti, yakacak odun kesmek için kullanmayın.
- Elektrikli aletin motorunu yük altındayken kapatmaktan kaçınınız.
- Uzun süre kullanırken elektrikli aletinizin aşırı ısınmasından kaçınınız.
- Elektrikli aletiniz kesim noktasını gösteren lazer donanımına sahipse gerekli güvenlik önlemlerini alın. Işın noktasına bakmayın, diğer insanlara veya hayvanlara doğrultmayın - lazer ışını göze çarparsa görüş kabiliyetine zarar verebilir.

### İşletimin tamamlanmasından sonra

- Elektrikli alet, çalışma alanından ancak kapatıldıktan ve tamamen durdurulduktan sonra kaldırılabilir.
- Testere bıçağının etkisiz dönüşünü millî kilit ile veya bıçağın yan yüzeyine güç uygulayarak yavaşlatmaya çalışmayın. Millî kilidi bu amaçla kullanırsanız elektrikli alet arızalanacak ve garantisi iptal olacaktır.
- Testere bıçakları çalışma sırasında çok ısınabilir - soğuyana kadar dokunmayın.

### Kılavuzda kullanılan semboller

Kullanım kılavuzunda aşağıdaki semboller kullanılmaktadır. Lütfen anlamlarını unutmayın. Sembollerin

doğru yorumlanması, güç aletinin doğru ve güvenli kullanımına imkan verecektir.

Sembol	Anlamı
	<b>Seri numarası etiketi:</b> CT ... - model; XX - üretim tarihi; XXXXXXX - seri numarası.
	Tüm güvenlik yönetmeliklerini ve talimatlarını okuyun.
	Koruyucu gözlükler takın.
	Kulak koruyucuları takın.
	Toz maskesi takın.
	Kurulum veya ayar öncesinde güç aletinin bağlantısını şebekeden kesin.
	Hareket yönü.
	Dönüş yönü.
	Kilitli.
	Kilidi açık.
	Yasak.
	Çift yalıtım / koruma sınıfı.
	Dikkat. Önemli.
	Ürünün AB yönetmeliklerinin ve uyumlu hale getirilmiş AB standartlarının temel gereksinimleriyle uyumlu olduğunu doğrulayan bir işaret.

Sembol	Anlamı
	Tehlike bölgesi. Çalışma sırasında ellerinizi tehlike bölgesinden uzakta tutun.
	Koruyucu eldivenler giyin.
	Testere bıçağının dikey konumu.
	Testere bıçağının eğik konumu.
	Çalışma sırasında biriken tozu silin.
	Güç aletini ev tipi çöp kutularına atmayın.

## Elektrikli aletin kullanım amacı

Gönyeli testere, ağaç kütüklerini kesmek için tasarlanmıştır ve temiz, açılı kesim için en iyisidir. Özel testere bıçakları kullanmak plastik ve alüminyum kütükleri kesmenize olanak tanır. Elektrikli alet sadece sağ elini kullanan kullanıcılar için tasarlanmıştır.

## Motorlu aletin parçaları

- 1 Kesim noktasını gösteren lazer \*
- 2 Koruma kapağı
- 3 Tutacak
- 4 Kayar koruma kapağı
- 5 Tutma çubuğu
- 6 Taban levhası
- 7 Döner tabla
- 8 Uzatma dirseği \*
- 9 Ek
- 10 Gösterge
- 11 Döner tabla dairesel açölçer
- 12 Mandal (montaj) \*
- 13 Açma / kapatma anahtarı
- 14 Kesim noktası gösteren lazer açma / kapama anahtarı
- 15 Gövde açılı kilidi (taşımak için)
- 16 Toz tahliye bağlayıcısı
- 17 Havalandırma aralıkları
- 18 Kelebek vida \*
- 19 Tutacak
- 20 Toz torbası \*
- 21 Altıgen anahtar \*
- 22 Uzatma dirseği sabitleme vidası
- 23 Plaka
- 24 Plakanın sabitleme vidası

- 25 Testere bıçağı \*
- 26 Mil kilidi
- 27 Testere bıçağı sabitleme somunu
- 28 Pul
- 29 Harici flanş
- 30 Dahili flanş
- 31 Mil
- 32 Dikey gövde konumu ayarlama somunu kilit civatası
- 33 Dikey gövde konumu ayarlama somunu
- 34 Gövde eğim açısı ayarlama somunu kilit civatası
- 35 Gövde eğim açısı ayarlama somunu
- 36 Gövde eğim açısı göstergesinin vidası
- 37 Gövde eğim açısı göstergesi
- 38 Gövde eğim açısı ölçüsü
- 39 Tutacak somunu
- 40 Döner tabla kilidi
- 41 Kapak
- 42 Kesim noktası gösteren lazer ayarlama vidası
- 43 Vida
- 44 Kilit kapatma düğmesi

\* Opsiyonel ekstra

Tanımlanan ve şekilleri gösterilen aksesuar kismen teslimat kapsamına dahil değildir.

## Elektrikli alet elemanlarını takma ve ayarlama

Motorlu aletin üzerinde herhangi bir işlem yapılmadan önce, ana şebeke ile bağlantısı kesilmelidir.



Dışarıya zarar vermektan kaçınmak için sabitleme öğelerini çok sıkı hazırlamayın.

## Taşıma pozisyonu (bkz. şek. 1)

Elektrikli alet sadece taşıma konumuna getirildiğinde (aşağı çekilip sabitlenmiş gövde) hareket ettirilebilir. Elektrikli aleti taban levhasını 6 her iki elinizle tutarak taşıyın.

Herhangi bir çalışmaya başlamadan önce, elektrikli aleti çalışma konumuna getirin ve aşağıdaki işlemleri takip edin:

- sapı 3 hafifçe bastırın;
- kilidi 15 şek. 1'de gösterildiği şekilde hareket ettirin. Kilidi 15 herhangi bir yönde 90° döndürün ve bu konumda sabitlemek için hafifçe bastırın;
- gövdeyi sarsmadan kaldırın;
- elektrikli aleti taşıma konumuna getirmek için, gösterilen hareketleri tersten uygulayın.

## Toz haznesi takma / çıkarma (bkz. şek. 2)

Çalıştırmadan önce toz haznesini 20 toz tahliye bağlantısına 16 yerleştirin (bkz. şek. 2). Toz haznesini 20 zamanında çıkarın ve temizleyin.

## Uzatma dirseği takma / çıkarma (bkz. şek. 3)

Uzun kütükler kesmek istiyorsanız uzatma dirseklerini 8 eklemeniz, düzgün bir şekilde ayarlamamız (kütük boyuna göre) ve vida 22 kullanılarak sabitlememiz gerekir (bkz. şek. 3).

## Mengene takma / çıkarma (bkz. şek. 4)

Kütükleri düzgün bir şekilde sabitlemek için, mengeneyi **12** takın ve kelebek vida **18** kullanarak sabitleyin (bkz. şek. 4.1). Mengeneyi **12**, kütüğün uzunluğuna ve kalınlığına göre kelebek vida **18** kullanarak sabitleyin.

## Testere bıçağının değiştirilmesi (bkz. şek. 5-7)



**Unzun süreli çalışmadan sonra testere bıçağı fazla ısınabilir, eldiven kullanarak çıkarın. Bu aynı zamanda keskin kenarlar tarafından yaralanma riskini de azaltır.**

- Gövdeyi en üst konuma getirin.
- Sabitleme vidasını **24** gevşetin (bkz. şek. 5.1).
- Kayar koruyucu kapağının **4** en üst konuma kaldırılması plakayı **23** şek. 5.2'de gösterilen yöne hareket ettirecektir.
- Milli kilide **26** bastırın ve sabitlemek için elle testere bıçağını **25** döndürün (bkz. şek. 6). Milli kilide **26** bastırarak civatayı **27** Alyen anahtarıyla **21** çevirin (bkz. şek. 7).
- **Dikkat: civata 27 sol yönde vida dışına sahiptir.**
- Aşağıdaki parçaları milden **31** çıkartın: pul **28**, harici flanş **29**, dairesel testere bıçağı **25** ve dahili flanş **30** (bkz. şek. 7).
- Yumuşak bir fırça kullanarak tüm parçaları temizleyin ve mil **31** üzerine aşağıdaki parçaları takın: dahili flanş **30**, dairesel testere bıçağı **25**, harici flanş **29** ve pul **28** (bkz. şek. 7).
- Milli kilide **26** bastırarak civatayı **27** Alyen anahtarıyla **21** sıkın. Milli kilidi **26** serbest bırakın.
- Şekil 5'da gösterilen işlemleri ters sırayla gerçekleştirin: kayar koruma kapağını **4** aşağı kaydırın ve plaka **23** ilk konumuna gidecektir. Plakadaki **23** ve koruma kapağındaki **2** delikleri hizalayın ve sonrasında vidayı **24** yerine takın.
- Testere bıçağının **25** hiçbir elektrikli alet parçasına değmediğinden emin olun.

## Gövdenin dikey hizalanması ve 45° eğimin ayarlanması (bkz. şek. 8-10)

- Gövdeyi taşıma konumuna getirin.
- Kenetleme tutamağını **19** gevşetin ve gövde eğimini (90° veya 45°) ayarlayın. Kenetleme tutamağını **19** sıkın.
- Bir hizalama gönyesinin kenarlarını testere bıçağının **25** ve döner tablanın **7** yüzeyine 90° veya 45° ile (hizalanacak açığı bağlı olarak) yerleştirin. Gönyenin yanları testere bıçağının **25** ve tablanın **7** yüzeyine tamamen değerse hizalama gerekmez, aksi takdirde hizalama yapmanız gerekir.



Gövdenin dikey hizalaması için somun **33** ve kilit civatası **32** kullanın (bkz. şek. 8).



Somunu **35** ve kilit civatasını **34** gövde eğim açısını 45° olarak ayarlamak için kullanın (bkz. şek. 9).

- Kenetleme tutamağını **19** gevşetin.
- Kilit civatasını gevşetin.
- Ayar somunlarını içeri veya dışarı çevirerek 90° veya 45°'lik gönyenin kenarlarını testere bıçağının **25** ve tablanın **7** yüzeyine sıkıca değmesini sağlayın.
- Kilit civatasını sıkın.
- Vidayı **36** gevşetin ve göstergelyi **37** 0°'ye (ölçüde **38**) veya 45°'ye (ayarlanacak açığı bağlı olarak) getirin, daha sonra vidayı **36** sıkın (bkz. şek. 10).

## Tutma çubuğunun hizalanması (bkz. şek. 11)

- 0°'lik yatay kesme açısını ayarlayın (prosedür aşağıda tarif edilmiştir).
- Gövdeyi taşıma konumuna getirin.
- 90° hizalama gönyesinin kenarlarını testere bıçağının **25** tutma çubuğunun **5** yüzeyine yerleştirin. Gönyenin kenarları testere bıçağının **25** ve tutma çubuğunun **5** yüzeyine sıkıca yapışıyorsa hizalamaya gerek yoktur, aksi takdirde hizalama yapmanız gerekir.
- Kilidi **40** ve iki tutma vidasını **39** (Altıgen anahtar **21** kullanarak) gevşetin ve tutma çubuğunu **5** hareket ettirin. 90° gönyenin kenarlarının dairesel testere bıçağının **25** ve tutma çubuğunun **5** yüzeyine sıkı bir şekilde oturduğundan emin olun (bkz. şek. 11).
- Dayama civatalarını **39** Altıgen anahtar **21** yardımıyla sıkın.

## Kesim noktasını gösteren lazerin hizalanması (bkz. şek. 12)

Herhangi bir işe başlamadan önce, kesim noktasını gösteren lazerin düzgün hizalandığından emin olun.

- Kütükte bir kesik açın ama kütüğü kesmeyin (prosedür aşağıda tarif edilmiştir).
- Kesim yerini gösteren lazeri açın (açma / kapama anahtarını **14** kullanarak) - lazer ışını isabetli bir şekilde kesiyi göstermelidir, aksi takdirde lazeri hizalayın.
- Kapağın **41** kenarlarına (mandalların kilidini açmak için) sıkıca bastırın ve kapağı çıkartın (bkz. şek. 12.1).
- Vidaları **42** sıkın (bkz. şek. 12.2).
- Kesim noktasını gösteren lazerin **1** gövdesini lazer ışını isabetli bir şekilde lazeri kesiyi gösterene kadar sağa ve sola oynatın.
- Vidaları **42** sıkın.
- Kapağı **41** takın (mandallar yerine oturacaktır).

## Elektrikli aleti ilk kez çalıştırma

Her zaman doğru besleme voltajıyla kullanın: elektrikli aletin voltajı, elektrikli aletin tanıtım levhasında belirtilen bilgiyle uyusmalıdır.

## Elektrikli aleti açma / kapama

### Açma:

Elektrikli aleti çalıştırmak için şek. 13'te gösterildiği şekilde kilitleme düğmesini **44** hareket ettirin ve bu konumda tutarak açma / kapama anahtarına **13** basın (bkz. şek. 13).

### Kapama:

Açma / kapama palterini **13** bıkayın.

## Elektrikli alet kullanımı sırasındaki toz emme



Toz emme havadaki toz konsantrasyonunun düşürülmesini sağlar ve çalışma yerinde toz birikmesini önler.

Elektrikli aleti çalıştırırken her zaman bir toz torbası **20** veya süreç sırasında ortaya çıkan tozu toplamaya uygun bir elektrikli süpürge kullanın. Elektrikli süpürgeyi bağlayıcıya **16** takmak için özel bir adaptör kullanılır.



## Motorlu aletin tasarım özellikleri

### Kesik lazer göstergesi

Kesik lazer göstergesi **1**, gelecekteki kesimin konumunu gösteren parlak kırmızı bir çizgi yansıtır.

- Kesim noktasını gösteren lazeri **1** çalıştırmak için açma / kapama anahtarına **14** basın (elektrikli alet şebekeye bağlı olmalıdır).
- Kesim noktasını gösteren lazeri **1** kapatmak için açma / kapama anahtarına **14** yeniden basın.

## Elektrikli alet kullanımıyla ilgili öneriler

### Yatay kesme açısının ayarlanması (bkz. şek. 14-15)

- Kilitli **40** gevşetin (bkz. şek. 14.1).
- Kesim açısını, elektrikli aletin gövdesini çevirerek ayarlayın. Gösterge **10** ayarlanmış kesim açısını ölçüde **11** gösterir (bkz. şek. 14.2).
- Kilitli **40** sıkın (bkz. şek. 15).

### Dikey kesim açısının ayarlanması (bkz. şek. 16, 10)

- Kilit kolunu **19** gevşetin (bkz. şek. 16.1).
- Kesme açısını, elektrikli aletin gövdesini eğerek ayarlayın (bkz. şek. 16.2). Gösterge **37** ölçüde **38** ayarlanmış kesim açısını gösterir (bkz. şek. 10).
- Kilit kolunu **19** sıkın (bkz. şek. 16.3).

### Kesim (bkz. şek. 17)

- Elektrikli aleti tezgâha yerleştirin ve tercihen somun ve mengenerle sabitleyin.
- Güç aletinde uzatma braketleri **8** bulunmaktadır, işlenen kütüğün uzunluğuna bağlı olarak uzunluklarını ayarlayın.
- İstenen kesim açılarını yukarıda belirtildiği gibi ayarlayın. **Dikkat: kesimi aynı anda gövde eğimi ve döndürmeyle yaparsanız, önce eğim açısını, sonra dönüş açısını ayarlayın.**
- Elektrikli aletiniz kesim yerini gösteren bir lazere sahip lazeri açın.
- Kütüğün ayarlayın ve mengeneyle **12** kullanarak sabitleyin.
- Elektrikli aleti çalıştırın, testere bıçağının **25** tam dönüş hızına çıkmasını bekleyin.
- Gövdeyi sarsmadan aşağı çekin ve kesime başlayın. Kesim yaparken ellerinizi bağlamayın ve onları testere bıçağından **25** güvenli bir mesafede tutun (bkz. şek. 17).
- Elektrikli aleti kapatın ve testere bıçağı **25** tamamen durana kadar bekleyin.
- Elektrikli aletin gövdesini sarsmadan kaldırın.

## Elektrikli aletin bakımı / koruyucu önlemler

**Motorlu aletin üzerinde herhangi bir işlem yapılmadan önce, ana şebeke ile bağlantısı kesilmelidir.**

### Ekin değiştirilmesi (bkz. şek. 18)

Aşınmış veya hasar almış eki **9** zamanında değiştirin.

- Vidaları **43** gevşetin (bkz. şek. 18).
- Aşınmış eki **9** değiştirin.
- Vidaları **43** sıkın.

### Motorlu aletin temizlenmesi

Motorlu aletin emniyetli biçimde uzun süreli kullanımı için kaçınılmaz koşul, onu temiz tutmaktır. Motorlu aleti, hava deliklerinden **17** çıkan sıkıştırılmış havayla düzenli olarak yıkayın.

### Satış sonrası ve uygulama hizmetleri

Satış sonrası hizmetlerimiz ürününüzün bakım ve tamirinin yanı sıra yedek parçalar konusunda da sorularınıza yanıt vermektedir. Servis merkezleri, parça diyagramları ve yedek parçalar hakkındaki bilgiler de [www.crown-tools.com](http://www.crown-tools.com) adresinde mevcuttur.

## Güç aletlerinin nakliyesi

- Nakliye sırasında ambalaj üzerine kesinlikle herhangi bir mekanik darbe gelmemelidir.
- Boşaltma / yükleme sırasında, ambalajı sıkıştırma prensibiyle çalışan herhangi bir türde teknolojinin kullanılmasına izin verilmez.

## Çevresel koruma



**Çöp tasfiyesi yerine hammadde kazanımı.**

Çevre ile dost geri dönüşüm işlemi için motorlu alet, aksesuarları ve paketlenme malzemeleri ayrılmalıdır. Değişik malzemenin tam olarak ayrılıp, yeniden değerlendirme işlemine sokulabilmesi için, plastik parçalar işaretlenmiştir. Bu kullanım talimatı da, klor kullanılmadan ağartılmış, yeniden dönüşümlü kağıda basılmıştır.

İmalatçı, ürün üzerinde değişiklik yapma hakkını saklı tutar.

Türkçe

## Dane techniczne elektronarzędzia

<b>Piła ukośnica</b>		<b>CT15235</b>
<b>Kod elektronarzędzia</b>	<b>[220-230 V ~50/60 Hz]</b>	423733
<b>Moc nominalna</b>	<b>[W]</b>	1400
<b>Moc na wyjściu</b>	<b>[W]</b>	493
<b>Natężenie prądu przy napięciu</b>	<b>220-230 V [A]</b>	6.2
<b>Prędkość obrotowa bez obciążenia</b>	<b>[min<sup>-1</sup>]</b>	5000
<b>Piła tarczowa Ø</b>	<b>[mm]</b>	210
<b>Średnica otworu tarczy piły Ø</b>	<b>[mm]</b>	30
<b>Maks. grubość tarczy tnącej</b>	<b>[mm]</b>	2,6
<b>Maks. głębokość cięcia 0° / 90°</b>	<b>[mm] [cale]</b>	55x120 2-11/64" x 4-23/32"
<b>Maks. głębokość cięcia 45° / 90°</b>	<b>[mm] [cale]</b>	55x83 2-11/64" x 3-17/64"
<b>Maks. głębokość cięcia 0° / 45°</b>	<b>[mm] [cale]</b>	30x120 1-3/16" x 4-23/32"
<b>Maks. głębokość cięcia 45° / 45°</b>	<b>[mm] [cale]</b>	30x83 1-3/16" x 3-17/64"
<b>Waga</b>	<b>[kg] [funty]</b>	6,82 15.04
<b>Klasa bezpieczeństwa</b>		□ / II
<b>Cięnienie akustyczne</b>	<b>[dB(A)]</b>	111
<b>Moc akustyczna</b>	<b>[dB(A)]</b>	113
<b>Obciążenie wibracjami</b>	<b>[m/s<sup>2</sup>]</b>	2,38

## Informacja dot. hałasu



Zawsze używaj ochronnika słuchu, jeżeli ciśnienie akustyczne przewyższa 85 dB(A).

Menedżer  
certyfikacji

Wu Cunzhen

Merit Link International AG  
Stabio, Szwajcaria, 24.09.2019

## CE Deklaracja zgodności

Oświadczamy z pełną odpowiedzialnością, że produkt przedstawiony w rozdziale "Dane techniczne elektronarzędzia" odpowiada wymaganiom następujących dyrektyw: 2006/42/EC wraz ze zmianami oraz następujących norm:

EN 62841-1:2015,  
EN 62841-3-9:2015+A11,  
EN 55014-1:2017,  
EN 55014-2:2015,  
EN 61000-3-2:2014,  
EN 61000-3-3:2013.



**OSTRZEŻENIE - Aby zmniejszyć ryzyko zranienia, użytkownik musi przeczytać instrukcję obsługi!**

## Ogólne zasady bezpieczeństwa



**OSTRZEŻENIE! Użytkownik powinien zapoznać się z ostrzeżeniami dotyczącymi bezpieczeństwa, instrukcjami, ilustracjami oraz danymi technicznymi dostarczonymi razem z elektronarzędziem. Nieprzestrzeganie instrukcji i ostrzeżeń może skutkować**

porażeniem prądem elektrycznym, pożarem i / lub poważnymi obrażeniami.

**Wszystkie ostrzeżenia i instrukcje zachować do użytku w przyszłości.**

Określenie "elektronarzędzie" w ostrzeżeniach dotyczy Twojego narzędzia (przewodowego) zasilanego z sieci elektrycznej lub narzędzia (beprzewodowego) zasilanego z akumulatora.

## Bezpieczeństwo w miejscu pracy

- **Zapewnić czystość i dobre oświetlenie w miejscu pracy.** Zagrażone lub nieoświetlone miejsca są przyczyną wypadków.
- **Nie używać elektronarzędzi w atmosferze wybuchowej, jak obecność palnych cieczy, gazów lub pyłów.** Elektronarzędzie wytwarza iskry, które mogą spowodować zapłon pyłów lub oparów.
- **Podczas pracy elektronarzędziem utrzymywać z dala dzieci i postronnych obserwatorów.** Odwrócenie uwagi może spowodować utratę kontroli nad narzędziem.

## Bezpieczeństwo elektryczne

- **Wtyczka przewodu zasilania elektronarzędzia musi pasować do gniazda. Nigdy nie przerabiać w żaden sposób wtyczki. Nie używać wtyczek przejściowych do uziemnianych elektronarzędzi.** Nieprzerabiane wtyczki pasujące do gniazda zmniejszają ryzyko porażenia prądem elektrycznym.
- **Unikać kontaktu ciała z uziemnionymi powierzchniami, jak rury, grzejniki, kuchenki i lodówki.** Uziemione ciało zwiększa ryzyko porażenia prądem elektrycznym.
- **Nie narażać elektronarzędzia na działanie deszczu lub wilgoci.** Woda w elektronarzędziu zwiększa ryzyko porażenia prądem elektrycznym.
- **Nie uszkodzić przewodu zasilania. Nigdy nie używać przewodu zasilania do zawieszania, ciągnięcia lub wyłączania elektronarzędzia. Trzymać przewód z dala od źródeł ciepła, olejem, ostrych krawędzi lub wirujących części.** Uszkodzony lub poplątany przewód zwiększa ryzyko porażenia prądem elektrycznym.
- **Podczas używania elektronarzędzia na zewnątrz domu stosować przedłużacze przystosowane do użytku na zewnątrz.** Używanie przewodów przystosowanych do pracy na zewnątrz zmniejsza ryzyko porażenia prądem elektrycznym.
- **W przypadku, gdy używanie elektronarzędzia w środowisku wilgotnym jest nieuniknione, jako ochronę przed napięciem zasilania należy stosować urządzenie różnicowo prądowe (RCD).** Zastosowanie RCD zmniejsza ryzyko porażenia prądem elektrycznym. UWAGA! Termin "urządzenie różnicowoprądowe (RCD)" można zastąpić terminem "wyłącznik prądu ziemnozwarciowego (GFCI)" lub "wyłącznik prądu upływowego (ELCB)".
- **Ostrzeżenie!** Nigdy nie dotykaj metalowych powierzchni na przekładni, osłonie, obudowie, ponieważ w przypadku awarii części te mogą znaleźć się pod napięciem i spowodować porażenie prądem elektrycznym.

## Bezpieczeństwo użytkownika

- **Zawsze zachowywać czujność, patrzeć, co się robi i kierować się zdrowym rozsądkiem podczas używania elektronarzędzia. Nie używać elektronarzędzia, jeśli użytkownik jest zmęczony, pod wpływem narkotyków, alkoholu lub leków. Moment**

niewagi podczas pracy elektronarzędziem może spowodować poważne obrażenia użytkownika.

• **Stosować środki ochrony indywidualnej. Zawsze nosić okulary ochronne.** Środki ochrony indywidualnej takie, jak maski przeciwpyłowe, bezpoślizgowe obuwie ochronne, kask lub nasznik przeciwhałasowe stosowane odpowiednio do sytuacji zmniejszają ryzyko obrażenia użytkownika.

• **Zapobiegać przypadkowemu uruchomieniu elektronarzędzia. Przed podłączeniem do gniazda zasilania i / lub akumulatora, podnoszeniem lub przenoszeniem elektronarzędzia upewnić się, że wyłącznik znajduje się w położeniu wyłączonym "OFF".** Przenoszenie elektronarzędzia z palcem na wyłączniku lub zasilanie elektronarzędzia z wyłącznikiem w położeniu włączonym "ON" może być przyczyną poważnego wypadku.

• **Przed uruchomieniem elektronarzędzia usunąć klucze służące do regulacji narzędzia.** Klucz założony na wirującą część elektronarzędzia może spowodować poważne obrażenia osób.

• **Podczas pracy nie przechylać się nadmiernie. Zawsze zachowywać prawidłowe ustawienie stóp i równowagę.** Zapewni to lepsze panowanie nad elektronarzędziem w niespodziewanych sytuacjach.

• **Ubiierać się odpowiednio. Nie nosić luźnych ubrań lub biżuterii. Utrzymywać włosy, odzież i rękawice z dala od wirujących części.** Luźna odzież, biżuteria lub długie włosy mogą zostać wciągnięte przez poruszające się części narzędzia.

• **Jeżeli narzędzia są dostosowane do podłączenia urządzeń wyciągających i zbierających pyły, zapewnić, aby zostały podłączone i prawidłowo używane.** Używanie urządzeń do zbierania pyłów może zmniejszyć zagrożenia związane z obecnością pyłów.

• **Nie pozwól, aby doświadczenie zdobyte w wyniku częstego używania narzędzi wprowadziło Cię w stan samozadowolenia i lekceważenia zasad bezpieczeństwa.** Nieostrożne działanie może spowodować poważne obrażenia w ciągu ułamka sekundy.

• **Ostrzeżenie!** Elektronarzędzia wytwarzają podczas pracy pole elektromagnetyczne. Pole to może w pewnych warunkach zakłócać działanie pasywnych lub aktywnych implantów medycznych. Aby zredukować ryzyko poważnych lub śmiertelnych obrażeń, radzimy osobom z implantami medycznymi skonsultować się z lekarzem lub producentem implantu przed użyciem tego elektronarzędzia.

## Używanie i konserwowanie elektronarzędzia

• Osoby o obniżonych zdolnościach psychofizycznych lub mentalnych oraz dzieci nie mogą używać elektronarzędzia, jeśli nie są nadzorowane lub poinstruowane o obsłudze elektronarzędzia przez osoby odpowiedzialne za ich bezpieczeństwo.

• **Nie przeciążać elektronarzędzia. Używać elektronarzędzia prawidłowego do danego zastosowania.** Prawidłowo dobrane elektronarzędzie wykona pracę lepiej, bezpieczniej i z szybkością, do jakiej zostało zaprojektowane.

• **Nie używać elektronarzędzia, jeśli jego wyłącznik nie działa prawidłowo.** Każde elektronarzędzie, którego nie można kontrolować wyłącznikiem, jest niebezpieczne i musi być naprawione.

• **Przed rozpoczęciem wykonywania jakichkolwiek regulacji, wymiany wyposażenia lub przed odstawieniem elektronarzędzia odłączyć przewód zasilania i / lub akumulator od elektronarzędzia.** Takie zapobiegawcze środki bezpieczeństwa zmniejszą

szają ryzyko przypadkowego uruchomienia elektronarzędzia.

- **Przechowywać elektronarzędzie w miejscu niedostępnym dla dzieci i nie pozwolić, aby osoby niezaznajomione z elektronarzędziem lub instrukcją obsługi używały go.** Elektronarzędzia w rękach nieprzeszkolonych użytkowników są niebezpiecznymi urządzeniami.
- **Konserwować elektronarzędzia. Sprawdzać, czy części ruchome nie są zakleszczone lub przesunięte względem osi, czy nie ma pęknięć lub innych objawów, które mogą zakłócać prawidłowe działanie elektronarzędzia.** Niekonserwowane elektronarzędzia są przyczyną wielu wypadków.
- **Zapewnić, aby narzędzia tnące były ostre i czyste.** Prawidłowo konserwowane narzędzia tnące z ostrymi krawędziami tnącymi rzadziej zakleszczają się i łatwiej jest nimi operować.
- **Używać elektronarzędzia, wyposażenia, wiertła itd. zgodnie z niniejszymi instrukcjami, z uwzględnieniem warunków i typu wykonywanej pracy.** Używanie elektronarzędzia do prac innych niż te, do jakich zostało zaprojektowane, może doprowadzić do powstania niebezpiecznych sytuacji.
- **Uchwyty i powierzchnie trzymania elektronarzędzia utrzymywać suche, czyste i pozbawione oleju lub smaru.** Śliskie uchwyty i powierzchnie trzymania uniemożliwiają bezpieczne operowanie i panowanie nad narzędziem w niespodziewanych sytuacjach.
- **Należy pamiętać, aby podczas używania elektronarzędzia prawidłowo trzymać dodatkowy uchwyt, który bardzo pomaga w operowaniu elektronarzędziem.** Prawidłowe trzymanie elektronarzędzia zmniejsza ryzyko wypadków lub obrażeń.

## Serwis

- **Elektronarzędzie musi być serwisowane przez osobę wykwalifikowaną i z użyciem tylko identycznych części zamiennych.** Zapewni to zachowanie bezpieczeństwa działania elektronarzędzia.
- **Przestrzegać instrukcji dotyczących smarowania i wymiany wyposażenia.**

## Specjalne ostrzeżenia dotyczące bezpieczeństwa

- **Pilarki ukośnicze przeznaczone są do cięcia materiałów drewnianych lub drewnopodobnych. Nie wolno ich używać z tarczami ściernymi do cięcia materiałów metalowych, takich jak pręty, kształtowniki, śruby itd.** Opilki spowodują zablokowanie dolnych ruchomych części, jak np. dolna osłona. Iskry wytwarzane podczas cięcia ściernego mogą stopić dolną osłonę, rozdzielacz rzazu i inne części plastikowe.
- **Jeśli to możliwe, należy używać zacisków stolarskich do mocowania obrabianego materiału. W przypadku trzymania obrabianego materiału ręką zawsze zachować odległość przynajmniej 100 mm od obu stron tarczy tnącej. Nie używać pilarki ukośniczy do cięcia elementów zbyt małych, których nie można bezpiecznie zamocować lub trzymać w ręku.** Jeżeli ręka znajduje się zbyt blisko tarczy tnącej, istnieje zbyt duże ryzyko zranienia operatora.
- **Obrabiany materiał musi być zamocowany i unieruchomiony lub przyciskany do prowadnicy i stołu. W żadnym wypadku nie podkładać obrabia-**

**nego materiału pod tarczę tnącą "z wolnej ręki".** Niezamocowany materiał może zostać odrzucony z dużą prędkością i spowodować zranienia.

- **Należy nacisnąć w dół głowicę pilarki i wprowadzić tarczę w obrabiany materiał. Nie wyciągać pilarki przez obrabiany materiał. Aby wykonać cięcie, podnieść głowicę pilarki i przeciągnąć ją nad obrabianym materiałem bez wykonywania cięcia.** Władczy silnik, nacisnąć w dół głowicę pilarki i wprowadzić tarczę w obrabiany materiał. Cięcie podczas wyciągania tarczy spowoduje, że tarcza zacznie się poruszać do góry w obrabianym materiale, co będzie skutkowało gwałtownym odrzuceniem tarczy tnącej w stronę operatora.
- **Nigdy nie przekładać ręki nad linią cięcia, zarówno z przodu jak i z tyłu tarczy tnącej.** Przytrzymywanie obrabianego materiału "ze skrzyżowanymi rękami", tzn. trzymając obrabiany materiał lewą ręką z prawej strony tarczy tnącej lub na odwrót, jest bardzo niebezpieczne.
- **Nie sięgać za prowadnicę ręką znajdującą się bliżej niż 100 mm od boków tarczy tnącej, aby usunąć odpadki drewna lub z dowolnego innego powodu, jeśli tarcza tnąca wiruje.** Bliskość wirującej tarczy tnącej w stosunku do ręki nie zawsze jest zauważalna, przez co użytkownik może odnieść poważne obrażenia.
- **Przed rozpoczęciem cięcia obejrzyć dokładnie obrabiany materiał. Jeżeli materiał jest wygięty lub spaczony, docisnąć go wygiętą na zewnątrz stroną do prowadnicy. Zawsze upewnić się, że nie ma luzu między obrabianym materiałem, prowadnicą i stołem wzdłuż linii cięcia.** Wygięty lub spaczony materiał może skręcać się lub przesuwac i może zakleszczyć tarczę tnącą. Sprawdź, czy w obrabianym materiale nie ma gwoździ lub innych ciał obcych.
- **Przed rozpoczęciem użytkowania pilarki usunąć ze stołu narzędzia, odpady materiału itd. i pozostawić jedynie obrabiany materiał.** Małe odpady, luźne kawałki drewna lub inne przedmioty mogą być wyrzucone z dużą prędkością w przypadku zetknięcia się z wirującą tarczą tnącą.
- **Należy ciąć tylko jeden element materiału w danym momencie.** Ułożone w stos elementy materiału nie mogą być prawidłowo zamocowane lub trzymane i mogą zakleszczyć się na tarczy tnącej lub przesuwac podczas cięcia.
- **Przed użyciem zamontować pilarkę ukośnicę na poziomej, twardej powierzchni.** Pozioma, twarda powierzchnia zmniejsza ryzyko utraty stabilności przez pilarkę.
- **Zawsze planować swoją pracę. W przypadku zmiany kąta skosu lub kąta cięcia upewnić się, że prowadnica jest prawidłowo ustawiona, podpiera obrabiany materiał i nie wchodzi w kolizję z tarczą tnącą lub systemem osłon.** Bez włączania narzędzia i bez obrabianego materiału na stole pilarki przesuwac tarczę tnącą symulując kompletne cięcie i upewnić się, że nie ma żadnej kolizji lub niebezpieczeństwa ucięcia prowadnicy.
- **Zapewnić odpowiednie podpory, takie jak przedłużenia stołu, koźły itd. dla obrabianego materiału, który jest szerszy lub dłuższy niż stół pilarki.** Materiał dłuższy lub szerszy niż stół pilarki może się przewrócić, jeśli nie jest odpowiednio podparty. Jeśli odcinana część lub obrabiany materiał przewróci się, może to spowodować podniesienie dolnej osłony lub odrzucenie materiału przez wirującą tarczę tnącą.

- **Nie korzystać z pomocy innych osób w celu podparcia materiału; należy używać przedłużenia stołu lub dodatkowego wspornika.** Niestabilny wspornik obrabianego materiału może spowodować zakleszczenie tarczy tnącej lub przemieszczanie obrabianego materiału podczas cięcia oraz wciągnięcie operatora i pomocnika w pobliże tarczy tnącej.
- **Odcinana część nie może być dociskana w żaden sposób do wirującej tarczy tnącej.** Jeżeli część ta jest przytrzymywana np. za pomocą ograniczników długości, może zaklinować się przy tarczy tnącej i zostać wyrzucona z dużą siłą.
- **Zawsze należy używać zacisków lub specjalnych uchwytów zapewniających prawidłowe mocowanie materiałów okrągłych, takich jak pręty lub rury.** Pręty mają tendencję do obracania się podczas cięcia, co powoduje, że tarcza tnąca będzie chwytać i ciągnąć materiał razem z ręką operatora w stronę tarczy tnącej.
- **Poczekać, aż tarcza tnąca osiągnie pełne obroty przed wprowadzeniem jej w obrabiany materiał.** Zmniejszy to ryzyko odrzucenia obrabianego materiału.
- **Jeśli obrabiany materiał lub tarcza tnąca zakleszczą się, natychmiast wyłączyć pilarkę ukośnicę. Poczekać aż wszystkie poruszające się części zatrzymają się, a następnie wyłączyć wtyk przewodu z gniazda zasilania i / lub odłączyć akumulator. Następnie uwolnić zakleszczony materiał.** Kontynuowanie piłowania z zakleszczonym materiałem może spowodować utratę kontroli nad urządzeniem lub uszkodzenie pilarki.
- **Po zakończeniu cięcia zwolnić przycisk wyłącznika, przytrzymać głowicę pilarki w dolnym położeniu i przed usunięciem odciętej części poczekać, aż tarcza tnąca zatrzyma się.** Sięganie ręką po odciętą część w pobliżu wirującej tarczy tnącej jest niebezpieczne.
- **Trzymać mocno uchwyt pilarki w przypadku wykonywania niecałkowitego cięcia lub zwalniania wyłącznika, zanim głowica pilarki znajdzie się całkowicie w dolnym położeniu.** Wylączenie pilarki w trakcie piłowania może spowodować, gwałtownie pociągnięcia głowicy pilarki do dołu, co stwarza ryzyko zranienia operatora.

## Zalecenia bezpieczeństwa podczas pracy elektronarzędziem

### Przed rozpoczęciem pracy

- Tarcze tnące muszą być używane zgodnie z zaleceniami producenta. Nie stosować tarczy tnących, które nie spełniają wymagań technicznych podanych w niniejszym podręczniku.
- Strzałka na tarczy tnącej musi zawsze być skierowana w tym samym kierunku, co strzałka na osłonie tarczy.
- Stosować tylko ostre i nieuszkodzone tarcze tnące. Tarcze pęknięte, z wyszczerbionymi zębami lub stępione muszą być wymienione.
- Nie stosować tarcz tnących o wymiarach (zewnętrznych i otworu mocowania) innych niż zalecane.
- Nie stosować tarcz tnących wykonanych ze stali szybko tnącej.
- Nigdy nie stosować do tego elektronarzędzia tarcz tnących innych rodzajów (ściernych, diamentowych itd.).

- Zawsze upewnić się, że wszystkie zabezpieczenia chroniące przed przypadkowym dotknięciem tarczy tnącej są prawidłowo zamontowane, sprawne i w doskonałym stanie.
- Nigdy nie pracować ze zdemontowanymi zabezpieczeniami. Uszkodzone zabezpieczenia muszą być natychmiast wymienione.
- Podczas pracy nigdy nie blokować w stanie otwartym (zamocowanie, zaklinowanie itd.) przesuwnej osłony tarczy tnącej.
- Nie dopuszczać do zablokowania lub zapchania trocinami przesuwnej osłony tarczy tnącej. Jeśli to się zdarzy, wyłączyć elektronarzędzie, usunąć przyczynę i dopiero wtedy kontynuować pracę.
- Nie używać elektronarzędzia z uszkodzoną wkładką.
- Przed rozpoczęciem cięcia usunąć gwoździe i inne elementy metalowe z elementu, który będzie cięty.

### W czasie pracy elektronarzędziem

- Nigdy nie stawać na elektronarzędziu - jeśli narzędzie się odwróci lub jeśli użytkownik przypadkowo dotknie tarczy tnącej, może zostać poważnie zraniony.



**Ręce trzymać w bezpiecznej odległości od tarczy tnącej. Obszar niebezpieczny oznaczony jest specjalnymi znakami.**

- Podczas pracy kontrolować położenie przewodu zasilania (powinien znajdować się zawsze z tyłu narzędzia). Nie dopuszczać, aby przewód owijał się wokół nóg lub rąk.
- Nie obrabiać materiałów zawierających azbest. Azbest jest materiałem rakotwórczym.
- Nie używać elektronarzędzia do cięcia drewna na opał.
- Unikać wyłączenia silnika elektronarzędzia pod obciążeniem.
- Unikać przegrzania elektronarzędzia podczas używania go przez dłuższy czas.
- Jeżeli elektronarzędzie wyposażone jest w laser do wskazywania linii cięcia, zachowywać konieczne środki ostrożności. Nigdy nie patrzeć w wiązkę promieni lasera oraz nie kierować jej w stronę innych ludzi lub zwierząt - światło lasera skierowane w oczy może uszkodzić wzrok.

### Po zakończeniu pracy

- Elektronarzędzie można usunąć z miejsca pracy dopiero po wyłączeniu go i całkowitym zatrzymaniu się tarczy tnącej.
- Nigdy nie próbować zatrzymywać tarczy tnącej obracanej siłą bezwładności za pomocą blokady wrzeczona lub poprzez wywieranie siły na boczną powierzchnię tarczy. W przypadku używania blokady wrzeczona do hamowania tarczy, elektronarzędzie może się uszkodzić, a gwarancja zostanie unieważniona.
- Tarcza tnąca podczas pracy nagrzewa się do wysokiej temperatury - nie dotykać jej, zanim nie ostygnie.

## Symbole stosowane w instrukcji

Należy zapamiętać znaczenie następujących symboli stosowanych w instrukcji obsługi. Poprawna interpretacja symboli pozwoli na właściwe i bezpieczne użycie elektronarzędzia.

Symbol	Znaczenie
	<b>Naklejka z numerem seryjnym:</b> CT ... - model; XX - data produkcji; XXXXXXX - numer seryjny.
	Należy przeczytać wszystkie instrukcje dotyczące bezpieczeństwa.
	Nosić gogle ochronne.
	Nosić ochronę słuchu.
	Nosić maskę przeciwpyłową.
	Przed montażem lub regulacją odłączyć elektronarzędzie od zasilania.
	Kierunek ruchu.
	Kierunek obrotów.
	Zablokowany.
	Odblokowany.
	Zabronione.
	Podwójna izolacja / klasa ochrony.
	Uwaga. Ważne.
	Znak oznaczający, że produkt jest zgodny z podstawowymi wymogami dyrektyw UE i zharmonizowanych norm UE.

Symbol	Znaczenie
	Strefa niebezpieczna. Podczas pracy trzymać ręce z dala od strefy niebezpiecznej.
	Nosić rękawice ochronne.
	Pionowa pozycja brzeszczotu.
	Nachylona pozycja brzeszczotu.
	Podczas pracy usuwać gromadzący się pył.
	Nie wyrzucać elektronarzędzia do śmieci domowych.

## Przeznaczenie elektronarzędzia

Piła ukośnica przeznaczona jest do cięcia półfabrykatów drewnianych, a zwłaszcza do prawidłowego cięcia pod kątem. Zastosowanie specjalnych tarcz tnących umożliwia cięcie półfabrykatów z tworzywa sztucznego i aluminium. Elektronarzędzie jest przeznaczone tylko dla użytkowników praworęcznych.

## Części składowe elektronarzędzia

- 1 Laser do wskazywania linii cięcia \*
- 2 Osłona tarczy
- 3 Uchwyt roboczy
- 4 Osłona przesuwana
- 5 Prowadnica ustalająca
- 6 Płyta podstawy
- 7 Stół obrotowy
- 8 Wspornik przedłużający \*
- 9 Wkładka
- 10 Wskaźnik
- 11 Skala kątowna obrotu stołu
- 12 Zacisk (montaż) \*
- 13 Przełącznik wł. / wył.
- 14 Wyłącznik lasera do wskazywania linii cięcia
- 15 Blokada kąta pochylecia korpusu (podczas przenoszenia)
- 16 Króciec do usuwania trocin
- 17 Wloty wentylacyjne
- 18 Śruba skrzydełkowa \*
- 19 Uchwyt roboczy
- 20 Worek na pył \*
- 21 Klucz imbusowy \*
- 22 Śruba mocująca wspornik przedłużający
- 23 Płytki
- 24 Śruba mocująca płytki

- 25 Tarcza tnąca \*
- 26 Blokada wrzeciona
- 27 Wkręt mocujący tarczę tnącą
- 28 Podkładka
- 29 Kołnierz zewnętrzny
- 30 Kołnierz wewnętrzny
- 31 Wrzeciono
- 32 Nakrętka blokująca śrubę regulacji pionowej położenia korpusu
- 33 Śruba regulacji pionowej położenia korpusu
- 34 Nakrętka blokująca śrubę regulacji kąta pochylenia korpusu
- 35 Śruba regulacji kąta pochylenia korpusu
- 36 Śruba wskaźnika kąta pochylenia korpusu
- 37 Wskaźnik kąta pochylenia korpusu
- 38 Skala kątowna pochylenia korpusu piły
- 39 Śruba ustalająca
- 40 Blokada stołu obrotowego
- 41 Pokrywa
- 42 Śruba regulacji lasera do wskazywania linii cięcia
- 43 Śruba
- 44 Przycisk odblokowujący

\* Opcjonalne dodatki

**Nie wszystkie akcesoria zilustrowane lub opisane są włączone do standardowej opcji.**

## Montaż i regulacja elementów elektronicznych

Przed przystąpieniem do wykonywania wszystkich procedur elektronicznych należy koniecznie odłączyć od sieci elektrycznej.



**Nie dokręcać elementów złącznych zbyt mocno, aby uniknąć zniszczenia gwintu.**

### pozycja transportowa (patrz rys. 1)

Elektronarzędzie można przenosić tylko wtedy, gdy znajduje się w pozycji transportowej (korpus złożony do dołu i zamocowany). Przenieść elektronarzędzie trzymając płytę podstawy 6 obiema rękami.

Przed rozpoczęciem pracy przygotować elektronarzędzie do danego rodzaju pracy wykonując następujące czynności:

- lekko docisnąć uchwyt roboczy 3;
- pociągnąć blokadę 15 jak pokazano na rys. 1. Obrócić blokadę 15 o 90° w dowolną stronę i nacisnąć lekko, aby zablokować w tym położeniu;
- unieść ostrożnie korpus;
- aby ustawić elektronarzędzie w pozycji do transportu, wykonać powyższe czynności w odwrotnej kolejności.

### Montaż / demontaż worka na trociny (patrz rys. 2)

Przed rozpoczęciem pracy założyć worek na trociny 20 na króciec do usuwania trocin 16 (patrz rys. 2). Usunąć trociny z worka 20 i czyścić go co pewien czas.

### Montaż / demontaż wspornika przedłużającego (patrz rys. 3)

Jeżeli planuje się przecinanie długich elementów, należy zamontować wsporniki przedłużające 8, ustawić

je prawidłowo (w zależności od długości ciętego elementu) i zamocować je wkrętami 22 (patrz rys. 3).

### Montaż / demontaż zacisku śrubowego (patrz rys. 4)

W celu prawidłowego mocowania obrabianego elementu zamontować zacisk śrubowy 12 i zamocować go śrubą skrzydełkową 18 (patrz rys. 4.1). Wyregulować zacisk 12 w zależności od długości i grubości obrabianego elementu.

### Wymiana tarczy tnącej (patrz rys. 5-7)



**Po dłuższej pracy tarcza tnąca może nagrzać się do wysokiej temperatury, zdejmować ją w rękawicach. Zmniejsz to również ryzyko skaleczenia przez zęby tarczy.**

- Unieść korpus do najwyższego położenia.
- Poluzować śrubę mocującą 24 (patrz rys. 5.1).
- Przesunąć ruchomą osłonę 4 w maksymalnie górne położenie; płyta 23 przesunie się w kierunku pokazanym na rys. 5.2.
- Nacisnąć blokadę wrzeciona 26 i ręcznie obrócić tarczę tnącą 25, aby ją unieruchomić (patrz rys. 6). Przy wciśniętej blokadzie wrzeciona 26 wykręcić wkręt 27 kluczem 21 (patrz rys. 7). **Uwaga: wkręt 27 ma lewy gwint.**
- Zdjąć następujące elementy z wrzeciona 31: podkładkę 28, kołnierz zewnętrzny 29, tarczę tnącą 25 i kołnierz wewnętrzny 30 (patrz rys. 7).
- Miękką szczotką oczyścić wszystkie elementy i zamontować na wrzecionie 31: kołnierz wewnętrzny 30, tarczę tnącą 25, kołnierz zewnętrzny 29 i podkładkę 28 (patrz rys. 7).
- Przy wciśniętej blokadzie wrzeciona 26 dokręcić wkręt 27 kluczem 21. Zwolnić blokadę wrzeciona 26.
- Wykonać w odwrotnej kolejności czynności pokazane na rys. 5: przesunąć osłonę przesuwną tarczy 4 w dół, płytka 23 przesunie się w początkowe położenie. Ustawić naprzeciw siebie otwory w płycie 23 i osłone tarczy 2, następnie wkręcić śrubę 24.
- Upewnić się, że tarcza tnąca 25 nie dotyka żadnych elementów elektronicznych i obraca się swobodnie.

### Ustawianie korpusu w pionie i ustawianie pochylenia 45° (patrz rys. 8-10)

- Ustawić korpus w położenie do transportu.
- Poluzować pokrętko zaciskania 19 i ustawić kąt pochylenia korpusu (90° lub 45°). Zaciśnąć pokrętko zaciskania 19.
- Przyłożyć boki trójkąta przymiarowego 90° lub 45° (w zależności od ustawianego kąta) do powierzchni tarczy tnącej 25 i stołu obrotowego 7. Jeżeli boki trójkąta przymiarowego przylegają ściśle do powierzchni tarczy tnącej 25 i do stołu 7, to nie jest wymagana żadna regulacja, w przeciwnym razie należy ją wykonać.



Za pomocą śruby 33 i nakrętki blokującej 32 wyregulować pionowe ustawienie korpusu (patrz rys. 8).



Za pomocą śruby 35 i nakrętki blokującej 34 wyregulować pochylenie korpusu pod kątem 45° (patrz rys. 9).

- Poluzować pokrętko zaciskania 19.
- Poluzować nakrętkę blokującą.

- Wkręcając lub wykręcając śrubę spowodować, że boki trójkąta przymiarowego 90° lub 45° (w zależności od ustawianego kąta) będą przylegać ściśle do powierzchni tarczy tnącej **25** i stołu **7**.
- Dokręcić nakrętkę blokującą.
- Poluzować wkręt **36** i ustawić wskaźnik **37** na 0° (na skali **38**) lub 45° (w zależności od ustawianego kąta), następnie dokręcić wkręt **36** (patrz rys. 10).

### Ustawianie prowadnicy ustalającej (patrz rys. 11)

- Ustawić kąt cięcia 0° w poziomie (procedura opisana jest poniżej).
- Ustawić korpus w położeniu do transportu.
- Przyłożyć boki trójkąta przymiarowego 90° do powierzchni tarczy tnącej **25** i prowadnicy ustalającej **5**. Jeżeli boki trójkąta przymiarowego przylegają ściśle do powierzchni tarczy tnącej **25** i prowadnicy ustalającej **5**, to nie jest wymagana żadna regulacja, w przeciwnym razie należy ją wykonać.
- Poluzować blokadę **40** oraz dwie śruby ustalające **39** (za pomocą klucza imbusowego **21**) i przesunąć prowadnicę ustalającą **5**; zapewnić, aby boki przymiaru kąтового 90° przylegały dokładnie do powierzchni tarczy tnącej **25** i powierzchni prowadnicy ustalającej **5** (patrz rys. 11).
- Dokręcić śruby blokujące **39** za pomocą klucza imbusowego **21**.

### Ustawianie lasera wskazującego linię cięcia (patrz rys. 12)

Przed rozpoczęciem pracy upewnić się, że laser wskazujący linię cięcia jest prawidłowo ustawiony.

- Wykonać nacięcie w obrabianym elemencie bez przecinania go (procedura opisana jest poniżej).
- Włączyć laser wskazujący linię cięcia (wyłącznikiem **14**) - promień światła lasera powinien dokładnie wskazywać linię cięcia, w przeciwnym razie należy ustawić laser.
- Nacisnąć lekko boki pokrywy **41** (aby zwolnić zatrzaski) i zdjąć pokrywę (patrz rys. 12.1).
- Poluzować wkrety **42** (patrz rys. 12.2).
- Przesuwać korpus lasera wskazującego linię cięcia **1** w lewo lub w prawo, aż promień lasera wskaże dokładnie linię cięcia.
- Dokręcić wkrety **42**.
- Założyć pokrywę **41** (zatrzaski muszą zatrzasknąć się na miejscu).

### Przygotowanie elektronarzędzia do pracy

Zawsze używać właściwego napięcia zasilania: napięcie źródła zasilania musi być zgodne z danymi znajdującymi się na tabliczce identyfikacyjnej.

### Włączanie / wyłączanie elektronarzędzia

#### Włączanie:

Aby włączyć elektronarzędzie, należy przesunąć przycisk odblokowania **44**, jak pokazano na rys. 13 i trzymając go w tym położeniu nacisnąć wyłącznik **13** (patrz rys. 13).

#### Wyłączanie:

Zwolnij przycisk wł. / wył. **13**.

### Odsysanie pyłów podczas pracy elektronarzędzia



Odsysanie pyłów umożliwia zredukowanie koncentracji pyłów w powietrzu oraz zapobiega zbieraniu się pyłów w miejscu pracy. Podczas pracy elektronarzędziem zawsze używać worka na trociny **20** lub odkurzacza do zbierania trocin powstałych podczas piłowania. Aby podłączyć do króćca **16** odkurzacz, należy zastosować specjalny adapter.

### Cechy konstrukcyjne narzędzia elektrycznego

#### Wskaźnik lasera

Wskaźnik lasera **1** tworzy jasną czerwoną linię, wskazując miejsce cięcia.

- Aby włączyć laser do wskazywania linii cięcia **1**, nacisnąć wyłącznik **14** (elektronarzędzie musi być podłączone do sieci elektrycznej).
- Aby wyłączyć laser do wskazywania linii cięcia **1**, nacisnąć ponownie wyłącznik **14**.

### Zalecenia dotyczące posługiwania się elektronarzędziem

#### Ustawianie kąta cięcia w poziomie (patrz rys. 14-15)

- Poluzować blokadę **40** (patrz rys. 14.1).
- Ustawić kąt cięcia poprzez obracanie korpusu elektronarzędzia. Wskaźnik **10** pokazuje ustawiony kąt cięcia na skali **11** (patrz rys. 14.2).
- Zacisnąć blokadę **40** (patrz rys. 15).

#### Ustawianie kąta cięcia w pionie (patrz rys. 16, 10)

- Poluzować dźwignię ustalającą **19** (patrz rys. 16.1).
- Ustawić kąt cięcia poprzez pochylenie korpusu elektronarzędzia (patrz rys. 16.2). Wskaźnik **37** pokazuje ustawiony kąt cięcia na skali **38** (patrz rys. 10).
- Zacisnąć dźwignię ustalającą **19** (patrz rys. 16.3).

#### Cięcie (patrz rys. 17)

- Umieścić elektronarzędzie na stole roboczym i najlepiej przymocować je śrubami lub zaciskami.
- Elektronarzędzie wyposażone jest we wsporniki przedłużające **8**, należy wyregulować ich długość w zależności od długości obrabianego elementu.
- Ustawić wymagane kąty cięcia w sposób opisany powyżej. **Uwaga: jeżeli użytkownik zamierza wykonywać cięcie jednocześnie pod kątem w pionie i w poziomie, to najpierw należy ustawić kąt w pionie, a następnie w poziomie.**
- Włączyć laser wskazujący linię cięcia, jeśli elektronarzędzie jest w niego wyposażone.
- Ustawić obrabiany element i zamocować go za pomocą zacisku śrubowego **12**.
- Uruchomić elektronarzędzie, poczekać, aż tarcza tnąca **25** osiągnie pełne obroty.
- Płynnie pociągnąć korpus ku dołowi i wykonać cięcie. Podczas cięcia nie krzyżować rąk i trzymać je



w bezpiecznej odległości od tarczy tnącej **25** (patrz rys. 17).

- Wyłączyć elektronarzędzie, poczekać, aż tarcza tnąca **25** zatrzyma się całkowicie.

- Podnieść płynnie korpus elektronarzędzia.

---

## Konserwacja elektronarzędzia / profilaktyka

**Przed przystąpieniem do wykonywania wszystkich procedur elektronarzędzie należy koniecznie odłączyć od sieci elektrycznej.**

### Wymiana wstawki (patrz rys. 18)

Zużyta lub uszkodzoną wstawkę **9** należy wymieniać w odpowiednim czasie.

- Wykręcić wkręty **43** (patrz rys. 18).
- Wymienić zużyta wstawkę **9**.
- Dokręcić wkręty **43**.

### Czyszczenie narzędzia elektrycznego

Nieodzownym warunkiem bezpiecznej i długotrwałej eksploatacji narzędzia elektrycznego jest zachowanie go w czystości. Regularnie czyścić narzędzie elektryczne strumieniem sprężonego powietrza, kierując go na otwory powietrza **17**.

## Usługi posprzedażne

Nasz serwis posprzedażny odpowie na Państwa pytania dotyczące konserwacji i naprawy produktu oraz części zamiennych. Informacje dotyczące centrów serwisowych, schematów i części zamiennych można znaleźć na stronie: [www.crown-tools.com](http://www.crown-tools.com).

---

## Transport elektronarzędzi

- W żadnym wypadku nie dopuścić do uderzeń mechanicznych podczas transportu.
- Do załadunku lub rozładunku nie stosować urządzeń zaciskających.

---

## Ochrona środowiska



**Przetwarzaj surowce zamiast je wyrzucać.**

Elektronarzędzie, akcesoria i opakowanie muszą być rozdzielone w celu przyjaznego dla środowiska przetworzenia ich. Elementy plastikowe są oznakowane wg kategorii recyklingu.

Te instrukcje są wydrukowane na wtórnym przetworzonym papierze, wyprodukowanym bez użycia chloru.

**Zastrzega się możliwość wprowadzania zmian.**

**Polski**

**73**

## Specifikace elektronářadí

<b>Kapovací a pokosová pila</b>		<b>CT15235</b>
Číslo elektronářadí	[220-230 V ~50/60 Hz]	423733
Jmenovitý výkon	[W]	1400
Výkon	[W]	493
Proud při napětí	220-230 V [A]	6.2
Volnoběžné otáčky	[min <sup>-1</sup> ]	5000
Průměr pilového kotouče Ø	[mm]	210
Průměr otvoru pilové kotouče Ø	[mm]	30
Max. tloušťka pilového kotouče	[mm]	2,6
Max. řezná hloubka 0° / 90°	[mm] [palce]	55x120 2-11/64" x 4-23/32"
Max. řezná hloubka 45° / 90°	[mm] [palce]	55x83 2-11/64" x 3-17/64"
Max. řezná hloubka 0° / 45°	[mm] [palce]	30x120 1-3/16" x 4-23/32"
Max. řezná hloubka 45° / 45°	[mm] [palce]	30x83 1-3/16" x 3-17/64"
Hmotnost	[kg] [lb]	6,82 15.04
Třída bezpečnosti		□ / II
Akustický tlak	[dB(A)]	111
Výkon zvuku	[dB(A)]	113
Váhové vibrace	[m/s <sup>2</sup> ]	2,38

### Informace o hluku



Prekračuje-li akustický tlak hodnotu 85 dB(A), používejte vždy ochranu sluchu.

Manažer certifikace

Wu Cunzhen

Merit Link International AG  
Stabio, Švýcarsko, 24.09.2019

### CE Prohlášení o shodě

Prohlašujeme na výhradní zodpovědnost, že výrobek popsaný v části "Specifikace elektronářadí" splňuje všechna příslušná ustanovení směrnic 2006/42/EC včetně jejich změn a je v souladu s následujícími normami:

EN 62841-1:2015,  
EN 62841-3-9:2015+A11,  
EN 55014-1:2017,  
EN 55014-2:2015,  
EN 61000-3-2:2014,  
EN 61000-3-3:2013.



**UPOZORNĚNÍ - Z důvodu snížení rizika je uživatel povinen přečíst si tento návod k použití!**

### Obecná bezpečnostní pravidla



**UPOZORNĚNÍ! Přečtěte si všechna bezpečnostní upozornění, pokyny, ilustrace a specifikace dodávané spolu s elektronářadím.** Nedodržení těchto upozornění a pokynů může vést k úrazu elektrickým proudem, požáru nebo vážnému úrazu.

**Veškerá upozornění a pokyny uschovejte pro budoucí použití.**

Pojem "elektronářadí" užívaný v upozorněních odkazuje na vaše elektronářadí napájené ze sítě (s kabelem) nebo akumulátorem (bez kabelu).

## Bezpečnost v pracovním prostoru

- **Pracovní prostor udržujte v čistotě a dobře osvětlený.** V neuklizených nebo neosvětlených prostorách dochází často k úrazům.
- **Nepoužívejte elektronářadí ve výbušném prostředí, jako například v blízkosti hořlavých kapalin, plynů nebo prachu.** Elektronářadí je zdrojem jiskření, které může způsobit vznícení prachu nebo výparů.
- **Při práci s elektronářadím udržujte děti a okolostojící v dostatečné vzdálenosti.** Rozptýlení může být příčinou ztráty kontroly.

## Elektrická bezpečnost

- **Zástrčka elektronářadí se musí shodovat se zásuvkou. Zástrčku nikdy neupravujte. S uzemněným (ukostřeným) elektronářadím nepoužívejte rozbočovací zásuvky.** Neupravené zástrčky a shodné zásuvky snižují riziko úrazu elektrickým proudem.
- **Dbejte, aby nedošlo ke kontaktu těla s uzemněnými nebo ukostřenými povrchy, jako například potrubí, radiátory, sporáky a chladničky.** Pokud je vaše tělo uzemněno, hrozí zvýšené riziko úrazu elektrickým proudem.
- **Elektronářadí nevystavujte dešti ani vlhkému prostředí.** Voda v elektronářadí zvyšuje riziko úrazu elektrickým proudem.
- **Kabel slouží výhradně k určenému použití. Kabel nikdy nepoužívejte k přenášení, tahání nebo odpojování elektronářadí. Kabel chraňte před teplem, olejem, ostrými hranami a pohyblivými částmi.** Poškozené nebo zapletené kabely zvyšují riziko úrazu elektrickým proudem.
- **Při práci s elektronářadím venku používejte prodlužovací kabel vhodný pro venkovní použití.** Použití kabelu vhodného pro venkovní použití snižuje riziko úrazu elektrickým proudem.
- **Pokud s elektronářadím pracujete ve vlhkém prostředí, použijte napájení s proudovým chráničem (RCD).** Použití RCD snižuje riziko úrazu elektrickým proudem. **POZNÁMKA!** Pojem "proudový chránič (RCD)" může být nahrazen pojmem "přerušovač zemního obvodu (GFCI)" nebo "jističi zemního svodového proudu (ELCB)".
- **Upozornění!** Nikdy se nedotýkejte obnažených kovových povrchů na převodovce, stínění apod., jelikož dotek kovových povrchů způsobí rušení elektromagnetických vln a mohlo by dojít ke zranění nebo nehodám.

## Osobní bezpečnost

- **Při práci s elektronářadím buďte pozorní, sledujte, co děláte, a řiďte se zdravým rozumem. Elektronářadí nepoužívejte, pokud jste unavení, pod vlivem návykových látek, alkoholu nebo léků.** Chvilce nepozornosti při práci s elektronářadím může vést k vážnému úrazu.
- **Používejte osobní ochranné prostředky. Vždy používejte ochranu očí.** Ochranné prostředky, jako například respirátor, protiskluzová bezpečnostní obuv, přilba nebo chrániče sluchu použité v závislosti na podmínkách mohou snížit riziko úrazu.
- **Dbejte, aby nedošlo k náhodnému spuštění. Před připojením k síti nebo akumulátoru, zvednu-**

**tím nebo přenášením elektronářadí zkontrolujte, zda je vypínač v poloze vypnuto.** Přenášení elektronářadí s prstem na vypínači nebo zapojování elektronářadí se zapnutým vypínačem může způsobit úraz.

- **Před zapnutím elektronářadí odstraňte všechny seřizovací klíče.** Klíč nasazený na rotující části elektronářadí může způsobit úraz.
- **Nepřeceňujte své síly. Vždy udržujte stabilní postoj a rovnováhu.** Získáte tak lepší kontrolu nad elektronářadím v nečekaných situacích.
- **Vhodně se oblekejte. Nenoste volný oděv nebo šperky. Udržujte vlasy, oděv a rukavice mimo dosah pohyblivých částí.** Volný oděv, šperky nebo dlouhé vlasy mohou být zachyceny pohyblivými částmi.
- **Pokud jsou zařízení určena k připojení odsávání prachu a sběrného zařízení, dbejte, aby byla správně připojena a řádně používána.** Použití odsávání prachu snižuje nebezpečí způsobená prachem.
- **S přibývajícím zkušenostmi z častého používání nářadí nepřestávejte ignorovat zásady bezpečnosti práce s nářadím.** Nepozornost může ve zlomku vteřiny způsobit vážný úraz.
- **Upozornění!** Elektronářadí může při provozu vytvářet elektromagnetické pole. Toto pole může za určitých okolností narušovat funkci aktivních či pasivních lékařských implantátů. Aby se snížilo riziko vážného nebo smrtelného úrazu, doporučujeme osobám s lékařskými implantáty, aby se poradily před prací s tímto nářadím s lékařem a výrobcem lékařského implantátu.

## Použití a péče o elektronářadí

- **Osoby se sníženými psychofyzickými nebo duševními schopnostmi, např. děti, nesmí elektronářadí obsluhovat, pokud nejsou pod dohledem nebo počení o správném používání elektronářadí osobou odpovědnou za jejich bezpečnost.**
- **Elektronářadí nepřetěžujte. Pro práci používejte správné elektronářadí.** Správné elektronářadí bude pracovat lépe a bezpečněji rychleji, pro kterou bylo navrženo.
- **Elektronářadí nepoužívejte, pokud nelze zapnout a vypnout vypínač.** Každé elektronářadí, které nelze ovládat vypínačem, je nebezpečné a musí se nechat opravit.
- **Před seřizováním, výměnou příslušenství nebo uskladněním odpojte elektronářadí ze sítě nebo od akumulátoru.** Tato preventivní bezpečnostní opatření snižují riziko náhodného spuštění elektronářadí.
- **Nepoužívané elektronářadí ukládejte mimo dosah dětí a nedovoďte osobám, které se neseznámily s tímto elektronářadím nebo návodem, s elektronářadím pracovat.** V rukou nezkušených uživatelů je elektronářadí nebezpečné.
- **Provádějte údržbu elektronářadí. Zkontrolujte, zda nejsou vychýlené nebo zaklíněné pohyblivé části, poškozené části nebo nenastaly jiné okolnosti, které by mohly ovlivnit funkci elektronářadí. V případě poškození nechte elektronářadí před použitím opravit.** Rada úrazů je způsobena nedostatečnou údržbou elektronářadí.
- **Rezné nástroje udržujte ostré a čisté.** U řádně udržovaných rezných nástrojů s ostrými břity je méně pravděpodobné, že se zaklíní a snáze se ovládají.
- **Používejte elektronářadí, příslušenství, břity atd. podle tohoto návodu s přihlédnutím k pracovním podmínkám a prováděné práci.** Použití elektronářadí k jinému než určenému účelu může vést k nebezpečným situacím.
- **Udržujte rukojeti a povrchy pro úchop v čistotě, bez oleje a maziva.** Kluzké rukojeti nebo povrchy pro

úchop neumožňují bezpečnou manipulaci ani ovládání nářadí v nečekávaných situacích.

- Při ovládání elektronářadí držte správně pomocné madlo, které slouží k usnadnění ovládání. Proto může správné držení snížit riziko nehody nebo zranění.

## Servis

- **Servis svého elektronářadí svěřte pouze kvalifikovanému opraváři, který používá pouze originální náhradní díly.** Zůstane tak zachována bezpečnost elektronářadí.

- Dodržujte pokyny pro mazání a výměnu příslušenství.

## Zvláštní bezpečnostní upozornění

- **Pokosové pily jsou určeny pro řezání dřeva nebo dřevařských výrobků, nelze v nich proto používat brusné řezací kotouče pro řezání kovových materiálů jako jsou tyče, pruty, kolíky atd.** Brusný prach způsobuje zaseknutí pohyblivých částí, například spodního krytu. Jiskry, vznikající při brusném řezání popálí spodní kryt, laserovou vložku a další plastové díly.

- **Kdykoliv je to možné, upevněte obrobek pomocí svorek. Pokud obrobek držíte rukou, musíte mít za všech okolností ve vzdálenosti přinejmenším 100 mm od kotouče pily ve kterémkoliv směru. Nepoužívejte pokosovou pilu k řezání kusů, které jsou příliš malé na to, aby je bylo možno bezpečně upevnit nebo držet v ruce.** Pokud se vaše ruka ocitne příliš blízko kotouči pily, zvyšuje se riziko úrazu ruky kontaktem s pilovým kotoučem.

- **Obrobek se nesmí pohybovat a musí být upnutý nebo opřený jak o kryt, tak o řezací stůl. V žádném případě obrobek nijak nepřitlačujte k pilovému kotouči ani neřežte "od ruky".** Neupnuté nebo pohyblivé se obrobky mohou být pilou odmrštěny vysokou rychlostí a způsobit tak poranění.

- **Při řezání pilu tlačte směrem do obrobku. Neřežte tažením pily ven směrem z obrobku. Chcete-li provést řez, zdvihnete hlavu pily a bez řezání ji umístíte nad obrobek, zapnete motor, spustíte hlavu pily dolů a tlačte pilu směrem do obrobku.** Řezání tažením velice pravděpodobně způsobí, že kotouč pily z obrobku vyskočí a celá sestava s kotoučem prudce poskočí směrem k obsluze.

- **Nikdy nepokládejte ruce tak, aby křížily zamýšlenou linii řezu, a to jak před kotoučem, tak i za ním.** Držení obrobku "přes ruku", tedy držení obrobku napravo od pilového kotouče levou rukou nebo naopak je velice nebezpečné.

- **Nesahejte rukou za řezný kryt do vzdálenosti menší než 100 mm ve kterémkoliv směru od pilového kotouče, pokud je kotouč spuštěný, ať už za účelem odstranění pilin nebo z jakéhokoliv jiného důvodu.** Nemusíte si být vědomi blízkosti ruky k pilovému kotouči a můžete utrpět velice vážný úraz.

- **Před řezáním obrobek zkontrolujte. Pokud je ohnutý nebo zdeformovaný, upněte ho tak, aby vyklenutá část ohybu nebo deformace směřovala směrem k řeznému krytu. Vždy se ujistěte, že mezi obrobkem, řezným krytem a stolem v linii řezu nevznikla mezera.** Ohnuté nebo deformované obrobky se mohou kroutit nebo posouvat a mohou při řezání způsobit uskřípnutí rotujícího pilového kotouče. V obrobku by neměly být žádné hřebíky ani jiné předměty.

- **S pilou nepracujte, dokud z pracovního stolu neodstraníte všechny nástroje, zbytky dřeva a podobné a je na něm pouze obrobek samotný.** Malé úlomky nebo volné kousky dřeva či dalších předmětů mohou být při kontaktu s rotujícím kotoučem vysokou rychlostí odhozeny.

- **Řežte vždy pouze jediný obrobek.** Více obrobků naskládaných na sebe nelze přiměřeným způsobem upnout nebo zajistit a může dojít k uskřípnutí kotouče nebo jejich posunutí během řezání.

- **Před použitím se ujistěte, že je pokosová pila instalována nebo postavena na rovné, pevné pracovní ploše.** Rovná a pevná pracovní plocha snižuje riziko nestability pokosové pily.

- **Svou práci si naplánujte. Při každé změně úhlu zkosení řezu nebo pokosového úhlu se ujistěte, že je nastavitelný kryt umístěn správně tak, aby obrobek podepíral a nepřekážel pilovému kotouči nebo ochranným krytům.** Aníž byste nástroj zapnuli (poloha "ON") a na pracovní stůl umístili obrobek, proveďte řezací hlavou simulovaný kompletní řez, abyste se ujistili, že kryt nebude při řezání nijak překážet ani do něj neřiznete.

- **Obrobek, který je širší nebo delší než pracovní stůl, odpovídajícím způsobem podepřete, například pomocí nástavců stolu, kozami atd.** Obrobky, které jsou širší nebo delší než stůl pokosové pily se mohou v případě nedostatečného podepření pohnout. V případě pohybu odříznutého kusu nebo obrobku může dojít ke zdvihnutí ochranného krytu nebo k odhození daného kusu rotujícím řezacím kotoučem.

- **Nepoužívejte jako náhradu chybějícího nástavce stolu nebo dodatečného podepření obrobku další osoby.** Nestabilní podepření obrobku může během řezání způsobit uvíznutí řezacího kotouče nebo pohyb obrobku a vy nebo váš pomocník můžete být vtaženi rotujícím řezacím kotoučem.

- **Odříznutý kus se nesmí nijak zaseknout ani nesmí být do rotujícího řezacího kotouče žádným způsobem zatlačen.** V případě omezeného umístění, tzn. při použití délkových dorazů, může dojít k zaklínění odříznutého kusu v čepeli a jeho následnému prudkému odhození.

- **Pro řádné zajištění kulatých materiálů jako jsou tyče nebo trubky vždy použijte svorku nebo upínadlo.** Tyče mají sklonky se při řezání otáčet, čímž dojde k "zakousnutí" kotouče a vtažení obrobku i vaší ruky.

- **Než zahájíte řezání obrobku, vyčkejte, dokud se pilový kotouč neroztočí plnou rychlostí.** Tím snížíte riziko odhození obrobku.

- **Pokud se obrobek nebo pilový kotouč zaseknou, pokosovou pilu vypněte. Počkejte, až se všechny pohyblivé části zastaví, a vytáhněte zástrčku z napájení a / nebo vyjměte napájecí akumulátor. Poté zaseknutý materiál uvolněte.** Pokud byste pokračovali v řezání se zaseknutým obrobkem, hrozí riziko ztráty kontroly na řezání nebo poškození pokosové pily.

- **Po dokončení řezání zařízení vypněte, podržte pilovou hlavu dole a počkejte, dokud se pilový kotouč zcela nezastaví.** Teprve poté odstraňte odříznutý kus. Natahovat ruku do blízkosti dobíhajícího pilového kotouče je nebezpečné.

- **Pokud provádíte neúplný řez nebo pilu vypínáte dříve, než se pilová hlava ocitne v pozici zcela dole, držte pevně rukojeť hlavy.** Brzdný účinek pily může způsobit náhlý pohyb pilové hlavy směrem dolů, čímž vzniká riziko zranění.

# Bezpečnostní pokyny při provozu elektronářadí

## Před zahájením práce

- Pilové kotouče používejte v souladu s doporučením výrobce. Nepoužívejte pilové kotouče, které nesplňují technické požadavky uvedené v této příručce.
- Šipka pilového kotouče musí směřovat ve stejném směru jako šipka ochranného krytu.
- Používejte pouze ostré a nepoškozené pilové kotouče. Prasklé, promáčkuté nebo tupé pilové kotouče se musí vyměnit.
- Nepoužívejte pilové kotouče s rozměry (vnější a montážní průměr), které se neshodují s doporučenými rozměry.
- Nepoužívejte pilové kotouče vyrobené z rychlořezné oceli.
- V tomto elektronářadí nikdy nepoužívejte jiné typy řezných kotoučů (brusné, diamantové atd.).
- Zajistěte, aby všechna zařízení, která zabraňují neúmyslnému styku s pilovým kotoučem, byla řádně upevněna, funkční a v bezvadném stavu.
- Nikdy nepracujte s demontovanými ochrannými zařízeními. Poškozená ochranná zařízení musí být neprodleně vyměněna.
- Při práci nikdy neupevňujte (nepoutejte, nezaklíňujte atd.) posuvný ochranný kryt v otevřené poloze.
- Dbejte, aby nedošlo k zablokování posuvného ochranného krytu nebo jeho ucpání pilinami. Pokud k tomu dojde, vypněte elektronářadí, opravte závadu a teprve pak pokračujte v práci.
- Nepoužívejte elektronářadí s poškozenou vložkou.
- Před řezáním z přířezů odstraňte všechny hřebíky nebo jiné kovové předměty.

## Při práci

- Nikdy se nestavte na elektronářadí - pokud se převrátí nebo se neúmyslně dotknete pilového kotouče, může dojít k závažnému úrazu.



**Dodržujte bezpečnou vzdálenost od pilového kotouče. Nebezpečné oblasti jsou označeny speciálním symbolem.**

- Při práci sledujte napájecí kabel (vždy by měl být za nástrojem). Dbejte, aby se vaše nohy nebo paže do kabelu nezatýkaly.
- Nepracujte s materiály, které obsahují azbest. Azbest je karcinogenní.
- Elektronářadí nepoužívejte k řezání palivového dříví.
- Nevypínejte motor, pokud je zařízení zatíženo.
- Pokud používáte elektronářadí delší dobu, dbejte, aby se nepřehřívalo.
- Pokud je vaše elektronářadí vybaveno laserem označujícím řez, dodržujte nezbytná bezpečnostní opatření. Nikdy se nedívejte do paprsku ani jím nemířte na jiné osoby nebo zvířata - pokud paprsek zasáhne oči, může poškodit zrak.

## Po dokončení práce

- Elektronářadí z pracoviště přesouvejte, pouze pokud je pilový kotouč vypnutý a zcela se zastavil.
- Nikdy se nepokoušejte zpomalit setrvačnou rotaci pilového kotouče pomocí pojistky vřeteny nebo tlakem na boční stranu pilového kotouče. Pokud použijete po-









jistku vřeteny k tomuto účelu, dojde k poškození elektronářadí a vaše záruka zaniká.

- Pilové kotouče se mohou při práci velmi zahřívát - nedotýkejte se jich, dokud nevychladnou.

## Symbole použité v příručce

V příručce jsou použity následující symboly, zapamatujte si prosím jejich význam. Správná interpretace symbolů Vám umožní správné a bezpečné použití elektronářadí.

Symbol	Význam
	<b>Štítek s výrobním číslem:</b> CT ... - model; XX - datum výroby; XXXXXXXX - výrobní číslo.
	Přečtěte si všechny bezpečnostní předpisy a pokyny.
	Používejte ochranné brýle.
	Používejte chrániče sluchu.
	Používejte respirátor.
	Před instalací nebo nastavením elektronářadí odpojte od sítě.
	Směr pohybu.
	Směr otáčení.
	Zablokovaný.
	Odblokovaný.
	Zakázáno.
	Dvojitá izolace / třída ochrany.

Symbol	Význam
	Pozor. Důležité.
	Značka, která potvrzuje, že výrobek splňuje základní požadavky evropských směrnic a harmonizovaných norem.
	Nebezpečná zóna. Během provozu udržujte ruce mimo nebezpečnou zónu.
	Používejte ochranné rukavice.
	Svislá poloha pilového kotouče.
	Nakloněná poloha pilového kotouče.
	Během provozu odstraňujte nahromaděný prach.
	Elektronářadí nevhazujte do kontejneru s komunálním odpadem.

## Způsob použití elektronářadí

Pokosová pila je navržena pro řezání dřevěných přířezů a je nevhodnější pro čisté úhlové řezy. Použití speciálních kotoučů vám umožní řezání plastových nebo hliníkových přířezů. Elektronářadí je navrženo pro praváky.

## Součásti elektronářadí

- 1 Laser označující řez \*
- 2 Ochranný kryt
- 3 Rukojeť
- 4 Posuvný ochranný kryt
- 5 Přidrzná lišta
- 6 Základová deska
- 7 Otočný kotouč
- 8 Nástavec \*
- 9 Vložka
- 10 Ukazatel
- 11 Posuvná úhlová stupnice otočného kotouče
- 12 Svorka (sestava) \*
- 13 Spínač zap. / vyp.
- 14 Zap. / vyp. laser označující řez
- 15 Pojistka úhlu těla (pro přenos)

- 16 Spojovací nástavec pro odstraňování pilin
- 17 Ventilační štěrbina
- 18 Křídlový šroub \*
- 19 Rukojeť
- 20 Prachový vak \*
- 21 Šestihranný klíč \*
- 22 Upínací šroub nástavce
- 23 Deska
- 24 Upevňovací šroub desky
- 25 Pilový kotouč \*
- 26 Zámek vřetena
- 27 Upínací šroub pilového kotouče
- 28 Podložka
- 29 Vnější příruba
- 30 Vnitřní příruba
- 31 Vřeteno
- 32 Pojistná matice stavěcího šroubu svislé polohy těla
- 33 Stavěcí šroub svislé polohy těla
- 34 Pojistná matice stavěcího šroubu úhlu těla
- 35 Stavěcí šroub úhlu sklonu těla
- 36 Šroub ukazatele úhlu sklonu těla
- 37 Ukazatel úhlu sklonu těla
- 38 Stupnice úhlu sklonu těla
- 39 Přidržovací šroub
- 40 Pojistka otočného kotouče
- 41 Kryt
- 42 Stavěcí šroub laseru označujícího řez
- 43 Šroub
- 44 Odjišťovací tlačítko

\* Volitelné doplňky

**Standardní dodávka nemusí obsahovat veškerá příslušenství uvedená na obrázku nebo popsána v textu.**

## Montáž a nastavení součástí elektronářadí

**Než začnete provádět údržbu elektronářadí, vždy je odpojte ze sítě.**



**Spojovací materiál nedotahujte příliš, zabráníte tak poškození závitu.**

### Přepravní poloha (viz obr. 1)

Elektronářadí lze přesouvat, pouze pokud je v přepravní poloze (tělo sklopené a upevněné). Elektronářadí při přenášení držte oběma rukama za základní desku 6.

Před zahájením práce uveďte elektronářadí do provozní polohy, postupujte následovně:

- lehce stiskněte rukojeť 3;
- posuňte pojistku 15, jak je znázorněno na obr. 1. Otočte pojistku 15 o 90° v libovolném směru a lehce jej zatlačte, abyste jej v této poloze fixovali;
- plynule zdvihněte tělo;
- pro uvedení elektronářadí do přenosové polohy proveďte uvedené kroky v opačném pořadí.

### Montáž / demontáž vaku na piliny (viz obr. 2)

Před spuštěním nasadte vak na piliny 20 na spojovací nástavec pro odstraňování pilin 16 (viz obr. 2) Vak na piliny 20 vyprazdňujte a čistěte včas.

## Montáž / demontáž nástavce (viz obr. 3)

Pokud se chystáte řezat dlouhé přířezy, měli byste namontovat nástavce **8**, správně je nastavit (v závislosti na délce přířezy) a upevnit je pomocí šroubů **22** (viz obr. 3).

## Montáž / demontáž upínáku (viz obr. 4)

Pro řádné upevnění přířezů namontujte upínák **12** a upevněte jej pomocí křídlového šroubu **18** (viz obr. 4.1). Nastavte upínák **12** v závislosti na délce a tloušťce přířezy.

## Výměna pilového kotouče (viz obr. 5-7)



**Při dlouhotrvající práci se pilový kotouč velmi zahřívá. Sejměte jej s použitím rukavic. Snížíte tak rovněž riziko úrazu osrtřím.**

- Zdvihněte tělo do nejvyšší polohy.
- Povolte upevňovací šroub **24** (viz obr. 5.1).
- Přesuňte pohyblivý ochranný kryt **4** do krajní horní polohy. Deska **23** se posune ve směru, znázorněném na obrázku 5.2.
- Stlačte pojistku vřetena **26** a ručně otočte pilovým kotoučem **25**, abyste jej znehybnili (viz obr. 6). Stlačte pojistku vřetena **26** a pomocí inbusového klíče **21** odšroubujte šroub **27** (viz obr. 7). **Upozornění: šroub 27 má levý závit.**
- Z vřetene **31** sejměte následující díly: podložka **28**, vnější příruba **29**, pilový kotouč **25** a vnitřní příruba **30** (viz obr. 7).
- Za použití měkkého kartáče vyčistěte všechny součásti a nainstalujte je na vřeteno **31**: vnitřní příruba **30**, pilový kotouč **25**, vnější příruba **29** a podložka **28** (viz obr. 7).
- Stlačte pojistku vřetena **26** a inbusovým klíčem **21** dotáhněte šroub **27**. Uvolněte pojistku vřetena **26**.
- Proveďte kroky uvedené na obr. 5 v opačném pořadí: přesuňte posuvný ochranný kryt **4** dolů, deska **23** se přesune do původní polohy. Vyrovnajte otvory v desce **23** a ochranném krytu **2**, poté zašroubujte šroub **24**.
- Dbejte, aby se pilový kotouč **25** nedotýkal žádného prvku elektronářadí a volně se otáčel.

## Svislé vyrovnání těla a nastavení 45° sklonu (viz obr. 8-10)

- Uvedte tělo do přepravní polohy.
- Uvolněte upínací rukojeť **19** a nastavte úhel sklonu těla (90° nebo 45°). Dotáhněte upínací rukojeť **19**.
- Umístěte strany vyrovnávacího úhelníku 90° nebo 45° (v závislosti na úhlu, který vyrovnáváte) k povrchu pilového kotouče **25** a otočného kotouče **7**. Pokud strany úhelníku přiléhají pevně k povrchu pilového kotouče **25** a kotouče **7**, pak není vyrovnání potřeba. V opačném případě proveďte vyrovnání.



Svislé vyrovnání těla proveďte pomocí šroubu **33** a pojistné matice **32** (viz obr. 8).



Úhel sklonu těla 45° nastavte pomocí šroubu **35** a pojistné matice **34** (viz obr. 9).

- Uvolněte upínací rukojeť **19**.
- Uvolněte pojistnou matici.
- Otáčejte stavěcím šroubem tam nebo zpět, aby strany 90° nebo 45° úhelníku (v závislosti na nastaveném úhlu) pevně dolehly k povrchu pilového kotouče **25** a kotouče **7**.

- Dotáhněte pojistnou matici.
- Uvolněte matici **36** a umístěte ukazatel **37** do polohy 0° (na stupnici **38**) nebo 45° (v závislosti na nastaveném úhlu), pak dotáhněte šroub **36** (viz obr. 10).

## Vyrovnání přídržné lišty (viz obr. 11)

- Nastavte vodorovný řezný úhel na 0° (následuje popis postupu).
- Uvedte tělo do přepravní polohy.
- Umístěte strany 90° vyrovnávacího trojúhelníku k povrchu pilového kotouče **25** a přídržovací lišty **5**. Pokud strany trojúhelníku pevně doléhají k povrchu pilového kotouče **25** a přídržné lišty **5**, pak není vyrovnání potřeba. V opačném případě proveďte vyrovnání.
- Uvolněte pojistku **40** a dva přídržné šrouby **39** (použijte šestihřanný klíč **21**) a posuňte přídržnou lištu **5**; ujistěte se, že strany 90° vyrovnávacího trojúhelníku těsně dosedají na povrch pilového kotouče **25** a na povrch přídržné lišty **5** (viz obr. 11).
- Utahněte dorazové šrouby **39** pomocí šestihřanného klíče **21**.

## Vyrovnání laseru označujícího řez (viz obr. 12)

Před zahájením práce se ujistěte, že je laser označující řez správně vyrovnaný.

- Proveďte do přířezy řez, ale nepřehřívejte jej (následuje popis postupu).
- Zapněte laser označující řez (pomocí spínače zap. / vyp. **14**) - laserový paprsek by měl směřovat na řez; v opačném případě - laser vyrovnejte.
- Zatlačte na strany krytu **41** (pro odjistění západek) a sejměte jej (viz obr. 12.1).
- Uvolněte šrouby **42** (viz obr. 12.2).
- Posuňte tělo laseru označujícího řez **1** vpravo a vlevo, dokud paprsek laseru nesměřuje přesně na řez.
- Dotáhněte šrouby **42**.
- Nainstalujte kryt **41** (západky by měly zaskočit na místo).

## Práce s elektronářadím

Používejte jen správné napájecí napětí: hodnota napájecího napětí musí odpovídat informaci uvedené na identifikačním štítku elektronářadí.

## Zapnutí / vypnutí elektronářadí

### Zapnutí:

Abyste zařízení mohli zapnout, přesuňte jisticí tlačítko **44** do polohy znázorněné na obr. 13, držte ho v této poloze a současně stiskněte vypínač **13** (viz obr. 13).

### Vypnutí:

Uvolněte spínač zap. / vyp. č. **13**.

## Odsávání prachu při práci s elektronářadím



Odsávání prachu snižuje koncentraci prachu ve vzduchu a zabraňuje akumulaci prachu na pracovišti.

Při práci s elektronářadím vždy používejte

vak na piliny **20** nebo vysavač, který je vhodný k odsávání pilin, které se při práci tvoří. Pro připojení vysavače ke spojovacímu nástavci **16** se používá speciální adaptér.

- Vypněte elektronářadí a vyčkejte, dokud se pilový kotouč **25** zcela nezastaví.
- Plynule zdvihněte tělo elektronářadí.

## Konstrukční vlastnosti elektronářadí

### Laserový ukazatel řezu

Laserový ukazatel řezu **1** vysílá jasně červenou linku, která označuje umístění budoucího řezu.

- Chcete-li zapnout laseru označujícího řez **1**, stiskněte spínač zap. / vyp. **14** (elektronářadí musí být připojeno k síti).
- Pro vypnutí laseru označujícího řez **1** znovu stiskněte spínač zap. / vyp. **14**.

## Doporučení pro práci s elektronářadím

### Vyrovnaní vodorovného řezného úhlu (viz obr. 14-15)

- Uvolněte pojistku **40** (viz obr. 14.1).
- Nastavte řezný úhel otočením těla elektronářadí. Ukazatel **10** ukazuje nastavený řezný úhel na stupnici **11** (viz obr. 14.2).
- Dotáhněte pojistku **40** (viz obr. 15).

### Vyrovnaní svislého řezného úhlu (viz obr. 16, 10)

- Uvolněte pojistnou páku **19** (viz obr. 16.1).
- Nastavte řezný úhel náklonem těla elektronářadí (viz obr. 16.2). Ukazatel **37** ukazuje nastavený řezný úhel na stupnici **38** (viz obr. 10).
- Dotáhněte pojistnou páku **19** (viz obr. 16.3).

### Řezání (viz obr. 17)

- Umístěte elektronářadí na pracovní stůl, a pokud možno, upevněte jej šrouby nebo upínáky.
- Pokud je elektronářadí vybaveno nástavci **8**, nastavte jejich délku v závislosti na délce zpracovávaného přířezu.
- Nastavte požadované řezné úhly podle výše uvedeného popisu. **Upozornění: pokud budete řezat se skloněným a současně otočeným tělem, nejprve nastavte úhel sklonu a pak úhel otočení.**
- Zapněte označující laser, pokud je vaše elektronářadí vybaveno laserem označujícím řez.
- Nastavte přířez a upevněte jej pomocí upínáku **12**.
- Spustěte elektronářadí a nechte pilový kotouč **25** roztočit plnou rychlostí.
- Plynule sklopte tělo elektronářadí a provedte řez. Při řezání nekřížte ruce a udržujte je v bezpečné vzdálenosti od pilového kotouče **25** (viz obr. 17).

## Údržba elektronářadí / preventivní opatření

**Než začnete provádět údržbu elektronářadí, vždy je odpojte ze sítě.**

### Výměna vložky (viz obr. 18)

Včas vyměňte opotřebenou nebo poškozenou vložku **9**.

- Odšroubujte šrouby **43** (viz obr. 18).
- Vyměňte opotřebenou vložku **9**.
- Dotáhněte šrouby **43**.

### Čištění elektronářadí

Nezbytnou podmínkou pro dlouhodobé a bezpečné používání tohoto elektronářadí je jeho čistota. Větrací otvory **17** pravidelně čistěte stlačeným vzduchem.

### Poprodejní a aplikační servis

Náš poprodejní servis odpoví na Vaše dotazy k údržbě a opravě Vašeho výrobku a také k náhradním dílům. Informace o servisních střediscích, schématech dílů a informace o náhradních dílech naleznete také na adrese: [www.crown-tools.com](http://www.crown-tools.com).

## Přeprava elektronářadí

- V žádném případě nesmí na obal při přepravě působit žádný mechanický vliv.
- Při nakládání / vykládání není povoleno používat žádný druh technologie, který pracuje na principu sevření obalu.

## Ochrana životního prostředí



**Suroviny nelikvidujte jako odpad, ale recyklujte je.**

Elektronářadí, její příslušenství a obalové materiály by měly být zlikvidovány v souladu se zásadami recyklace surovin a ochrany životního prostředí.

Na umělohmotných součástkách je uvedeno jejich označení pro tříděnou recyklaci.

Tento návod je vytištěn na recyklovaném papíře vyrobeném bez použití chlóru.

Výrobce si vyhrazuje právo na změny.

Česky

80



# Špecifikácie elektronáradia

<b>Kapovacia a pokosová píla</b>		<b>CT15235</b>
<b>Číslo elektronáradia</b>	<b>[220-230 V ~50/60 Hz]</b>	423733
<b>Menovitý výkon</b>	<b>[W]</b>	1400
<b>Výkon</b>	<b>[W]</b>	493
<b>Prúd pri napätí</b>	<b>220-230 V [A]</b>	6.2
<b>Voľnobežné otáčky</b>	<b>[min<sup>-1</sup>]</b>	5000
<b>Priemer pilového kotúča Ø</b>	<b>[mm]</b>	210
<b>Priemer otvoru pilového kotúča Ø</b>	<b>[mm]</b>	30
<b>Max. hrúbka pilového kotúča</b>	<b>[mm]</b>	2,6
<b>Max. rezná hĺbka 0° / 90°</b>	<b>[mm] [palce]</b>	55x120 2-11/64" x 4-23/32"
<b>Max. rezná hĺbka 45° / 90°</b>	<b>[mm] [palce]</b>	55x83 2-11/64" x 3-17/64"
<b>Max. rezná hĺbka 0° / 45°</b>	<b>[mm] [palce]</b>	30x120 1-3/16" x 4-23/32"
<b>Max. rezná hĺbka 45° / 45°</b>	<b>[mm] [palce]</b>	30x83 1-3/16" x 3-17/64"
<b>Hmotnosť</b>	<b>[kg] [lb]</b>	6,82 15.04
<b>Trieda bezpečnosti</b>		□ / II
<b>Akustický tlak</b>	<b>[dB(A)]</b>	111
<b>Výkon zvuku</b>	<b>[dB(A)]</b>	113
<b>Váhové vibrácie</b>	<b>[m/s<sup>2</sup>]</b>	2,38

## Informácie o hluku



Ak prekračuje akustický tlak hodnotu 85 dB(A), používajte vždy ochranu sluchu.

Manažér certifikácie

Wu Cunzhen

Merit Link International AG  
Stabio, Švajčiarsko, 24.09.2019

## CE Vyhlásenie o zhode

Vyhlasujeme na výhradnú zodpovednosť, že výrobok opísaný v časti "Špecifikácie elektronáradia" spĺňa všetky príslušné ustanovenia smerníc 2006/42/EC vrátane ich zmien a je v súlade s nasledujúcimi normami:

EN 62841-1:2015,  
EN 62841-3-9:2015+A11,  
EN 55014-1:2017,  
EN 55014-2:2015,  
EN 61000-3-2:2014,  
EN 61000-3-3:2013.



**VAROVANIE - používateľ si musí prečítať návod na obsluhu, aby sa znížilo riziko zranenia!**

## Všeobecné bezpečnostné pravidlá



**VAROVANIE! Prečítajte si všetky bezpečnostné varovania, pokyny, pozrite si ilustrácie a technické údaje dodané s týmto elektrickým náradím. Nedodržiavanie týchto varovaní a pokynov môže mať za následok úraz elektrickým prúdom, požiar a / alebo vážne zranenie.**

Slovensky

**Uchovajte si všetky bezpečnostné upozornenia a pokyny pre budúce použitie.**

Termin "elektrické náradie" v upozorneniach odkazuje na vaše elektrické náradie napájané zo siete (s prírodným káblom) alebo elektrické náradie napájané batériami (bez napájacieho kábla).

## Bezpečnosť v pracovnom priestore

- **Pracovný priestor udržiavajte v čistote a dobre osvetlený.** Neporiadok alebo tmavé priestory môžu viesť k úrazom.
- **Neprevádzkujte elektrické náradie vo výbušnom prostredí, ako napríklad v prítomnosti horľavých kvapalín, plynov alebo prachu.** Elektrické náradie vytvára iskry, ktoré môže spôsobiť vznietenie prachu alebo výparov.
- **Deti a iné osoby v okolí udržiavajte mimo dosahu používaného elektrického náradia.** Rozptýlenie môže spôsobiť stratu kontroly.

## Elektrická bezpečnosť

- **Zástrčky elektrických káblov náradia musia pasovať do zásuvky. Nikdy zástrčku žiadnym spôsobom neupravujte. Nepoužívajte žiadne redukcie zástrčiek s uzemneným (ukostreným) elektrickým náradím.** Neupravované zástrčky a zodpovedajúce zásuvky znižujú riziko vzniku úrazu elektrickým prúdom.
- **Vyhňte sa kontaktu tela s uzemnenými povrchmi, ako sú potrubia, radiátory, sporáky a chladničky.** Ak vaše telo uzemnené alebo ukostrené, existuje zvýšené riziko úrazu elektrickým prúdom.
- **Nevystavujte elektrické náradie dažďu alebo vlhkému prostrediu.** Vniknutie vody do elektrického náradia zvyšuje riziko úrazu elektrickým prúdom.
- **Nenamáhajte napájací kábel. Nikdy nepoužívajte napájací kábel na nosenie, ťahanie alebo odpájanie elektrického náradia. Chráňte napájací kábel pred teplom, olejom, ostrými hranami a pohyblivými časťami.** Poškodené alebo spletené káble zvyšujú riziko úrazu elektrickým prúdom.
- **Pri práci s náradím vonku používajte predĺžovací kábel vhodný na vonkajšie použitie.** Používanie kábla vhodného na použitie vonku znižuje riziko úrazu elektrickým prúdom.
- **Pri práci s elektrickým náradím vo vlhkom prostredí je nevyhnutné používať napájanie chránené prúdovým chráničom (RCD).** Použitie RCD znižuje riziko úrazu elektrickým prúdom. **POZNÁMKA!** Termin "prúdový chránič (RCD)" môže byť nahradený termínom "prerušovač uzemneného obvodu (GFCI)" alebo "ochranný istič (ELCB)".
- **Varovanie!** Nikdy sa nedotýkajte nekrytých kovových povrchov na prevodovke, kryte a tak ďalej, pretože dotyk s kovovými povrchmi bude rušený elektromagnetickou vlnou, čo spôsobuje potenciálne zranenia alebo nehody.

## Bezpečnosť osôb

- **Pri práci s elektrickým náradím buďte stále pozorní, sledujte, čo robíte a používajte zdravý rozum. Nepoužívajte elektrické náradie, ak ste unavení alebo pod vplyvom drog, alkoholu alebo liekov.** Chvilka nepozornosti pri práci s elektrickým náradím môže mať za následok vážne zranenie.
- **Používajte osobné ochranné pomôcky. Vždy používajte ochranné okuliare.** Ochranné prostriedky, ako respirátor, nekľzavá bezpečnostná obuv, pevná ochranná prilba alebo ochrana sluchu, používané v

príslušných podmienkach, znižujú nebezpečenstvo zranenia osôb.

- **Zabráňte náhodnému spusteniu. Pred pripojením k napájaciu zdroju a / alebo akumulátoru, pred zdvihnutím alebo prenášaním náradia sa uistite, že vypínač je v polohe vypnuté.** Prenášanie náradia s prstom na spínači alebo pripájanie elektrického náradia do elektrickej siete so zapnutým spínačom môže byť príčinou nehôd.
- **Pred spustením náradia odstráňte všetky zoraďovacie nástroje a nastavovacie kľúče.** Zoraďovací nástroj alebo kľúč ponechaný v rotujúcich častiach elektrického náradia môže spôsobiť úraz osôb.
- **Pracujte len tam, kde bezpečne dosiahnete. Vždy udržiavajte stabilný postoj a rovnováhu.** To umožňuje lepšie ovládať náradie v neočakávaných situáciách.
- **Vhodne sa obliekajte. Nenoste voľný odev ani bižutériu. Dbajte na to aby sa vaše vlasy, odev a rukavice nedostali do kontaktu s pohyblivými časťami.** Voľné odevy, bižutéria alebo dlhé vlasy môžu byť zachytené pohyblivými časťami.
- **Ak sú zariadenia vybavené adaptérom na pripojenie odsávania prachu a zberných zariadení, zaistite ich správne pripojenie a správnu funkciu.** Použitie odsávania prachu môže znížiť ohrozenie spôsobené prachom.
- **Nedovoľte, aby vám skúsenosti získané časťou používaním náradia dovolili nadobudnúť sebauspokojenie a ignorovať zásady bezpečnosti.** Neopatrná činnosť môže spôsobiť vážne zranenie v zlomku sekundy.
- **Varovanie!** Elektrické náradie môže počas prevádzky vytvárať elektromagnetické pole. Toto pole môže za určitých okolností spôsobovať rušenie aktívnych alebo pasívnych lekárskeho implantátov. Aby sa znížilo riziko vážneho alebo smrteľného zranenia, odporúčame osobám s lekárskeho implantátmi, aby sa poradili so svojím lekárom a výrobcom lekárskeho implantátov pred použitím elektrického náradia.

## Použitie a údržba náradia

- Osoby so zníženými psychofyzickými alebo duševnými schopnosťami, ako aj deti, nemôžu pracovať s elektrickým náradím, pokiaľ nie sú pod dohľadom alebo poučené o použití elektrického náradia osobou zodpovednou za ich bezpečnosť.
- **Elektrické náradie nepreťažujte. Používajte správny typ elektrického náradia pre vašu prácu.** Správne elektrické náradie bude lepšie a bezpečnejšie vykonávať prácu, pre ktorú bolo navrhnuté.
- **Nepoužívajte elektrické náradie v prípade, že prepínač sa nedá zapnúť a vypnúť.** Každé elektrické náradie, ktoré nemožno ovládať spínačom, je nebezpečné a musí byť opravené.
- **Pred každým nastavením, výmenou príslušenstva alebo uskladnením elektrického náradia vytiahnite zástrčku napájacieho kábla zo zásuvky a / alebo akumulátora.** Tieto preventívne bezpečnostné opatrenia znižujú riziko náhodného spustenia náradia.
- **Elektrické náradie skladujte mimo dosahu detí a nedovoľte osobám, ktoré neboli oboznámené s elektrickým náradím alebo s týmito pokynmi, aby elektrické náradie používali.** Elektrické náradie je v rukách nekvalifikovaných osôb nebezpečné.
- **Údržba elektrického náradia. Skontrolujte vychýlenie alebo uviaznutie pohyblivých častí, poškodenie jednotlivých dielov a iné okolnosti, ktoré môžu mať vplyv na prevádzku elektrického náradia. V prípade poškodenia dajte elektrické náradie**

pred jeho použitím opraviť. Vďaka nehôd je spôsobených nedostatočnou údržbou elektrického náradia.

- **Rezné nástroje udržiavajte ostré a čisté.** Riadne udržiavané rezné nástroje s ostrými reznými brítmí sú menej náchylné na zaseknutie a lepšie sa ovládajú.
- **Používajte elektrické náradie, príslušenstvo a nástroje atď. v súlade s týmito pokynmi, s príhradnutím na pracovné podmienky a prácu, ktorá sa má vykonávať.** Použitie elektrického náradia na iné účely, ako sú určené, môže viesť k nebezpečným situáciám.
- **Rukoväte a plochy na uchopenie zdržiajte suché, čisté a bez oleja a tuku.** Klzké rukoväte a uchopovacie plochy neumožňujú bezpečnú manipuláciu a ovládanie náradia v neočakávaných situáciách.
- **Dbajte na to, aby ste pri práci s elektrickým náradím držali prídavnú rukoväť správne, čo je užitočné pri regulácii elektrického náradia.** Preto správne držanie môže znížiť riziko nehody alebo zranenia.

## Service

- **Service vášho elektrického náradia zverte kvalifikovanej osobe s použitím len originálnych náhradných dielov.** Tým bude zabezpečené, aby bola zachovaná bezpečnosť elektrického náradia.
- **Postupujte podľa pokynov na údržbu a výmenu príslušenstva.**

## Osobitné bezpečnostné upozornenia

- **Pokosové píly sú určené na rezanie dreva alebo drevitých výrobkov.** Nemôžu sa používať s brúsňami reznými kotúčmi na rezanie železných materiálov, ako sú tyče, pruhy, čapy atď. Abrazívny prach spôsobuje zaseknutie pohyblivých častí, ako napríklad spodného krytu. Iskry z brúsneho rezania spália spodný kryt, zárezovú vložku a ďalšie plastové časti.
- **Vždy, keď je to možné, použite na podporu obrobku svorky.** Ak podpierate obrobok rukou, musíte mať ruku vždy najmenej 100 mm od obidvoch strán pilového kotúča. Pokosový pilu nepoužívajte na rezanie kusov, ktoré sú príliš malé na to, aby boli bezpečne uchytené alebo pridržené rukou. Ak sa vaša ruka nachádza príliš blízko pilového kotúča, je tu zvýšené riziko zranenia pri kontakte s pilovým kotúčom.
- **Obrobok sa nesmie hýbať, musí byť zopnutý svorkami alebo fixovaný proti ochrannému krytu aj stolu.** Nevkladajte obrobok do pilového kotúča ani ho nijakým spôsobom nerezte "od ruky". Neprichytené alebo pohyblivé obrobky môžu byť vysokou rýchlosťou vymrštené a spôsobiť zranenie.
- **Zatlačte pilu cez obrobok.** Neťahajte pilu cez obrobok. Ak chcete rezať, zdvihnite pilový hlavu a vytiahnite ju nad obrobok bez rezania, naštartujte motor, zatlačte pilový hlavu nadol a pretlačte pilu cez obrobok. Rezanie pri vyťahovaní pravdepodobne spôsobí vystúpenie pilového kotúča na vrch obrobku a prudké vymrštenie zostavy kotúča na operátora.
- **Nikdy nedávajte ruku cez zamýšľanú líniu rezu, a to ani pred ani za pilovým kotúčom.** Podopretie obrobku "na kríž", t. j. držanie obrobku na pravej strane pilového kotúča ľavou rukou alebo naopak, je veľmi nebezpečné.
- **Počas otáčania kotúča nesiahajte za ochranný kryt rukou bližšie ako 100 mm z ktorejkoľvek strany pilového kotúča, aby ste odstránili zvyšky dreva alebo z iných dôvodov.** Blízkosť krútiaceho sa pilového kotúča pri vašej ruke nemusí byť zrejme a môže dôjsť k vážnemu zraneniu.

- **Pred rezaním obrobok skontrolujte.** Ak je obrobok ohnutý alebo pokrivený, na vonkajšej ohnutej strane ho upnite svorkou smerom k ochrannému krytu. Vždy sa uistite, že pozdĺž čiar rezu nie je medzi obrobkom, ochranným krytom a stolom žiadna medzera. Ohnuté alebo pokrivené obrobky sa môžu krútiť alebo posúvať a pri rezaní sa môžu zachytávať na rotujúci pilový kotúč. V obrobku nesmú byť žiadne kince ani cudzie predmety.
- **Pilu nepoužívajte, kým nie je stôl zbvavený všetkých nástrojov, pilín atď., s výnimkou obrobku.** Malé zvyšky alebo voľné kúsky dreva alebo iné predmety, ktoré prichádzajú do styku s otáčajúcim sa kotúčom, môžu byť vysokou rýchlosťou vymrštené.
- **Naraz reže iba jeden obrobok.** Viaceré obrobky naskladané na seba nemôžu byť dostatočne upnuté ani pripevnené a počas rezania sa môžu zachytávať na kotúč alebo posúvať.
- **Pred použitím skontrolujte, či je pokosová píla namontovaná alebo umiestnená na rovnej a pevnej pracovnej ploche.** Rovná a pevná pracovná plocha znižuje riziko nestability pokosovej píly.
- **Svoju prácu si naplánujte. Vždy, keď zmeníte nastavenie sklonu alebo pokosového uhla, uistite sa, že nastavitelny ochranný kryt je správne nastavený tak, aby podopieral obrobok a nezasahoval do pilového kotúča ani do ochranného systému.** Bez zapnutia nástroja "ON" a bez obrobku na stole vykonajte pilovým kotúčom kompletný simulovaný rez, aby ste sa ubezpečili, že nedôjde k žiadnemu narušeniu ani nebezpečenstvu prerazania ochranného krytu.
- **Pre obrobok, ktorý je širší alebo dlhší ako horná doska stola, zaistite primeranú oporu, ako napr. predĺženie stola, stolička na rezanie atď.** Obrobky dlhšie alebo širšie ako stôl pokosovej píly sa môžu prevrátiť, pokiaľ nie sú bezpečne podopreté. Ak sa odrezaný kus alebo obrobok prevráti, môže zdvihnúť spodný ochranný kryt alebo byť vymrštený rotujúcim kotúčom.
- **Ako náhradu za predĺženie stola alebo ako ďalšiu podporu, nepoužívajte ďalšiu osobu.** Nestabilná opora pre obrobok môže spôsobiť zachytávanie kotúča alebo posun obrobku počas rezania a môže vás a pomocníka vtiahnuť do rotujúceho kotúča.
- **Odrezaný kus nesmie byť nijako zaseknutý ani tlačný proti rotujúcemu pilovému kotúčom.** Ak je zaseknutý, t. j. s využitím dĺžky sa zastaví, odrezaný kus sa môže zakliniť do kotúča a prudko vymrštiť.
- **Vždy používajte svorku alebo upínací prvok určený na správne podopretie guľatého materiálu, ako sú tyče alebo rúrky.** Tyče majú tendenciu sa počas rezania otáčať, čo spôsobuje, že sa kotúč "zahryzne" a ťahá diel s vašou rukou do kotúča.
- **Pred kontaktom s obrobkom nechajte pilový kotúč dosiahnuť plnú rýchlosť.** Tým sa zníži riziko vymrštenia obrobku.
- **Ak sa obrobok alebo pilový kotúč zasekne, pokosový pilu vypnite.** Počkajte, kým sa všetky pohyblivé časti zastavia a odpojte zástrčku od zdroja napájania a / alebo vyberte batériu. Potom uvoľnite zaseknutý materiál. Pokračovanie v rezaní so zaseknutým obrobkom môže spôsobiť stratu kontroly nad náradím alebo poškodenie pokosovej píly.
- **Po dokončení rezu uvoľnite vypínač, držte hlavu píly dole a pred vybratím odrezaného kusu počkajte, kým sa pilový kotúč zastaví.** Pohybovanie rukou v blízkosti pilového kotúča rotujúceho na voľnobeh je nebezpečné.
- **Pri nedokonalom rezaní alebo pri uvoľňovaní spínača držte rukoväť pevne, kým nie je pilová hlava úplne v dolnej polohe.** Brzdzenie píly môže

spôsobiť náhle vťahnutie pílovej hlavy nadol, čo môže spôsobiť zranenie.

## Bezpečnostné pokyny pri prevádzke elektrického náradia

### Pred začatím práce

- Pílové kotúče používajte v súlade s odporúčaním výrobcu. Nepoužívajte pílové kotúče, ktoré nespĺňajú technické požiadavky uvedené v tejto príručke.
- Šípka pílového kotúča musí smerovať v rovnakom smere ako šípka ochranného krytu.
- Používajte iba ostré a nepoškodené pílové kotúče. Prasknuté, pretlačené alebo tupé pílové kotúče sa musia vymeniť.
- Nepoužívajte pílové kotúče s rozmermi (vonkajší a montážny priemer), ktoré sa nezhodujú s odporúčanými rozmermi.
- Nepoužívajte pílové kotúče vyrobené z rýchloreznej ocele.
- V tomto elektronáradí nikdy nepoužívajte iné typy rezných kotúčov (brúsne, diamantové atď.).
- Zaisťte, aby všetky zariadenia, ktoré zabraňujú neúmyselnému styku s pílovým kotúčom, boli riadne upevnené, funkčné a v bezchybnom stave.
- Nikdy nepracujte s demontovanými ochrannými zariadeniami. Poškodené ochranné zariadenia musia byť neodkladne vymenené.
- Pri práci nikdy neupevňujte (nepútajte, nezakliňujte atď.) posuvný ochranný kryt v otvorenej polohe.
- Dbajte na to, aby nedošlo k zablokovaniu posuvného ochranného krytu alebo jeho upchaniu pilinami. Pokiaľ k tomu dôjde, vypnite elektronáradie, opravte poruchu a až potom pokračujte v práci.
- Nepoužívajte elektronáradie s poškodenou vložkou.
- Pred rezaním z prírezov odstráňte všetky klice alebo iné kovové predmety.

### Pri práci

- Nikdy sa nestavajte na elektronáradie - ak sa prevráti alebo sa neúmyselne dotknete pílového kotúča, môže dôjsť k závažnému úrazu.



**Dodržiňte bezpečnú vzdialenosť od pílového kotúča. Nebezpečné oblasti sú označené špeciálnym symbolom.**

- Pri práci sledujte napájací kábel (vždy by mal byť za nástrojom). Dbajte na to, aby sa vaše nohy alebo paže do kábla nezamotali.
- Nepracujte s materiálmi, ktoré obsahujú azbest. Azbest je karcinogénny.
- Elektronáradie nepoužívajte na rezanie palivového dreva.
- Nevypínajte motor, pokiaľ je zariadenie zaťažené.
- Ak používate elektronáradie dlhší čas, dbajte na to, aby sa neprehrievalo.
- Ak je vaše elektronáradie vybavené laserom označujúcim rez, dodržujte nevyhnutné bezpečnostné opatrenia. Nikdy sa nepozerajte do lúča ani ním nemierite na iné osoby alebo zvieratá - pokiaľ lúč zasiahne oči, môže poškodiť zrak.

### Po dokončení práce

- Elektronáradie z pracoviska presúvajte, iba keď je pílový kotúč vypnutý a celkom sa zastavil.

• Nikdy sa nepokúšajte spomaliť zotrvačnú rotáciu pílového kotúča pomocou poistky vretena alebo tlakom na bočnú stranu pílového kotúča. Pokiaľ použijete poistku vretena na tento účel, dôjde k poškodeniu elektronáradia a vaša záruka zaniká.

- Pílové kotúče sa môžu pri práci veľmi zahrievať - nedotýkajte sa ich, kým nevychladnú.

## Symbole použité v príručke

V príručke sú použité nasledujúce symboly, zapamätajte si, prosím, ich význam. Správna interpretácia symbolov vám umožní správne a bezpečné použitie elektronáradia.

Symbol	Význam
	<b>Štítk s výrobným číslom:</b> CT ... - model; XX - dátum výroby; XXXXXXX - výrobné číslo.
	Prečítajte si všetky bezpečnostné predpisy a pokyny.
	Používajte ochranné okuliare.
	Používajte chrániče sluchu.
	Používajte respirátor.
	Pred inštaláciou alebo nastavením elektronáradie odpojte od siete.
	Smer pohybu.
	Smer otáčania.
	Zablokovaný.
	Odblokovaný.
	Zakázané.

Symbol	Význam
	Dvojitá izolácia / trieda ochrany.
	Pozor. Dôležité.
	Značka, ktorá potvrdzuje, že výrobok spĺňa základné požiadavky európskych smerníc a harmonizovaných noriem.
	Nebezpečná zóna. Počas prevádzky udržiavajte ruky mimo nebezpečnej zóny.
	Používajte ochranné rukavice.
	Zvislá poloha pílového kotúča.
	Naklonená poloha pílového kotúča.
	Počas prevádzky odstraňujte nahromadený prach.
	Elektronáradie nevhadzujte do kontajnera s komunálnym odpadom.

## Spôsob použitia

Pokosová píla je navrhnutá na rezanie drevených prírezov a je najvhodnejšia na čisté uhlové rezy. Použitie špeciálnych kotúčov vám umožní rezanie plastových alebo hliníkových prírezov. Elektronáradie je navrhnuté pre pravákov.

## Súčasti elektronáradia

- 1 Laser označujúci rez \*
- 2 Ochranný kryt
- 3 Rukoväť
- 4 Posuvný ochranný kryt
- 5 Prídružná lišta
- 6 Základová doska
- 7 Otočný kotúč
- 8 Nadstavec \*
- 9 Vložka
- 10 Ukazovateľ
- 11 Posuvná uhlová stupnica otočného kotúča
- 12 Svorka (zostava) \*
- 13 Spínač zap. / vyp.

- 14 Zap. / vyp. laser označujúci rez
- 15 Poistka uhla tela (na prenos)
- 16 Spojovací nadstavec na odstraňovanie pilín
- 17 Ventilačné štrbiny
- 18 Krídlová skrutka \*
- 19 Rukoväť
- 20 Prachový vak \*
- 21 Imbusový kľúč \*
- 22 Upinacia skrutka nadstavca
- 23 Doska
- 24 Upevňovacia skrutka dosky
- 25 Pílový kotúč \*
- 26 Zámka vretena
- 27 Upinacia skrutka pílového kotúča
- 28 Podložka
- 29 Vonkajšia prírubica
- 30 Vnútorňa prírubica
- 31 Vreteno
- 32 Poistná matica nastavovacej skrutky zvislej polohy tela
- 33 Nastavovacia skrutka zvislej polohy tela
- 34 Poistná matica nastavovacej skrutky uhla tela
- 35 Nastavovacia skrutka uhla sklonu tela
- 36 Skrutka ukazovateľa uhla sklonu tela
- 37 Ukazovateľ uhla sklonu tela
- 38 Stupnica uhla sklonu tela
- 39 Pridržiavacia skrutka
- 40 Poistka otočného kotúča
- 41 Kryt
- 42 Nastavovacia skrutka lasera označujúceho rez
- 43 Skrutka
- 44 Odštieňovacie tlačidlo

\* Voliteľné doplnky

**Štandardná dodávka nemusí obsahovať všetky príslušenstvá uvedené na obrázku alebo popísané v texte.**

## Montáž a nastavenie súčastí elektronáradia

**Než začnete vykonávať údržbu elektronáradia, vždy ho odpojte od siete.**



**Spojovací materiál nedotahujte príliš, zabránite tak poškodeniu závitů.**

### Prepravná poloha (pozrite obr. 1)

Elektronáradie je možné presúvať, iba keď je v prepravnej polohe (telo sklopené a upevnené). Držiak základovej dosky **6** elektrického náradia neste oboma rukami.

Pred začatím akejkoľvek práce umiestnite elektrické náradie do prevádzky, postupujte podľa týchto krokov:

- ľahko stlačte rukoväť **3**;
- posuňte zámku **15** tak, ako je znázornené na obrázku **1**. Otočte zámku **15** o 90° v ľubovoľnom smere a jemne ho zatlačte, aby ste ho upevnili v tejto polohe;
- plynule zdvihnite telo;
- pre uvedenie elektronáradia do prenosovej polohy vykonajte uvedené kroky v opačnom poradí.

### Montáž / demontáž vaku na piliny (pozrite obr. 2)

Pred spustením nasadíte vak na piliny **20** na spojovací nadstavec na odstraňovanie pilín **16** (pozrite obr. 2). Vak na piliny **20** vyprázdňujte a čistíte včas.

## Montáž / demontáž nadstavca (pozrite obr. 3)

Pokiaľ sa chystáte rezať dlhé prírezy, mali by ste namontovať nadstavce **8**, správne ich nastaviť (v závislosti od dĺžky prírezu) a upevniť ich pomocou skrutiek **22** (pozrite obr. 3).

## Montáž / demontáž upínača (pozrite obr. 4)

Pre riadne upevnenie prírezov namontujte upínač **12** a upevnite ho pomocou krídlovej skrutky **18** (pozrite obr. 4.1). Nastavte upínač **12** v závislosti od dĺžky a hrúbky prírezu.

## Výmena pilového kotúča (pozrite obr. 5-7)



**Pri dlhotrvajúcej práci sa pilový kotúč veľmi zahrieva. Snímte ho s použitím rukavíc. Znížte tak tiež riziko úrazu ostrím.**

- Zdvihnite telo do najvyššej polohy.
- Uvoľnite upevňovaciu skrutku **24** (pozrite obr. 5.1).
- Posuňte pohybujúci sa posuvný ochranný kryt **4** do krajnej hornej polohy; doska **23** sa pohne v smere uvedenom na obr. 5.2.
- Zatláčte zámku vretena **26** a ručne otočte pilový list **25**, aby ste ho znehybnili (pozrite obr. 6). Pri zatlačení zámkov vretena **26** vyskrutkujte skrutku **27** imbusovým kľúčom **21** (pozrite obr. 7). **Upozornenie: skrutka 27 je s ľavotočivým závitom.**
- Z vretena **31** odstráňte nasledujúce súčasti: podložku **28**, vonkajšiu prírubu **29**, kotúčovú pílu **25** a vnútornú prírubu **30** (pozrite obr. 7).
- Pomocou mäkkej kefy vyčistite všetky súčasti a na vreteno **31** namontujte: vnútornú prírubu **30**, kotúčovú pílu **25**, vonkajšiu prírubu **29** a podložku **28** (pozrite obr. 7).
- Pri zatlačení zámkov vretena **26** utiahnite skrutku **27** imbusovým kľúčom **21**. Uvoľnite zámku vretena **26**.
- Vykonajte činnosti uvedené na obrázku 5 v opačnom poradí: posuňte pohyblivý kryt posuvného chrániča **4** nadol, doska **23** sa posunie do svojej pôvodnej polohy. Zarovnajtie otvory v doske **23** a ochrannom kryte **2**, následne zasuňte skrutku **24**.
- Dbajte na to, aby sa pilový kotúč **25** nedotýkal žiadneho prvku elektronáradia a voľne sa otáčal.

## Zvislé vyrovnanie tela a nastavenie 45° sklonu (pozrite obr. 8-10)

- Uvedte telo do prepravnej polohy.
- Uvoľnite upínaciu rukoväť **19** a nastavte uhol sklonu tela (90° alebo 45°). Dotiahnite upínaciu rukoväť **19**.
- Umiestnite strany vyrovnávacieho uholníka 90° alebo 45° (v závislosti od uhla, ktorý vyrovnávate) k povrchu pilového kotúča **25** a otočného kotúča **7**. Pokiaľ strany uholníka priliehajú pevne k povrchu pilového kotúča **25** a kotúča **7**, potom nie je vyrovnanie potrebné. V opačnom prípade vykonajte vyrovnanie.



Zvislé vyrovnanie tela vykonajte pomocou skrutky **33** a poistnej matice **32** (pozrite obr. 8).



Uhol sklonu tela 45° nastavte pomocou skrutky **35** a poistnej matice **34** (pozrite obr. 9).

- Uvoľnite upínaciu rukoväť **19**.
- Uvoľnite poistnú maticu.
- Otáčajte nastavovacou skrutkou tam alebo späť, aby strany 90° alebo 45° uholníka (v závislosti od nastavovaného uhla) pevne doľahli k povrchu pilového kotúča **25** a kotúča **7**.
- Dotiahnite poistnú maticu.
- Uvoľnite maticu **36** a umiestnite ukazovateľ **37** do polohy 0° (na stupnici **38**) alebo 45° (v závislosti od nastavovaného uhla), potom dotiahnite skrutku **36** (pozrite obr. 10).

## Vyrovnanie prídružnej lišty (pozrite obr. 11)

- Nastavte vodorovný rezný uhol na 0° (nasleduje popis postupu).
- Uvedte telo do prepravnej polohy.
- Umiestnite strany 90° vyrovnávacieho trojuholníka k povrchu pilového kotúča **25** a prídružnej lišty **5**. Pokiaľ strany trojuholníka pevne doliehajú k povrchu pilového kotúča **25** a prídružnej lišty **5**, potom nie je vyrovnanie potrebné. V opačnom prípade vykonajte vyrovnanie.
- Uvoľnite zámku **40** ako aj dve záchytné skrutky **39** (použite imbusový kľúč **21**) a posuňte prídružnú lištu **5**; uistite sa, že strany vyrovnávacieho trojuholníka 90° prilnú tesne k povrchu kotúčovej píly **25** a k povrchu prídružnej lišty **5** (pozrite obr. 11).
- Utiahnite dorazové skrutky **39** pomocou imbusového kľúča **21**.

## Vyrovnanie lasera označujúceho rez (pozrite obr. 12)

Pred začatím práce sa uistite, že je laser označujúci rez správne vyrovnaný.

- Vykonajte do prírezu rez, ale neprerežte ho (nasleduje popis postupu).
- Zapnite laser označujúci rez (pomocou spínača zap. / vyp. **14**) - laserový lúč by mal smerovať na rez; v opačnom prípade - laser vyrovnajte.
- Stlačte pevne bočné strany krytu **41** (aby ste odblokovali západky) a odstráňte ho (pozrite obr. 12.1).
- Uvoľnite skrutky **42** (pozrite obr. 12.2).
- Posúvajte telo lasera označujúceho rez **1** vpravo a vľavo, kým lúč lasera nesmeruje presne na rez.
- Dotiahnite skrutky **42**.
- Namontujte kryt **41** (západky by mali zapadnúť na miesto).

## Počítačová prevádzka elektronáradia

Používajte len správne napájacie napätie: hodnota napájacieho napätia musí zodpovedať informácii uvedenej na identifikačnom štítku elektronáradia.

## Zapnutie / vypnutie elektronáradia

### Zapnutie:

Ak chcete elektrické náradie zapnúť, stlačte blokovacie tlačidlo **44**, ako je uvedené na obr. 13, a kým ho držíte v tejto polohe stlačte vypínač **13** (pozri obr. 13).

### Vypnutie:

Uvoľnite spínač zap. / vyp. è. **13**.

## Odsávanie prachu pri práci s elektronáradím



Odsávanie prachu znižuje koncentráciu prachu vo vzduchu a zabraňuje akumulácii prachu na pracovisku.

Pri práci s elektronáradím vždy používajte vak na piliny **20** alebo vysávač, ktorý je vhodný na odsávanie pilín, ktoré sa pri práci tvoria. Na pripojenie vysávača k spojovaciemu nadstavcu **16** sa používa špeciálny adaptér.

## Konštrukčné prvky elektronáradia

### Laserový ukazovateľ rezu

Laserový ukazovateľ rezu **1** zobrazuje jasne červenú čiaru označujúcu umiestnenie budúceho rezu.

- Ak chcete indikátor zárezového lasera **1** zapnúť, stlačte spínač **14** (elektrické náradie musí byť pripojené do elektrickej siete).
- Ak chcete indikátor zárezového lasera **1** vypnúť, stlačte spínač **14** znovu.

## Odporúčania pre prácu s elektronáradím

### Vyrovnanie vodorovného rezného uhla (pozrite obr. 14-15)

- Uvoľnite poistku **40** (pozrite obr. 14.1).
- Nastavte rezný uhol otočením tela elektronáradia. Ukazovateľ **10** ukazuje nastavený rezný uhol na stupnici **11** (pozrite obr. 14.2).
- Dotiahnite poistku **40** (pozrite obr. 15).

### Vyrovnanie zvislého rezného uhla (pozrite obr. 16, 10)

- Uvoľnite poistnú páku **19** (pozrite obr. 16.1).
- Nastavte rezný uhol naklonením tela elektronáradia (pozrite obr. 16.2). Ukazovateľ **37** ukazuje nastavený rezný uhol na stupnici **38** (pozrite obr. 10).
- Dotiahnite poistnú páku **19** (pozrite obr. 16.3).

### Rezanie (pozrite obr. 17)

- Umiestnite elektronáradie na pracovný stôl a pokiaľ je to možné, upevnite ho skrutkami alebo upínačmi.
- Elektrické náradie je vybavené vysúvacími konzolami **8**, nastavte ich dĺžku v závislosti od dĺžky opracovávaného obrobku.
- Nastavte požadované rezné uhly podľa vyššie uvedeného popisu. **Upozornenie: pokiaľ budete rezat' so skloneným a súčasne otočeným telom, najprv nastavte uhol sklonu a potom uhol otočenia.**
- Zapnite označujúci laser, pokiaľ je vaše elektronáradie vybavené laserom označujúcim rez.
- Nastavte prírez a upevnite ho pomocou upínača **12**.

- Spustíte elektronáradie a nechajte pilový kotúč roztočiť **25** plnou rýchlosťou.
- Plynule sklopte telo elektronáradia a vykonajte rez. Pri rezaní nekrížte ruky a udržiavajte ich v bezpečnej vzdialenosti od pilového kotúča **25** (pozrite obr. 17).
- Vypnite elektronáradie a vyčkajte, kým sa pilový kotúč **25** celkom nezastaví.
- Plynule zdvihnite telo elektronáradia.

## Údržba elektronáradia / preventívne opatrenia

**Než začnete vykonávať údržbu elektronáradia, vždy ho odpojte od siete.**

### Výmena vložky (pozrite obr. 18)

Včas vymeňte opotrebovanú alebo poškodenú vložku **9**.

- Odskrutkujte skrutky **43** (pozrite obr. 18).
- Vymeňte opotrebovanú vložku **9**.
- Dotiahnite skrutky **43**.

### Čistenie mechanického nástroja

Nevyhnutnou podmienkou na dlhodobé a bezpečné používanie tohto mechanického nástroja je jeho čistota. Vetracie otvory **17** pravidelne čistíte stlačeným vzduchom.

### Popredajný a aplikačný servis

Náš popredajný servis odpovie na vaše otázky k údržbe a oprave vášho výrobku a tiež k náhradným dielom. Informácie o servisných strediskách, schémach dielov a informácie o náhradných dieloch nájdete aj na adrese: [www.crown-tools.com](http://www.crown-tools.com).

## Preprava elektronáradia

- V žiadnom prípade nesmie na obal pri preprave pôsobiť žiadny mechanický vplyv.
- Pri nakladaní / vykladaní nie je povolené používať žiadny druh technológie, ktorý pracuje na princípe zovretia obalu.

## Ochrana životného prostredia



**Suroviny nelikvidujte ako odpad, ale ich recyklujte.**

Elektronáradie, jej príslušenstvo a obalové materiály by mali byť zlikvidované v súlade so zásadami recyklácie surovín a ochrany životného prostredia.

Na umelohmotných súčiastkach je uvedené ich označenie pre triedenú recykláciu.

Tento návod je vytlačенý na recyklovanom papieri vyrobenom bez použitia chlóru.

Výrobca si vyhradzuje právo na zmeny.

Slovensky

## Date tehnice ale uneltei electrice

<b>Ferăstrău circular</b>		<b>CT15235</b>
<b>Codul uneltei electrice</b>	<b>[220-230 V ~50/60 Hz]</b>	423733
<b>Puterea absorbită</b>	<b>[W]</b>	1400
<b>Putere</b>	<b>[W]</b>	493
<b>Amperajul în funcție de voltaj</b>	<b>220-230 V [A]</b>	6.2
<b>Număr de turații în gol</b>	<b>[min<sup>-1</sup>]</b>	5000
<b>Discuri de ferăstrău Ø</b>	<b>[mm]</b>	210
<b>Diam. orificiu pânză circular</b>	<b>[mm]</b>	30
<b>Grosime max. a lamei ferăstrăului</b>	<b>[mm]</b>	2,6
<b>Adâncime max. de tăiere 0° / 90°</b>	<b>[mm] [inci]</b>	55x120 2-11/64" x 4-23/32"
<b>Adâncime max. de tăiere 45° / 90°</b>	<b>[mm] [inci]</b>	55x83 2-11/64" x 3-17/64"
<b>Adâncime max. de tăiere 0° / 45°</b>	<b>[mm] [inci]</b>	30x120 1-3/16" x 4-23/32"
<b>Adâncime max. de tăiere 45° / 45°</b>	<b>[mm] [inci]</b>	30x83 1-3/16" x 3-17/64"
<b>Greutate</b>	<b>[kg] [lb]</b>	6,82 15.04
<b>Clasa de protecție</b>		□ / II
<b>Presiune acustică</b>	<b>[dB(A)]</b>	111
<b>Putere acustică</b>	<b>[dB(A)]</b>	113
<b>Vibrații ponderate</b>	<b>[m/s<sup>2</sup>]</b>	2,38

### Informații despre zgomot



Purtați căști antifonice dacă presiunea acustică depășește 85 dB(A).

Manager de  
certificare

Wu Cunzhen

Merit Link International AG  
Stabio, Elveția, 24.09.2019

### CE Declarație de conformitate

Declarăm pe proprie răspundere că produsul descris la paragraful "Date tehnice ale uneltei electrice" corespunde tuturor dispozițiilor relevante ale Directivei 2006/42/EC inclusiv modificărilor acestora și este în conformitate cu următoarele standarde:

EN 62841-1:2015,  
EN 62841-3-9:2015+A11,  
EN 55014-1:2017,  
EN 55014-2:2015,  
EN 61000-3-2:2014,  
EN 61000-3-3:2013.



**AVERTISMENT - Pentru a reduce riscul de vătămare, utilizatorul trebuie să citească manualul de instrucțiuni!**

### Reguli generale de siguranță



**AVERTISMENT! Citiți toate avertismentele de siguranță, instrucțiunile, ilustrațiile și specificațiile furnizate împreună cu această unealtă electrică.** Nerespectarea avertismentelor și a instrucțiunilor poate avea drept rezultat un șoc electric, incendiu și / sau vătămarea gravă.

Română



## **Păstrați toate avertismentele și instrucțiunile pentru o referință viitoare.**

Termenul de "unealtă electrică" din avertismente se referă la unealta electrică (cablată) acționată prin rețea sau unealta electrică (necablată) acționată cu baterii.

## **Siguranța suprafeței de lucru**

- **Păstrați suprafața de lucru curată și bine iluminată.** Zonele dezordonate sau întunecoase pot cauza accidente.
- **Nu utilizați uneltele electrice în atmosfere explozive, cum ar fi în prezența lichidelor, a gazelor sau a prafului inflamabil.** Unelele electrice creează scântei care pot aprinde praful sau gazele arse.
- **Tineți copiii și martorii la distanță atunci când utilizați o unealtă electrică.** Distracțiile vă pot face să pierdeți controlul.

## **Siguranță electrică**

- **Fișele uneltei electrice trebuie să se potrivească cu borna de ieșire. Nu modificați niciodată fișa, în niciun mod. Nu utilizați nicio fișă adaptatoare cu uneltele electrice împământate (legate la pământ).** Fișele nemodificate și bornele de ieșire potrivite vor reduce riscul de șoc electric.
- **Evitați contactul fizic cu suprafețele împământate sau legate la pământ, cum ar fi conductele, radiatoarele, plitele sau frigideretele.** Există un risc sporit de șoc electric, în cazul în care corpul dvs., este împământat sau legat la pământ.
- **Nu expuneți uneltele electrice la condiții de vreme ploioasă sau umedă.** Pătrunderea apei într-o unealtă electrică va spori riscul de șoc electric.
- **Nu abuzați de cablu. Nu utilizați niciodată cablu pentru a transporta, împinge sau scoate uneltea electrică din priză. Țineți cablul la distanță de căldură, ulei, margini ascuțite sau piese mobile.** Cablurile deteriorate sau încălcite sporesc riscul de șoc electric.
- **Atunci când utilizați o unealtă electrică în aer liber, utilizați un cablu prelungitor adecvat pentru uz în aer liber.** Utilizarea unui cablu destinat uzului în aer liber reduce riscul de șoc electric.
- **Dacă utilizarea unei unelte electrice într-un loc umed nu poate fi evitată, utilizați o alimentare protejată (DCR) pentru dispozitivul cu curent rezidual.** Utilizarea unui DCR reduce riscul de șoc electric. **REȚINEȚI!** Termenul de "dispozitiv cu curent rezidual (DCR)" poate fi înlocuit cu termenul "disjunctiv cu curent de fugă (GFCI)" sau "disjunctiv de scurgere la pământ (ELCB)".
- **Avertisment!** Nu atingeți niciodată suprafețele metalice ale cutiei de viteze, ale scutului și așa mai departe, deoarece atingere suprafețelor metalice va interfera cu unda electromagnetică, cauzând astfel o potențială vătămare sau accidente.

## **Siguranță personală**

- **Fiți atent, aveți grijă la ceea ce faceți și apelați la simțul practic atunci când utilizați o unealtă electrică.** Nu utilizați o unealtă electrică dacă sunteți obosit sau vă aflați sub influența drogurilor, a alcoolului sau a medicamentelor. Un moment de neatenție în timpul utilizării uneltele electrice poate avea drept rezultat o vătămare personală gravă.
- **Utilizați echipamente de protecție individuală. Purtați întotdeauna o protecție pentru ochi.** Echi-

pamentele de protecție, cum ar fi masca pentru praf, încălțăminte de protecție împotriva alunecării, casca dură sau protecția pentru auz, utilizate în condițiile corespunzătoare vor reduce vătămarile personale.

- **Preveniți pornirea accidentală. Asigurați-vă că întrerupătorul se află în poziție oprit înainte de a conecta la sursa de alimentare și / sau setul de baterii, ridicând sau transportând uneltea.** Transportul uneltele electrice ținând degetul apăsat pe întrerupător sau punerea uneltele electrice sub tensiune care au întrerupătorul pornit duce la accidente.
- **Îndepărtați orice cheie de reglare înainte de a porni uneltea electrică.** O cheie lăsată atașată de o piesă rotativă a uneltei electrice poate duce la vătămarea personală.
- **Nu întindeți excesiv. Păstrați întotdeauna sprijinul și echilibrul adecvat.** Acest lucru permite un control mai bun al uneltei electrice în situații neașteptate.
- **Îmbrăcați-vă adecvat. Nu purtați îmbrăcăminte sau bijuterii lejere. Tineți părul, îmbrăcăminte și mânușile la distanță de piesele mobile.** Îmbrăcăminte, bijuteriile sau părul lung liber se poate prinde în piesele mobile.
- **Dacă dispozitivele sunt furnizate pentru conexiunea instalațiilor de extracție și de colectare a prafului, asigurați-vă că acestea sunt conectate și utilizate în mod adecvat.** Utilizarea dispozitivului de colectare a prafului poate reduce pericolele legate de praf.
- **Nu permiteți ca familiarizarea rezultată din utilizarea frecventă a uneltele să vă facă să vă complăceți sau să ignorați principiile de siguranță ale uneltei.** O acțiune neglijentă poate cauza o vătămare gravă într-o fracțiune de secundă.
- **Avertisment!** Unelele electrice pot produce un câmp electromagnetic în timpul utilizării. În unele circumstanțe, acest câmp poate interfera cu implanturile medicale active sau pasive. Pentru a reduce riscul de vătămare gravă sau fatală, le recomandăm persoanelor cu implanturi medicale să se consulte cu medicul acestora și producătorul de implanturi medicale înainte de a utiliza această unealtă electrică.

## **Utilizarea și întreținerea uneltei electrice**

- **Persoanele cu aptitudini psio-fizice sau mentale reduse, precum și copiii, nu pot utiliza uneltea electrică, dacă acestea nu sunt supravegheate sau instruite cu privire la utilizarea uneltei electrice de către o persoană responsabilă de siguranța acestora.**
- **Nu forțați uneltea electrică. Utilizați uneltea electrică corectă pentru operațiunea dvs.** Uneltea electrică corectă va face lucrurile mai bine și în mare siguranță, la capacitatea pentru care a fost proiectată.
- **Nu utilizați uneltea electrică dacă întrerupătorul nu o pornește și nu o oprește.** Orice unealtă electrică care nu poate fi comandată cu ajutorul întrerupătorului este periculoasă și trebuie să fie reparată.
- **Deconectați fișa de la sursa de alimentare și / sau setul de baterii din uneltea electrică înainte să efectuați orice reglaj, să schimbați accesoriile sau să depozitați uneltele electrice.** Astfel de măsuri de siguranță preventive reduc riscul de a porni uneltea electrică accidental.
- **Depozitați uneltele electrice inactive într-un loc care nu se află la îndemâna copiilor și nu permiteți persoanelor nefamiliarizate cu uneltea electrică sau cu aceste instrucțiuni să utilizeze uneltea electrică.** Unelele electrice sunt periculoase în posesia utilizatorilor neinstruiți.

• Efectuați întreținerea uneltei electrice. Verificați alinierea greșită sau griparea pieselor mobile, ruperea pieselor și orice altă condiție care poate afecta funcționarea uneltei electrice. Dacă unealta electrică s-a deteriorat, reparați-o înainte de utilizare. Unelele electrice întreținute în mod precar pot cauza numeroase accidente.

• **Păstrați uneltele de tăiere ascuțite și curate.** Unelele de tăiere întreținute corespunzător cu margini de tăiere ascuțite sunt mai puțin predispuse la gripare și sunt mai facil de comandat.

• **Utilizați unealta electrică, accesoriile și cuțitele aplicate etc. în conformitate cu aceste instrucțiuni, luând în considerare condițiile de lucru și lucrarea de executat.** Utilizarea uneltei electrice pentru alte operațiuni decât cele prevăzute poate duce la o situație periculoasă.

• **Păstrați mânerul și suprafețele de prindere uscate, curate și fără urme de ulei și lubrifiant.** Mănerul și suprafețele de prindere alunecoase împiedică manipularea și comanda sigură a uneltei în situații neașteptate.

• Rețineți faptul că atunci când utilizați o unealtă electrică, țineți mânerul auxiliar corect, care este util în momentul comandării uneltei electrice. Prin urmare, o ținere adecvată poate reduce riscul de accidente sau vătămări.

## Reparații

• **Unealta dvs. electrică trebuie să fie reparată de către o persoană calificată în reparații, utilizând numai piese de schimb identice.** Acest lucru va asigura faptul că siguranța uneltei electrice este menținută.

• Urmați instrucțiunile privind lubrifierea și schimbarea accesoriilor.

## Avertismente speciale privind siguranța

• Fierăstraiele cu mitră sunt concepute pentru tăierea lemnului sau a produselor asemănătoare lemnului. Acestea nu pot fi utilizate cu roți abrazive pentru tăierea materialelor feroase, cum ar fi bare, tije, știfturi etc. Praful abraziv duce la blocarea părților aflate în mișcare, cum ar fi protecția inferioară. Scănteile formate atunci când tăierea abrazivă este folosită vor arde protecția inferioară, inserția de tăiere și alte părți din plastic.

• **Folosiți cleme pentru a susține piesa de prelucrat ori de câte ori acest lucru este posibil.** Dacă susțineți piesa de prelucrat cu mâna, trebuie să țineți mâna întotdeauna la cel puțin 100 mm distanță de părțile pânzei de ferăstrău. Nu folosiți acest ferăstrău cu mitră pentru a tăia bucăți prea mici care sunt fixate tare sau ținute cu mâna. Dacă mâna dvs. este prea aproape de pânza ferăstrăului, riscul de rănire este crescut datorită contactului cu pânza de ferăstrău.

• **Piesa de prelucrat trebuie să stea fixă și să fie fixată sau ținută stabil față de cutia de protecție sau masă.** Nu introduceți niciodată piesa de prelucrat în pânza de ferăstrău și nu tăiați "manual". Piesele de lucru nefixate sau care se află în mișcare pot fi aruncate la viteze mari, provocând răni.

• **Împingeți ferăstrăul prin piesa de prelucrat.** Nu trageți ferăstrăul prin piesa de prelucrat. Pentru a face o tăietură, ridicați capul ferăstrăului și trageți-l deasupra piesei de prelucrat fără să tăiați, porniți motorul, apăsați capul ferăstrăului în jos și

împingeți ferăstrăul prin piesa de prelucrat. Tăierea cursei de tracțiune poate determina mișcarea pânzei de ferăstrău deasupra piesei de prelucrat și aruncarea violentă a ansamblului pânzei în direcția operatorului.

• **Nu treceți niciodată mâna peste linia de tăiere prevăzută, nici în față, nici în spatele pânzei de ferăstrău.** Sprijinirea piesei de lucru "cu mâna încrucișată", adică susținerea piesei în dreapta pânzei de ferăstrău cu mâna stângă sau invers este foarte periculoasă.

• **Nu treceți în spatele cutiei de protecție atunci când mâna este mai aproape de 100 mm de părțile pânzei de ferăstrău, pentru a îndepărta resturile de lemn sau pentru orice alt motiv în timp ce pânza se învârte.** Aproximarea pânzei rotative de ferăstrău de mână dumneavoastră poate să nu fie remarcată și vă puteți răni grav.

• **Verificați piesa de prelucrat înainte de tăiere.** Dacă piesa de prelucrat este înclinată sau deformată, prindeți-o cu fața înclinată spre exterior către cutia de protecție. Asigurați-vă întotdeauna că nu există niciun spațiu liber între piesa de prelucrat, cutia de protecție și masă de-a lungul liniei de tăiere. Piesele de prelucrat care sunt îndoit sau deformat se pot răsuși sau își pot schimba poziția și se pot lega de pânza de ferăstrău în timpul tăierii. Nu trebuie să existe cuie sau obiecte străine în piesa de prelucrat.

• **Nu folosiți ferăstrăul doar dacă masa este eliberată de toate uneltele, resturile de lemn etc., cu excepția piesei de prelucrat.** Resturile de mici dimensiuni sau bucățile de lemn sau orice alte obiecte care se află în contact cu pânza rotativă pot fi aruncate cu viteză mare.

• **Tăiați doar o singură piesă.** Dacă piesele care urmează să fie prelucrate sunt suprapuse, acestea nu vor putea fi fixate corespunzător și se pot lega de pânza sau se pot deplasa în timpul tăierii.

• **Înainte de utilizare, asigurați-vă că ferăstrăul cu mitră este montat sau așezat pe o suprafață de lucru fermă și nivelată.** O suprafață de lucru fermă și nivelată reduce riscul ca ferăstrăul cu mitră să devină instabil.

• **Planificați-vă munca.** La schimbarea setărilor de oblicitate sau a unghiului mitrei, asigurați-vă de fiecare dată că cutia de protecție reglabilă este reglată corect pentru a sprijini piesa de prelucrat și că aceasta nu va interfera cu pânza de ferăstrău sau cu sistemul de protecție. Fără a comuta instrumentul pe "ON" și fără nicio piesă de prelucrat pe masă, deplasați pânza de ferăstrău printr-o tăietură simulată completă pentru a vă asigura că nu vor exista interferențe sau pericol de tăiere a cutiei de protecție.

• **Oferiți suport adecvat, cum ar fi extensii de masă, capre, etc. pentru o piesă care este mai lată sau mai lungă decât blatul mesei.** Piesele de prelucrat care sunt mai lungi sau mai late decât masa pe care se află ferăstrăul cu mitră se pot înclina dacă nu sunt sprijinite în siguranță. Bucățile tăiate sau vârful piesei de prelucrat pot ridica protecția inferioară sau pot fi aruncate de pânza care se învârtește.

• **Nu folosiți o altă persoană în locul unei extensii a mesei sau ca suport suplimentar.** Suportul instabil pentru piesa de prelucrat poate determina legarea pânzei sau deplasarea piesei de prelucrat în timpul tăierii, iar acest lucru vă poate trage pe dumneavoastră și pe ajutorul dumneavoastră în pânza care se învârtește.

• **Piesa tăiată nu trebuie blocată sau apăsată în niciun fel înspre pânza de ferăstrău care se învârtește.** Dacă spațiul este limitat, mai precis dacă se fo-

lolesc opriri de lungime, piesa tăiată poate fi prinsă de pânză și aruncată violent.

- **Utilizați întotdeauna o clemă sau un dispozitiv conceput pentru a sprijini în mod corespunzător materialul rotund, cum ar fi țije sau tuburi.** Tijele au tendința de a se rostogoli în timp ce sunt tăiate, astfel că pânza o să "muște" și o să tragă piesa cu mâna în pânză.

- **Lăsați pânza de ferăstrău să atingă viteza maximă înainte de contactul cu piesa de prelucrat.** Acest lucru va reduce riscul de aruncare a piesei.

- **Opriți ferăstrăul dacă piesa de prelucrat sau pânza de ferăstrău s-a blocat. Așteptați până când toate părțile care sunt în mișcare se opresc și deconectați ștecherul de la sursa de alimentare și / sau îndepărtați bateria. Apoi încercați să scoateți afară materialul blocat.** Dacă continuați să tăiați când o piesă este blocată, acest lucru poate provoca pierderea controlului sau deteriorarea ferăstrăului cu mitră.

- **După terminarea tăierii, opriți comutatorul, țineți capul ferăstrăului în jos și așteptați oprirea pânzei de ferăstrău înainte de a scoate bucata tăiată.** Este periculos să vă apropiați mâna de pânza de ferăstrău.

- **Țineți ferm mânerul când faceți o tăietură incompletă sau când eliberați comutatorul până când capul de ferăstrău este complet în poziția de jos.** Acțiunea de frânare a ferăstrăului poate duce la tragerea capului de ferăstrău brusc în jos, ceea ce poate reprezenta un risc de rănire.

- În timpul operațiunii urmăriți poziția cablului de alimentare (acesta trebuie poziționat tot timpul în spatele uneltei). Nu permiteți încălcarea acestuia în jurul picioarelor sau mâinilor.

- Nu se permite prelucrarea semifabricatelor care conțin asbest.

- Nu utilizați unealta pentru a tăia lemne de foc.

- Evitați oprirea motorului uneltei în timpul utilizării.

- Evitați supraîncălzirea uneltei atunci când aceasta este utilizată o perioadă mai lungă.

- În cazul în care unealta este dotată cu un laser pentru indicarea fantei, respectați măsurile de siguranță necesare. Nu vă uitați niciodată la rază și nu o îndreptați către oameni sau animale - dacă raza laser este îndreptată către ochi poate dăuna vederii.

## La finalizarea lucrării

- Unealta electrică poate fi îndepărtată de la locul de lucru numai după ce lama ferăstrăului s-a oprit complet.

- Nu încercați niciodată să încetiniți rotația inerțială a lamei cu siguranța pentru ax sau prin aplicarea de presiune pe suprafața laterală a lamei. Dacă veți utiliza siguranța pentru ax în acest scop, unealta se va strica și veți pierde garanția.

- Lamele de tăiere se pot încălzi foarte tare în timpul operațiunilor - nu le atingeți până când nu s-au răcit complet.

## Linii directe de siguranță în timpul utilizării uneltei electrice

### Înainte de executarea lucrării

- Lamele trebuie utilizate în conformitate cu recomandările producătorului. Nu utilizați lame care nu îndeplinesc cerințele tehnice menționate în acest manual.

- Săgeata de pe lamă trebuie să indice întotdeauna în aceeași direcție cu săgeata de pe capacul protecției.

- Utilizați numai lame ascuțite și intacte. Lamele crăpate sau tocite trebuie înlocuite.

- Nu utilizați lame cu alte dimensiuni (diametru exterior și de montare) decât cele recomandate.

- Nu utilizați lame fabricate din oțel rapid (HSS).

- Nu utilizați niciodată alte tipuri de lame de tăiere (abrazive, cu diamant etc.) pentru această unealtă.

- Asigurați-vă că toate dispozitivele care trebuie să prevină atingerea accidentală a lamei sunt montate corect, sunt în funcțiune și în stare perfectă.

- Nu lucrați niciodată cu dispozitivele de protecție demontate. Protecțiile avariate trebuie înlocuite imediat.

- În timpul utilizării nu blocați (legați, întepeniți etc.) capacul glisant de protecție în poziție deschisă.

- Evitați blocarea capacului glisant de protecție sau înfundarea sa cu praf. Dacă este cazul, opriți unealta electrică, reparați defecțiunea și numai atunci continuați operațiunea.

- Nu utilizați unealta având componente avariate.

- Îndepărtați cuiele sau alte obiecte metalice din piese înainte de tăiere.

### În timpul executării lucrării







- Nu stați sprijinit de unealtă - dacă se răstoarnă sau atingeți din greșeală lama există risc de rănire.







**Păstrați-vă mâinile la o distanță sigură de lama ferăstrăului. Zonele periculoase sunt marcate cu un semn special.**

## Simboluri utilizate în manual

Următoarele simboluri sunt utilizate în manualul de utilizare, rețineți-le semnificația. Interpretarea corectă a simbolurilor va permite utilizarea corectă și sigură a uneltei electrice.

Symbol	Semnificație
	<b>Autocolant cu numărul de serie:</b> CT ... - model; XX - data fabricației; XXXXXXXX - număr de serie.
	Citiți toate reglementările și instrucțiunile de siguranță.
	Purtați ochelari de protecție.
	Purtați protecții antifonice.
	Purtați o mască pentru praf.
	Deconectați unealta electrică de la rețea înainte de instalare sau de ajustare.

Symbol	Semnificație
	Direcția de deplasare.
	Direcția de rotație.
	Blocat.
	Deblocat.
	Interzis.
	Izolație dublă / clasa de protecție.
	Atenție. Important.
	Un semn care certifică faptul că produsul se conformează cu cerințele esențiale ale directivelor UE și ale standardelor UE armonizate.
	Zonă periculoasă. În timpul funcționării, feriți-vă mâinile de zona periculoasă.
	Purtați mănuși de protecție.
	Poziția verticală a lamei de ferăstrău.
	Poziția înclinată a lamei de ferăstrău.
	În timpul funcționării, îndepărtați praful acumulat.
	Nu aruncați unealta electrică într-un container pentru deșeuri domestice.

## Descrierea unelei electrice

Ferăstrăul circular este destinat tăierii cherestelei și este perfect pentru tăieri angulare curate. Utilizarea lamelor speciale permite tăierea blocurilor de plastic și aluminiu. Unealta este destinată numai dreptacilor.

## Părți componente

- 1 Laser pentru indicarea fantei \*
- 2 Capac protecție
- 3 Mâner
- 4 Capac protecție glisant
- 5 Bară reținere
- 6 Placă de bază
- 7 Placă turnantă
- 8 Extensie de susținere \*
- 9 Inserție
- 10 Indicator
- 11 Gradație unghi de pivotare a plăcii turnante
- 12 Clemă (asamblare) \*
- 13 Întrerupător pornit / oprit
- 14 Comutator pornire / oprire indicator fantă
- 15 Blocaj unghi corp unealtă (pentru transport)
- 16 Cuplaj pentru îndepărtarea prafului
- 17 Orificii pentru ventilare
- 18 Șurub fluture \*
- 19 Mâner
- 20 Sac pentru praf \*
- 21 Cheie hexagonală \*
- 22 Șurub fixare suport de extensie
- 23 Placă
- 24 Șurub de fixare a plăcii
- 25 Lamă ferăstrău \*
- 26 Blocaj ax
- 27 Bolț de fixare lamă ferăstrău
- 28 Șaibă
- 29 Flanșă externă
- 30 Flanșă internă
- 31 Ax
- 32 Piuliță fixare bolț de ajustare a poziției verticale
- 33 Bolț de ajustare a poziției verticale a corpului
- 34 Piuliță fixare bolț ajustare unghi înclinare corp
- 35 Bolț ajustare unghi de înclinare a corpului
- 36 Șurubul indicatorului unghiului de înclinare a corpului
- 37 Indicator unghi înclinare corp ferăstrău
- 38 Gradație pentru unghiul de înclinare a corpului
- 39 Bolț de fixare
- 40 Siguranță placă turnantă
- 41 Capac
- 42 Șurub ajustare lase indicare fantă
- 43 Șurub
- 44 Buton de deblocare

\* Accesorii

**Nu toate accesoriile descrise și ilustrate sunt incluse în setul standard de livrare.**

## Montarea și reglarea componentelor unelei electrice

Înainte de a executa orice lucrare asupra unelei electrice, scoateți fișa de alimentare din priză.



**Nu strângeți excesiv elementele de prindere, pentru a evita deteriorarea filetelui.**

### Poziția de transport (consultați fig. 1)

Unealta electrică nu poate fi transportată decât dacă este poziționată pentru transport (corpul uneltei pliat și fixat). Prindeți de placa de bază 6 a uneltei electrice cu ambele mâini.

Înainte de a începe să lucrați, poziționați unealta electrică pentru funcțiune, urmând următorii pași:

- apăsați ușor mânerul 3;
- mutați dispozitivul de blocare 15 așa cum se arată pe fig. 1. Rotiți încuietoarea 15 90° în orice direcție și apăsați ușor pentru a o fixa în această poziție;
- ridicați cu atenție corpul uneltei;
- pentru a instala unealta în poziție de transport repetați operațiunile indicate în ordine inversă.

### Montarea / demontarea sacului de praf (consultați fig. 2)

Înainte de începerea operațiunii puneți sacul de praf 20 pe cuplajul pentru îndepărtarea prafului 16 (consultați fig. 2). Aruncați și curățați la timp sacul de praf 20.

### Montarea / demontarea extensiei de susținere (consultați fig. 3)

Dacă intenționați să efectuați tăieri pe lungime, montați extensiile de susținere 8, ajustați-le corespunzător (în funcție de lungimea piesei) și fixați-le cu ajutorul șuruburilor 22 (consultați fig. 3).

### Montarea / demontarea clemei (consultați fig. 4)

Pentru a fixa piesele corespunzător, montați cleva 12 și fixați-o cu ajutorul șurubului fluture 18 (consultați fig. 4.1). Ajustați cleva 12 în funcție de lungimea și grosimea piesei.

### Înlocuirea lamei ferăstrăului (consultați fig. 5-7)



**După utilizare îndelungată, lama ferăstrăului se poate încălzi excesiv, îndepărtați-o purtând mănuși. Acest lucru va reduce de asemenea riscul de accidentare prin tăiere.**

- Ridicați corpul uneltei în poziția cea mai de sus.
- Slăbiți șurubul de fixare 24 (consultați fig. 5.1).
- Mutați capacul de protecție glisant 4 deplasându-l în poziția extremă superioară; placa 23 se va deplasa în direcția prezentată în figura 5.2.
- Apăsați blocajul axului 26 și rotiți manual lama ferăstrăului 25 pentru a-l imobiliza (consultați fig. 6). În timp ce apăsați blocajul axului 26, opriți bolțul 27 cu cheia imbus 21 (consultați fig. 7). **Atenție: bolțul 27 este filetat în partea stângă.**
- Îndepărtați următoarele detalii de la axul 31: șaiba 28, flanșa exterioară 29, lamă ferăstrău 25 și flanșa interioară 30 (consultați fig. 7).
- Folosiți o perie moale pentru a curăța toate detaliile și montați pe axul 31 următoarele: flanșa interioară 30, lamă ferăstrău 25, flanșa exterioară 29 și șaiba 28 (consultați fig. 7).

- În timp ce apăsați blocajul axului 26, strângeți bolțul 27 cu cheia imbus 21. Eliberați blocajul axului 26.
- Efectuați pașii prezentați în fig. 5 în ordine inversă: mutați capacul glisant de protecție 4 în jos, placa 23 se va deplasa în poziția inițială. Aliniați orificiile în placa 23 și în capacul de protecție 2, după care acționați în șurubul 24.
- Asigurați-vă că lama ferăstrăului 25 nu atinge nici un element component al uneltei și se rotește liber.

### Alinierea verticală a corpului uneltei și ajustarea înclinării la 45° (consultați fig. 8-10)

- Poziționați corpul uneltei pentru transport.
- Slăbiți mânerul de strângere 19 și stabiliți unghiul de înclinare (90° sau 45°). Strângeți mânerul de strângere 19.
- Poziționați un echer la 90° sau 45° (în funcție de unghiul de aliniere) între suprafața lamei ferăstrăului 25 și placa turnantă 7. Dacă laturile echerului se potrivesc fix suprafețelor lamei 25 și plăcii 7, atunci nu este nevoie de aliniere, în caz contrar aceasta este necesară.



Utilizați bolțul 33 și piulița de fixare 32 pentru alinierea verticală a corpului (consultați fig. 8).



Utilizați bolțul 35 și piulița de fixare 34 pentru ajustarea corpului la unghi de 45° (consultați fig. 9).

- Slăbiți mânerul de strângere 19.
- Slăbiți piulița de fixare.
- Prin ajustarea bolțului spre interior sau spre exterior, lipiți fix lateralele echerului la 90° sau 45° (în funcție de unghiul de ajustare) de suprafețele lamei ferăstrăului 25 și plăcii 7.
- Strângeți piulița de fixare.
- Slăbiți șurubul 36 și amplasați indicatorul 37 pe poziția 0° (pe gradatia 38) sau 45° (în funcție de unghiul de ajustare), iar apoi strângeți șurubul 36 (consultați fig. 10).

### Alinierea barei de reținere (consultați fig. 11)

- Stabiliți unghiul orizontal de tăiere la 0° (procedura este descrisă mai jos).
- Poziționați corpul uneltei pentru transport.
- Poziționați laturile echerului la 90° între suprafața lamei ferăstrăului 25 și bara de reținere 5. Dacă laturile echerului sunt fix lipite de lama 25 și bara de reținere 5 nu este nevoie de aliniere, în caz contrar aceasta este necesară.
- Slăbiți siguranța 40 și cele două bolțuri de fixare 39 (folosiți o cheie hexagonală 21) și deplasați bară de reținere 5; asigurați-vă că laturile se fixează la un unghi de 90° pe suprafața lamei de ferăstrău 25 și pe suprafața bării de reținere 5 (consultați fig. 11).
- Strângeți bolțurile de fixare 39 cu ajutorul unei chei hexagonale 21.

### Alinierea laserului pentru indicarea fantei (consultați fig. 12)

Înainte de începerea oricărei operațiuni, asigurați-vă că laserul pentru indicarea fantei este aliniat corespunzător.

- Faceți o fantă în piesă, dar nu o tăiați (procedura este descrisă mai jos).

- Porniți laserul de indicare a fantei (cu ajutorul butonului de pornire / oprire **14**) - raza laserului trebuie să indice cu acuratețe fanta, în caz contrar este necesară alinierea laserului.
- Apăsăți cu putere pe părțile laterale ale capacului **41** (pentru a debloca încuietorile) și îndepărtați-l (consultați fig. 12.1).
- Slăbiți șuruburile **42** (consultați fig. 12.2).
- Mișcați corpul laserului pentru indicarea fantei **1** dreapta - stânga până când raza laserului indică fanta cu acuratețe.
- Strângeți șuruburile **42**.
- Instalați capacul **41** (zăvoarele trebuie să se fixeze în poziție).

## Punerea în funcțiune a unelei electrice

Utilizați întotdeauna tensiunea de alimentare corectă: tensiunea de alimentare trebuie să corespundă cu informațiile specificate pe plăcuța de identificare a unelei electrice.

## Pornirea / oprirea unelei electrice

### Pornire:

Pentru a porni unealta electrică, deplasați butonul de blocare **44** așa cum se arată în figura **13** și apăsați întrerupătorul de pornire / oprire **13** (consultați fig.13) în timp ce îl mențineți în poziție.

### Oprire:

Eliberați butonul pornire / oprire **13**.

## Aspirarea prafului în timpul funcționării unelei electrice



Aspirarea prafului permite reducerea cantității de praf din aer și împiedică acumularea acestuia în zona de lucru.

În timpul utilizării unelei, utilizați întotdeauna sacul de praf **20** sau un aspirator pentru strângerea prafului rezultat în timpul operațiunilor. Pentru conectarea aspiratorului la cuplajul **16** este necesar un adaptor special.

## Caracteristici ale unelei electrice

### Laser pentru ghidarea tăierii

Laserul pentru ghidarea tăierii **1** proiectează o linie roșie luminoasă, indicând locul următoarei tăieturi.

- Pentru a porni indicatorul laserului fantei **1**, apăsați butonul de pornire / oprire **14** (unealta electrică trebuie conectată la priză).
- Pentru a opri indicatorul laserului fantei **1**, apăsați din nou butonul de pornire / oprire **14**.

## Recomandări referitoare la utilizarea unelei electrice

### Alinierea unghiului orizontal de tăiere (consultați fig. 14-15)

- Slăbiți siguranța **40** (consultați fig. 14.1).
- Stabiliți unghiul de tăiere prin rotirea corpului unelei. Indicatorul **10** indică unghiul de tăiere stabilit pe gradajul **11** (consultați fig. 14.2).
- Strângeți siguranța **40** (consultați fig. 15).

### Alinierea unghiului vertical de tăiere (consultați fig. 16, 10)

- Slăbiți pârghia de siguranță **19** (consultați fig. 16.1).
- Stabiliți unghiul de tăiere prin înclinarea corpului unelei (consultați fig. 16.2). Indicatorul **37** indică unghiul de tăiere pe gradajul **38** (consultați fig. 10).
- Strângeți pârghia de siguranță **19** (consultați fig. 16.3).

### Tăierea (consultați fig. 17)

- Amplasați unealta pe bancul de lucru, preferabil fixând-o cu bolturi sau cleme.
- Unealta electrică este echipată cu brațe de extensie **8**, ajustându-le lungimea în funcție de lungimea semifabricatului prelucrat.
- Stabiliți unghiurile de tăiere dorite după cum a fost descris anterior. **Atenție: în cazul în care veți efectua tăierea cu corpul înclinat și răsucit în același timp, stabiliți mai întâi unghiul de înclinare și apoi unghiul de răsucire.**
- Porniți laserul indicator, în cazul în care unealta dvs. este dotată cu un laser pentru indicarea fantei.
- Instalați piesa și fixați-o cu clema **12**.
- Porniți unealta și așteptați până când lama **25** ajunge la viteza completă de rotație.
- Apăsăți ușor corpul unelei și efectuați tăietura. În timpul tăierii, nu vă încrucișați mâinile și țineți-le la o distanță sigură de lama ferăstrăului **25** (consultați fig. 17).
- Opriți unealta și așteptați până când lama ferăstrăului **25** se oprește complet.
- Ridicați ușor corpul unelei.

## Măsuri de întreținere a unelei electrice / măsuri preventive

**Înainte de a executa orice lucrare asupra unelei electrice, scoateți fișa de alimentare din priză.**

### Înlocuirea inserției (consultați fig. 18)

Înlocuiți la timp inserția **9** avariata sau uzată.

- Desfaceți șuruburile **43** (consultați fig. 18).
- Înlocuiți inserția uzată **9**.
- Strângeți șuruburile **43**.

### Curățarea unelei electrice

O condiție indispensabilă pentru exploatarea pe termen lung a unelei electrice este păstrarea acesteia curată. Curățați în mod regulat unealta electrică cu aer comprimat prin găurile de aerisire **17**.

### Serviciul post-vânzare și serviciul de tip aplicație

Serviciul nostru post-vânzare răspunde la întrebările dumneavoastră legate de întreținerea și repararea produsului dumneavoastră, precum și a pieselor de schimb. Informații despre centrele de

servicii, diagramele pieselor și informații despre piesele de schimb pot fi găsite, de asemenea, la adresa: [www.crown-tools.com](http://www.crown-tools.com).

## Transportarea uneltelor electrice

- În mod obligatoriu, ambalajul nu trebuie supus niciunui impact mecanic în timpul transportării.
- La descărcare / încărcare, nu este permisă utilizarea niciunui tip de tehnologie care funcționează pe principiul ambalajului de fixare.

## Protecția mediului



**Materiile prime trebuie reciclate în loc să fie evacuate ca deșeuri.**

Unealta, accesoriile și ambalajul trebuie sortate în vederea reciclării ecologice.

Componentele din plastic sunt etichetate pentru reciclarea pe categorii.

Aceste instrucțiuni sunt tipărite pe hârtie reciclabilă, fabricată fără clor.

# Технически характеристики на електрическия инструмент

Циркуляр за рязане чрез потапяне		СТ15235
Код електроинструмент	[220-230 V ~50/60 Hz]	423733
Номинална мощност	[W]	1400
Изходна мощност	[W]	493
Сила на тока при напрежение	220-230 V [A]	6.2
Обороти на празния ход	[min <sup>-1</sup> ]	5000
Острие циркуляр диам. Ø	[mm]	210
Диаметър на отвора на диска	[mm]	30
Макс. дебелина на циркулярния диск	[mm]	2,6
Макс. дълбочина на рязане 0° / 90°	[mm] [inches]	55x120 2-11/64" x 4-23/32"
Макс. дълбочина на рязане 45° / 90°	[mm] [inches]	55x83 2-11/64" x 3-17/64"
Макс. дълбочина на рязане 0° / 45°	[mm] [inches]	30x120 1-3/16" x 4-23/32"
Макс. дълбочина на рязане 45° / 45°	[mm] [inches]	30x83 1-3/16" x 3-17/64"
Тегло	[kg] [lb]	6,82 15.04
Клас на безопасност		□ / II
Звуково налягане	[dB(A)]	111
Акустична мощност	[dB(A)]	113
Вибрация	[m/s <sup>2</sup> ]	2,38

## Информация за шум



Винаги носете защитни слушалки, ако звуковото налягане надвишава 85 dB(A).

EN 61000-3-2:2014,  
EN 61000-3-3:2013.

Мениджър  
сертификация

Wu Cunzhen

Merit Link International AG  
Stabio, Швейцария, 24.09.2019

## CE Декларация за съответствие

С пълна отговорност ние декларираме, че описаният в раздела "Технически характеристики на електрическия инструмент" съответства на всички валидни изисквания на директивите 2006/42/ЕС, включително на измененията им и покрива изискванията на стандартите:

EN 62841-1:2015,  
EN 62841-3-9:2015+A11,  
EN 55014-1:2017,  
EN 55014-2:2015,



**ПРЕДУПРЕЖДЕНИЕ** - За да намалите риска от нараняване, потребителят трябва да прочете наръчника с инструкции!

## Основни правила за безопасност



**ПРЕДУПРЕЖДЕНИЕ!** Прочетете всички предупреждения за безопасност, инструкции, илюстрации и спецификации, предоставени с електроинстру-



мента. Неспазването на предупрежденията и инструкциите може да доведе до електрически удар, пожар и / или сериозно нараняване.

**Запазете всички предупреждения и инструкции за бъдещи справки.**

Терминът "електроинструмент" в предупрежденията се отнася до Вашия, свързан в електрическата мрежа (кабелен) електро инструмент или работещ с батерия (безжичен) електроинструмент.

## Безопасност на работната зона

- **Поддържайте работната зона чиста и добре осветена.** Разхвърляни или тъмни зони предизвикват инциденти.
- **Не работете с електроинструменти в експлозивни атмосфери, като при наличието на възпламеними течности, газове и прах.** Електроинструментите създават искри, които може да подпалят прах или изпарения.
- **Дръжте децата и околните далеч при работа с електроинструменти.** Отвлечането на вниманието може да причини загуба на контрол.

## Електрическа безопасност

- **Щепселите на електроинструментите трябва да съответстват на контактите. Никога не модифицирайте по никакъв начин щепсел. Не използвайте каквито и да е адаптери със заземени (занулен) електроинструменти.** Немодифицираните щепсели и съответстващи контакти ще намалят риска от електрически удар.
- **Избягвайте контакт на тялото със заземени или занулен повърхности, като тръби, радиатори, фризери и хладилници.** Съществува повишен риск от електрически удар, ако тялото Ви бъде заземено или занулено.
- **Не излагайте електроинструментите на въздействието на дъжд, влажна среда.** Водата, влизаща в електроинструмента ще повиши риска от електрически удар.
- **Не повреждайте кабела.** Никога не използвайте кабела за носене, дърпане или изключване от мрежата на електроинструмент. Дръжте кабела далеч от топлина, масло, остри ръбове или подвижни части. Повреден или заплетен кабел повишават риска от електрически удар.
- **При работа с електроинструменти на открито, използвайте удължителен кабел, подходящ за употреба на открито.** Използването на подходящ кабел за външна употреба намалява риска от електрически удар.
- **Ако работата с електроинструмент на влажно място не може да се избегне, използвайте устройство за диференциална токова защита (RCD) на захранването.** Използването на RCD намалява риска от електрически удар. **ЗАБЕЛЕЖКА!** Терминът "устройство за диференциална токова защита (RCD)" може да бъде заменен с термина "верижан прекъсвач за неизправно заземяване (GFCI)" или "верижан прекъсвач за утечка на земя (ELCB)".
- **Предупреждение!** Никога не докосвайте изложени метални повърхности на предавателната кутия, екрана и пр., защото докосването на метални повърхности ще повлияе на електромагнитната възлна, като по този начин причини потенциално нараняване и инциденти.

## Лична безопасност

- **Бъдете внимателни, гледайте какво правите и като цяло бъдете предпазливи при работа с електроинструменти.** Не използвайте електроинструмента, когато сте изморени или под въздействието на лекарства, алкохол или медикаменти. Момент на невнимание по време на работа с електроинструменти може да доведе до сериозни персонални наранявания.
- **Използвайте лични предпазни средства. Винаги носете защита за очите.** Предпазно оборудване като противопрахова маска, неплъзгащи се обувки, каска и защита за слуха, използвани при подходящите условия ще намалят риск от персонални наранявания.
- **Предотвратете неволно стартиране. Уверете се, че превключателя е в изключено положение, преди да свържете захранването и / или батерията, вдигнете или носите инструмента.** Носенето на електроинструменти с пръст на превключателя или включване на такива към мрежата, когато превключателя е включен, води до инциденти.
- **Отстранете всички ключове за настройка или гаечни ключове, преди да включите електроинструмента.** Гаечен ключ или друг ключ, прикачен към въртящата се част на електроинструмента може да доведе до лично нараняване.
- **Не се протягайте. Стъпете добре на краката и поддържайте баланс по всяко време.** Това позволява по-добър контрол върху електроинструмента и при неочаквани ситуации.
- **Обличайте се подходящо. Не носете разхлабени дрехи или бижута.** Дръжте косата си, дрехите и ръкавиците далеч от подвижни части. Разхлабени дрехи, бижута или дълга коса могат да бъдат захванати от подвижни части.
- **Ако са предоставени устройства за свързване към прахова екстракция и устройства за събиране на прах, уверете се, че те са свързани и използвани правилно.** Използването на аспирация може да намали опасностите, свързани с прах.
- **Не позволявайте честата употреба на електроинструменти да води до игнориране на принципите за безопасност.** Небрежните действия може да причинят наранявания в рамките на секунда.
- **Предупреждение!** По време на работа електроинструментите може да произведат електромагнитно поле. Това поле може, при някои обстоятелства, да повлияе на активни и пасивни медицински импланти. За да намалите риска от сериозни или фатални наранявания, ние препоръчваме лицата с медицински импланти да се консултират с лекар и производителя на медицинския имплант, преди да работят с този електроинструмент.

## Употреба и грижа за електрически инструмент

- Лицата със занижени психологически и ментални способности както и деца не могат да работят с електроинструмента, ако те не са под надзор на инструктирано за употребата на електроинструмента лице, отговорно за тяхната сигурност.
- **Не насилвайте електроинструмента.** Използвайте правилният електроинструмент за Вашите приложения. Правилният електроинструмент извършва работата по-добре и по-безопасно в диапазона, за който той е създаден.

- **Не използвайте електроинструмент, ако преключвателя не го включва или изключва.** Всички електроинструменти, които не могат да бъдат контролирани с преключвателя си са опасни и трябва да бъдат ремонтирани.
- **Разскачете щепсела от контакта и / или батерията от електроинструмента, преди да правите каквито и да е регулирания, смяна на аксесоари или съхраняване на електроинструментите.** Такива превантивни мерки за безопасност намаляват риска от инцидентно стартиране на електроинструмента.
- **Съхранявайте електроинструменти в готовност, далеч от деца и не допускайте лица, непознати с електроинструмента или тези инструкции да работят с електроинструмента.** Електроинструментите са опасни, ако попаднат в ръцете на необучени потребители.
- **Поддържайте електроинструментите.** Проверете за неизравняване или биене на подвижни части, счупване на части или каквито и да е други условия, които може да повлияят върху работата на електроинструментите. Ако е повреден, ремонтирайте електроинструмента преди работа с него. Много инциденти настъпват поради лоша поддръжка на електроинструментите.
- **Поддържайте режещите инструменти остри и чисти.** Правилно поддържаните режещи инструменти с остри режещи ръбове е по-малко вероятно да заядат и с контролират по-лесно.
- **Използвайте електроинструментите, аксесоарите и найкрайниците в съответствие с тези инструкции, предвид работните условия и извършваната работа.** Употребата на електроинструменти за операции, различни от тези за които са предназначени може да доведе до опасни ситуации.
- **Поддържайте ръкохватките и повърхностите за захващане сухи, чисти и без масло и смазка.** Хлъзгавите ръкохватки и повърхности за захващане не позволяват безопасната работа и контрола върху инструментите при неочаквани ситуации.
- **Имайте предвид, че когато работите с електроинструмент да държите допълнителната ръкохватка правилно, което е полезно при контролиране на електроинструмента.** Ето защо, правилното държане може да намали риска от инциденти и наранявания.

## Сервиз

- **Сервизирайте своя електроинструмент в квалифициран сервиз или от такова лице, използвайте само идентични сменни части.** Това ще осигури поддържането на безопасността на електроинструмента.
- **Следвайте инструкциите за смазване и смяна на аксесоари.**

## Специални предупреждения за безопасност

- **Циркулярните триони са предназначени за рязане на дърво, подобни на дърво продукти, те не могат да бъдат използвани с абразивни отрезни колела за рязане на железни материали като пръти, шини, пирони и пр. Абразивният прах причинява засядане на подвижните части като до-**

лния предпазител. Искрите от абразивното рязане ще изгорят долния предпазител, шлицевата вложка и други пластмасови части.

- **Използвайте стяги за фиксиране на заготовката, когато е възможно. Ако фиксирате заготовката на ръка, винаги трябва да държите ръцете си поне на 100 мм от всяка страна на циркулярното острие. Не използвайте този циркулярен трион за рязане на части, прекалено малки да бъдат държани с ръка. Ако ръката ви попадне прекалено близо до циркулярното острие, рискът от нараняване при контакт с острието е голям.**

- **Заготовката трябва да бъде неподвижна и фиксирана или държана към преградата и масата. Не подавайте заготовката към циркулярното острие и не режете "свободно" по какъвто и да е начин. Неопрените или движещи се заготовки могат да бъдат изхвърлени със висока скорост, причинявайки нараняване.**

- **Натиснете триона към заготовката. Не дърпайте триона през заготовката. За да направите разрез, повдигнете главата на триона и я издърпайте върху заготовката без рязане, стартирайте мотора, натиснете главата на триона надолу и избутайте триона през заготовката. Рязането на с бързи ходове вероятно ще доведе до изскачане на циркулярното острие върху заготовката и опасно да изхвърли модула на острието към оператора.**

- **Никога не пресягайте с ръка през линията на рязане, независимо отред или отзад.** Опирането на заготовката напречно с ръце, т.е. държането на заготовката от дясно на циркулярното острие с лявата ръка или обратно е много опасно.

- **Не достъпвайте зад преградата с която и да е ръка на разстояние по-малко от 100 мм независимо от коя страна на циркулярното острие, за да отстраните стружки или по каквато и да е друга причина, докато острието се върти.** Близостта на въртящото се циркулярно острие до ръката Ви може да не е очевидно и може да бъдете сериозно наранени.

- **Проверете заготовката преди рязане. Ако заготовката е деформирана или огъната, фиксирайте я с външната огъната страна към преградата. Винаги бъдете сигурни, че няма хлабина между заготовката, преградата и масата по линията на рязане.** Огънати или деформирани заготовки могат да се усучат или да се отклонят и да се заклинят във въртящото се циркулярно острие. Не трябва да има пирони и чужди предмети в заготовката.

- **Не използвайте триона, докато масата има друго, освен заготовката - инструменти, стружки и пр. Малки обрзки или парчета дърво, или други предмети могат да влязат в контакт с въртящото се острие и да бъдат изхвърлени с висока скорост.**

- **Режете само по една заготовка.** Стиковани много заготовки не могат да бъдат фиксирани адекватно или да бъдат свързани и може да заклинят в острието по време на рязане.

- **Уверете се, че циркулярният трион е монтиран или поставен на равна, твърда работна повърхност, преди да го използвате.** Равната и твърда работна повърхност намалява риска трионът да стане нестабилен.

- **Планирайте работата си. Всеки път, когато сменяте наклон или ъгъла на циркулярния трион се уверявайте, че регулируемата преграда е поставена правилно за поддържане на за-**

готовката и няма да попречи на циркулярното острие или предпазната система. Без включване на инструмента - "ON" и при заготовка на масата, преместете циркулярното острие през пълна симулация на разреза, за да сте сигурни, че няма да има препречване или опасност от срязване на преградата.

- **Осигурете адекватна опора като удължения на масата, магарета и пр. за заготовка, по-дълга от масата.** Заготовки, по-дълги от масата на циркулярния трион може да се преобърнат, ако не са фиксирани правилно. Ако отрязаното парче или заготовката се преобърне, това може да повдигне долния предпазител или да бъде изхвърлен от въртящото се острие.

- **Не използвайте други лица като помощ за удължения на масата или като допълнителна опора.** Нестабилна опора или заготовка може да доведе до заклинване на острието или прехвърляне на заготовката по време да рязане, издърпвайки Вас или помощника към въртящото се острие.

- **Отрязаното парче не трябва да бъде заклинвано или натискано по никакъв начин към въртящото се циркулярно острие.** Ако има ограничение, напр. ограничители за дължина, отрязаните парчета може да бъдат заклинени към острието и изхвърлени опасно.

- **Винаги използвайте стяга или фиксатор за правилно фиксиране на суров материал като пръти или тръби.** Прътите имат тенденция да се търкалят по време на рязане, причинявайки "хапене" на острието и издърпвайки работата с ръцете Ви към острието.

- **Оставете циркулярното острие да достигне пълната си скорост преди контакт със заготовката.** Това ще намали риска от изхвърляне на заготовката.

- **Ако заготовката или циркулярното острие бъдат заклинени, изключете циркулярния трион.** Изчакайте всички движещи се части да спрат и прекъснете щепсела от електрическата мрежа и / или отстранете батериите. След това освободете заседналият материал. Продължаване на рязане със заклинена заготовка може да доведе до загуба на контрол или повреда на циркулярния трион.

- **След приключване на рязането, освободете превключвателя, задръжте главата на триона надолу и изчакайте до спиране на острието преди да отстраните отрязаното парче.** Протягайки ръката си в близост до движещото се по инерция циркулярно острие е опасно.

- **Задръжте здраво ръкохватката, когато правите непълен разрез или когато освобождавате превключвателя преди пълното сваляне надолу на главата на триона.** Спирането на триона може да доведе до внезапното дърпане на главата на триона надолу, водещо до риск от нараняване.

## Ръководство за безопасност при работа с електроинструменти

### Преди започване на работа

- Циркулярните остриета трябва да бъдат използвани съгласно препоръките на производителя. Не използвайте циркулярни инструменти, които не отговарят на техническите изисквания, в този наръчник.

- Стрелката на циркулярното острие винаги трябва да сочи в същата посока, като тази на предпазния капак.

- Използвайте само остриета, които са остри и в изправност. Спукани, назъбени или затъпени циркулярни остриета трябва да бъдат сменени.
- Не използвайте циркулярни остриета (външен и монтажен диаметър) различни от препоръчаните.
- Не използвайте циркулярни остриета, изработени от бързо режеща инструментална стомана.

- Никога не използвайте типове циркулярни остриета (абразивни, диамантени и т.н.) за този електроинструмент.

- Уверете се, че устройствата, предотвратяващи инцидентното докосване на циркулярното острие са правилно монтирани, функционални и в отлично състояние.

- Никога не работете, ако предпазните устройства са демонтирани. Повредени предпазни устройства трябва да бъдат сменени незабавно.

- По време на работа, никога не фиксирайте в отворено положение (връзване, заклинване и т.н.) плъзгащия се предпазен капак.

- Избягвайте блокирането на плъзгащия се капак или неговото блокиране от прах, ако случая е такъв, изключете електроинструмента, отстранете неизправността и само след това продължете работата.

- Не използвайте електроинструмента, ако вложката е демонтирана.

- Демонтирайте всички пирони или каквито и да е метални предмети от заготовки преди рязането им.

### По време на работа

- Никога не стотете върху електроинструмента - ако той се преобърне или ако инцидентно докоснете циркулярното острие, може да бъдете сериозно наранен.



**Дръжте ръцете си на безопасно разстояние от циркулярното острие. Опасните участъци са маркирани със специален знак.**

- По време на работа наблюдавайте положението на захранващия кабел (то винаги трябва да бъде поставен зад електроинструмента). Не позволявайте кабелът да се увие около краката или рамената Ви.

- Не работете с материали съдържащи азбест. Азбестът се смята за канцерогенен.

- Не използвайте електроинструмента за рязане на дърва за огрев.

- Избягвайте спиране на двигателя на електроинструмента при натоварване.

- Избягвайте прегряване на електроинструмента, когато го използвате дълго време.

- Ако Вашият електроинструмент е оборудван с лазерен индикатор за ширина на прореза, спазвайте необходимите мерки за безопасност. Никога не гледайте в лъча, нито го насочвайте към хора или животни - ако лазерният лъч докосне очите, той може да увреди зрението.

### След завършване на работа











- Електроинструментът може да бъде отстранен от работното място само след изключването му и пълното спиране на циркулярното острие.

- Никога не забавяйте вътрешното въртене на циркулярното острие с блокиране на шпиндела или чрез прилагане на усилие върху страничната повърхност на циркулярното острие. Ако използвате блокировка на шпиндела за тази цел, електроинструментът ще се повреди и гаранцията Ви ще бъде отменена.
- Циркулярните остриета могат да станат много горещи по време на работа - не ги докосвайте докато не се охладят.

## Символи, използвани в наръчника

Следните символи са използвани в наръчника за експлоатация, моля, запомнете значението им. Правилната интерпретация на символите ще ви позволи правилна и безопасна употреба на електроинструмента.

Символ	Значение
	<b>Стикер със сериен номер:</b> СТ ... - модел; XX - дата на производство; XXXXXXX - сериен номер.
	Прочетете всички регламенти и инструкции за безопасност.
	Носете предпазни очила.
	Носете защита за слуха.
	Носете противопрахова маска.
	Разкачете електроинструмента от електрическата мрежа преди инсталиране или регулиране.
	Посока на движение.
	Посока на въртене.
	Блокиран.
	Отключен.

Символ	Значение
	Забранено.
	Двойна изолация / клас на безопасност.
	Внимание. Важно.
	Знакът удостоверява, че продукта съответства на основните изисквания на директивите на ЕС и хармонизираните стандарти на ЕС.
	Опасна зона. По време на експлоатация, дръжте ръцете си извън опасната зона.
	Носете предпазни ръкавици.
	Вертикална позиция на острие на трион.
	Наклонена позиция на острие на трион.
	По време експлоатация, отстранете събрания прах.
	Не изхвърляйте електроинструмента в контейнер за домакински отпадъци.

## Предназначение на електроинструмент

Настолният циркуляр е проектиран за отрязване на дървени заготовки и е най-добър за точни ъгливи отрязвания. Употребата на специални циркулярни остриета позволява да режете пластмасата и алуминий. Електроинструментът е проектиран само за работа с дясна ръка.

## Елементи на устройството на електроинструмента

- 1 Лазер за индикация ширината на прореза \*
- 2 Предпазен капак

- 3 Ръкохватка
- 4 Капак на плъзгащ се предпазител
- 5 Поддържаща шина
- 6 Основа
- 7 Въртяща се платформа
- 8 Конзола на разширение \*
- 9 Вложка
- 10 Индикатор
- 11 Скала за ъгъл на завъртане на основата
- 12 Захват (сглобка) \*
- 13 Превключвател включване / изключване
- 14 Превключвател вкл. / изкл. на лазерния индикатор за ширина на прореза
- 15 Блокировка на ъгъла на корпуса (за носене)
- 16 Съединителна муфа за отстраняване на прах
- 17 Вентилационни отвори
- 18 Крилната гайка \*
- 19 Ръкохватка
- 20 Торба за прах \*
- 21 Шестогранен ключ \*
- 22 Фиксиращ винт за разширителната конзола
- 23 Планка
- 24 Фиксиращ винт на планка
- 25 Циркулярен диск \*
- 26 Фиксатор на шпиндела
- 27 Фиксиращ болт за циркулярен диск
- 28 Шайба
- 29 Външен фланец
- 30 Вътрешен фланец
- 31 Шпиндел
- 32 Контра гайка на болта за регулиране на вертикалното положение на корпуса
- 33 Болт за регулиране вертикалното положение на корпуса
- 34 Контра гайка на болта за регулиране ъгъла на наклон на корпуса
- 35 Болт за регулиране ъгъла на наклон на корпуса
- 36 Винт на индикатор за ъгъл на наклон на корпуса
- 37 Индикатор за ъгъл на наклон на корпуса
- 38 Скала за ъглов наклон на корпуса
- 39 Притегателен болт
- 40 Блокировка на въртящ се платформа
- 41 Капак
- 42 Винт за регулиране на индикаторния лазер за ширина на разрез
- 43 Винт
- 44 Бутон за отключване

\* Допълнителна екстра

Изброените, а също така и изобразените принадлежности, частично не влизат в комплекта за доставка.

## Монтиране и регулиране на компонентите на електроинструмента

Преди изпълнение на всички процедури, задължително изключете уреда от контакта.



Не завивайте прекалено много крепежни елементи, за да избегнете повреждане на резбата.

Позиция на шасито (виж. фиг. 1)

Електроинструментът може да бъде местен само когато бъде позициониран на шасито (тялото бъде

спуснато надолу и фиксирано). Носете електроинструмента като държите основата **6** с две ръце.

Преди да започнете работа, позиционирайте електроинструмента за работа, следвайте тази последователност:

- леко натиснете ръкохватката **3**;
- преместете блокировката **15**, както е показано на фиг. 1. Завъртете блокировката **15** на 90° в която и да е посока и натиснете леко, за да я фиксирате в това положение;
- повдигнете плавно корпуса;
- за да позиционирате електроинструмента за носене, извършете операциите в обратен ред.

### Монтаж на торба за прах / демонтаж (виж. фиг. 2)

Преди работа поставете торба за прах **20** на муфата за отстраняване на прах **16** (виж. фиг. 2). Изпразвайте и почиствайте торбата за прах **20** регулярно.

### Монтаж / демонтаж на разширителна конзола (виж. фиг. 3)

Ако планирате да режете дълги заготовки, трябва да монтирате разширителни конзоли **8**, да ги регулирате правилно (в зависимост от дължината на заготовката) и да ги фиксирате с помощта на винтовете **22** (виж. фиг. 3).

### Монтиране / демонтиране на стяга (виж. фиг. 4)

За да фиксирате правилно заготовките, монтирайте стягата **12** и я фиксирайте с крилната гайка **18** (виж. фиг. 4.1). Регулирайте стягата **12** в зависимост от дължината и дебелината на заготовката.

### Смяна на циркулярното острие (виж. фиг. 5-7)



След продължителна работа, циркулярното острие може да стане много горещо, сменете го като използвате ръкавици. Това ще намали и риска от нараняване от режещите ръбове.

- Повдигнете корпуса в най-горно положение.
- Разхлабете фиксиращия винт **24** (виж. фиг. 5.1).
- Повдигането на плъзгащият се предпазител **4** до много горно положение; планка **23** ще се премести в посоката, посочена на фиг. 5.2.
- Натиснете блокировката на шпиндела **26** и ръчно завъртете острието на триона **25** за да го захванете (виж. фиг. 6). Докато натискате блокировката на шпиндела **26**, извадете болт **27** с гаечен ключ **21** (виж. фиг. 7). **Внимание: болтът 27 е с лява резба.**
- Демонтирайте следните детайли от шпиндела **31**: шайба **28**, външен фланец **29**, острие на циркулярен диск **25** и вътрешен фланец **30** (виж. фиг. 7).
- С помощта на мека четка, почистете всички детайли и монтирайте на шпиндела **31**: вътрешен фланец **30**, острие на циркулярен диск **25**, външен фланец **29** и шайба **28** (виж. фиг. 7).
- Докато натискате блокировката на шпиндела **26**, затегнете болт **27** с гаечен ключ **21**. Освободете блокировката на шпиндела **26**.
- Извършете действията, показани на фиг. 5 в обратен ред: преместете плъзгащия се капак на предпазителя **4** надолу, планката **23** ще се премести в оригиналното си положение. Изравнете отворите в планка **23** и капака на предпазителя **2**, след това завийте винт **24**.

• Уверете се, че циркулярното острие **25** не докосва който и да е елемент на електроинструмента и може да се върти свободно.

### Вертикално регулиране на корпуса и регулиране на наклон **45°** (виж. фиг. 8-10)

- Позиционирайте корпуса за пренасяне.
- Разхлабете закрепващата ръкохватка **19** и задайте ъгъл на наклон ( $90^\circ$  или  $45^\circ$ ). Затегнете закрепващата ръкохватка **19**.
- Поставете страните на изравнителен ъгълник  $90^\circ$  или  $45^\circ$  (в зависимост от ъгъла на изравняване) към повърхността на циркулярното острие **25** и въртящата се основа **7**. Ако страните на ъгълника достигат до повърхностите на циркулярното острие **25** и масата **7** плътно, то не е необходимо изравняване, в противен случай трябва да го извършите.



Използвайте болт **33** и контра гайка **32** за вертикално изравняване на корпуса (виж. фиг. 8).



Използвайте болт **35** и контра гайка **34** за регулиране ъгъла на наклон на корпуса  $45^\circ$  (виж. фиг. 9).

- Разхлабете закрепващата ръкохватка **19**.
- Разхлабете контра гайката.
- Завъртането навътре или навън регулиращия болт, прави изравняване страните под ъгъл  $90^\circ$  или  $45^\circ$  (в зависимост от ъгъла на регулиране) достига повърхностите на циркулярното острие **25** и масата **7** плътно.
- Затегнете контра гайката.
- Разхлабете винт **36** и поставете индикатора **37** в положение  $0^\circ$  (на скала **38**) или  $45^\circ$  (в зависимост от ъгъла на регулиране), след това затегнете винт **36** (виж. фиг. 10).

### Регулиране на притягащата шина (виж. фиг. 11)

- Задайте хоризонтален ъгъл на рязане  $0^\circ$  (процедурата е описана по-долу).
- Позиционирайте корпуса за пренасяне.
- Поставете страните на ъгълник на  $90^\circ$  към повърхността на циркулярното острие **25** и притягащата шина **5**. Ако страните на ъгълника достигат плътно повърхностите на циркулярното острие **25** и на притягащата шина **5**, то не е необходимо изравняване, в противен случай трябва да го извършите.
- Разхлабете блокировка **40**, както и двата придържащи болта **39** (използвайте шестограден ключ **21**) и преместете поддържащата шина **5**; уверете се, че страните на изравнителния ъгълник  $90^\circ$  пасват плътно към повърхността на острието на циркулярния диск **25** и към повърхността на поддържащата шина **5** (виж. фиг. 11).
- Затегнете ограничителните болтове **39** с помощта на шестограден ключ **21**.

### Изравняване на индикаторния лазер за ширина на срязване (виж. фиг. 12)

Преди започване на каквато и да е работа се уверете, че индикаторния лазер за ширина на срязване е правилно изравнен.

- Направете срез в заготовката, но не я срязвайте напълно (процедурата е описана по-долу).

• Завъртете индикаторният лазер за ширина на срязване (като използвате превключвателя вкл. / изкл. **14**) - лазерният лъч трябва да сочи точно в среза, в противен случа - изравнете лазера.

• Натиснете плътно отстрани капака **41** (за да отключите блокировките) и го отстранете (виж. фиг. 12.1).

- Разхлабете винтовете **42** (виж. фиг. 12.2).
- Преместете корпуса на индикаторният лазер за ширина на срязване **1** надясно и наляво докато лазерният лъч не сочи точно в среза.
- Затегнете винтове **42**.
- Монтирайте капака **41** (блокировките трябва да паснат на местата си).

## Първоначална работа на електроинструмент

Винаги използвайте захранване с правилно напрежение: напрежението на електрозахранването трябва да съвпада с посочената информация на идентификационната табела на електроинструмента.

## Включване / изключване на електроинструмент

### Включване:

С оглед включването на електроинструмента, натиснете бутона за отключване **44**, както е показано на фиг. 13 и докато го държите в това положение, натиснете бутона за включване / изключване **13** (виж. фиг. 13).

### Изключване:

Превключвател **13** да се отпусне.

## Всмукване на прах по време на работата



Всмукването на прах позволява редуцирането на концентрацията на прах във въздуха и натрупването му върху работното място.

Докато работите с електроинструмента, винаги използвайте торба за прах **20** или прахосмукачка, подходяща за събиране на праха, произвеждан по време на работа. За включване на прахосмукачка се използва специален адаптер към съединение **16**.

## Функции на дизайна на електроинструмента

### Лазерен индикатор за разрез

Лазерният индикатор за разрез **1** проектира ярка червена линия, указваща мястото на бъдещия разрез.

- За да включите индикаторният лазер за ширина на разрез **1**, натиснете превключвателя вкл. / изкл. **14** (електроинструментът трябва да бъде свързан към захранващата мрежа).

- За да изключите лазерният индикатор за разрез **1**, натиснете отново превключвателя вкл. / изкл. **14**.

## Препоръки при работа с електроинструмент

### Изравняване на хоризонталния ъгъл на рязане (виж. фиг. 14-15)

- Разхлабете блокировка **40** (виж. фиг. 14.1).
- Задайте ъгъл на рязане като завъртите корпуса на електроинструмента. Индикатор **10** показва ъгъла на рязане на скала **11** (виж. фиг. 14.2).
- Затегнете блокировка **40** (виж. фиг. 15).

### Изравняване на вертикалния ъгъл на рязане (виж. фиг. 16, 10)

- Разхлабете блокировъчен лост **19** (виж. фиг. 16.1).
- Задайте ъгъл на рязане чрез накланяне на корпуса на електроинструмента (виж. фиг. 16.2). Индикаторът **37** показва ъгъла на рязане на скала **38** (виж. фиг. 10).
- Затегнете блокировъчния лост **19** (виж. фиг. 16.3).

### Рязане (виж. фиг. 17)

- Поставете електроинструмента на работната маса и за предпочитане го фиксирайте с болтове или стеги.
- Електроинструментът е оборудван с разширителни конзоли **8**, регулирайте дължината им в зависимост от дължината на обработваната заготовка.
- Задайте исканите ъгли на рязане, както е описано по-горе. **Внимание: ако смятате да извършвате рязане с накланяне на корпуса и въртене в същото време, първо задайте ъгъла на накланяне, а след това ъгъла на въртене.**
- Включете индикаторният лазер, ако Вашият електроинструмент е оборудван с индикаторен лазер за ширина на рязане.
- Поставете заготовката и я фиксирайте със стяга **12**.
- Включете електроинструмента, оставете циркулярното острие **25** да достигне до пълната си скорост на въртене.
- Плавнo издърпайте корпуса надолу и направете срязването. Докато режете, не поставяйте ръцете си напречно и ги дръжте на безопасно разстояние от циркулярното острие **25** (виж. фиг. 17).
- Изключете електроинструмента и изчакайте докато циркулярното острие **25** спре напълно.
- Повдигнете електроинструмента плавно нагоре.

## Техническо обслужване / профилактика на електроинструмент

Преди изпълнение на всички процедури, задължително изключете уреда от контакта.

### Смяна на вложката (виж. фиг. 18)

Сменяйте износена или повредена вложка **9** своевременно.

- Развийте винтовете **43** (виж. фиг. 18).
- Сменете износената вложка **9**.
- Затегнете винтовете **43**.

### Почистване на електроинструмента

Необходимо условие за дълготрайното използване на електроинструмента е той да бъде поддържан чист. Редовно обдухвайте електроинструмента с въздух под налягане през въздушните отвори **17**.

### Следпродажбено обслужване и приложно обслужване

Нашето следпродажбено обслужване отговаря на въпросите ви относно поддръжката и ремонта на нашите продукти, както и за резервни части. Информация относно сервизните центрове, диаграми на части и информация за резервни части могат да бъдат намерени на адрес: [www.crown-tools.com](http://www.crown-tools.com).

## Транспортиране на електроинструментите

- Категорично не изпускайте и не допускайте каквито и да е механични удари по опаковката по време на транспорт.
- При разтоварване / товарене не е позволено да се използва технология от какъвто и да е вид, която работи на принципа на защипване на опаковките.

## Защита на околната среда



Рециклирайте суровините, вместо да ги изхвърляте.

Електроинструментът, допълнителните принадлежности и опаковката трябва да се сортират за рециклиране по екологичен начин.

Пластмасовите компоненти са обозначени по категории за рециклиране.

Настоящото ръководство за експлоатация е напечатано на рециклирана хартия без хлор.

Възможно е извършването на промени.

Български

# Προδιαγραφές ηλεκτρικού εργαλείου

Φαλτσοπρίονο		CT15235
Κωδικός ηλεκτρικού εργαλείου [220-230 V ~50/60 Hz]		423733
Ονομαστική ισχύς	[W]	1400
Αποδιδόμενη ισχύς	[W]	493
Ένταση ρεύματος και τάση	220-230 V [A]	6.2
Ταχύτητα περιστροφής χωρίς φορτίο	[min <sup>-1</sup> ]	5000
Διάμετρος πριονόδισκου	[mm]	210
Ø οπής δισκου	[mm]	30
Μέγ. πάχος δίσκου	[mm]	2,6
Μέγ. βάθος κοπής 0° / 90°	[mm] [ίντσες]	55x120 2-11/64" x 4-23/32"
Μέγ. βάθος κοπής 45° / 90°	[mm] [ίντσες]	55x83 2-11/64" x 3-17/64"
Μέγ. βάθος κοπής 0° / 45°	[mm] [ίντσες]	30x120 1-3/16" x 4-23/32"
Μέγ. βάθος κοπής 45° / 45°	[mm] [ίντσες]	30x83 1-3/16" x 3-17/64"
Βάρος	[kg] [lb]	6,82 15.04
Κλάση ασφαλείας		□ / II
Ηχητική πίεση	[dB(A)]	111
Ακουστική ισχύς	[dB(A)]	113
Σταθμισμένη δόνηση	[m/s <sup>2</sup> ]	2,38

## Πληροφορίες για θόρυβο



Να φοράτε ωτασπίδες για την προστασία των οργάνων ακοής σε συνθήκες με επίπεδο της ηχητικής στάθμης άνω των 85 dB(A).

EN 61000-3-2:2014,  
EN 61000-3-3:2013.

Διαχειριστής  
πιστοποίησης

Wu Cunzhen

Merit Link International AG  
Stabio, Ελβετία, 24.09.2019

## CE Η αντιστοιχία στα απαραίτητα πρότυπα

Δηλώνουμε με αποκλειστική μας ευθύνη, ότι το προϊόν που περιγράφεται στα "Προδιαγραφές ηλεκτρικού εργαλείου" αντιστοιχεί σε όλες τις σχετικές διατάξεις των οδηγιών 2006/42/EC συμπεριλαμβανομένων των αλλαγών τους και ταυτίζεται με τα ακόλουθα πρότυπα:  
EN 62841-1:2015,  
EN 62841-3-9:2015+A11,  
EN 55014-1:2017,  
EN 55014-2:2015,



**ΠΡΟΣΟΧΗ** - Για τη μείωση του κινδύνου τραυματισμού, ο χρήστης πρέπει να διαβάσει το εγχειρίδιο οδηγιών!

## Κανόνες γενικής ασφάλειας



**ΠΡΟΕΙΔΟΠΟΙΗΣΗ!** Διαβάστε όλες τις προειδοποιήσεις ασφαλείας, τις οδηγίες, τις εικονογραφήσεις και τις προδιαγραφές που παρέχονται με αυτό το



**ηλεκτρικό εργαλείο.** Η μη τήρηση των προειδοποιήσεων και οδηγιών μπορεί να προκαλέσει ηλεκτροπληξία, πυρκαγιά ή / και σοβαρή βλάβη.

**Αποθηκεύστε όλες τις προειδοποιήσεις και τις οδηγίες για μελλοντική αναφορά.**

Ο όρος "ηλεκτρικό εργαλείο" στις προειδοποιήσεις αναφέρεται στο δικό σας ηλεκτρικό εργαλείο (με καλώδιο) που λειτουργεί στο δίκτυο ισχύος ή το ηλεκτρικό εργαλείο που λειτουργεί με μπαταρία (χωρίς καλώδιο).

## Ασφάλεια χώρου εργασίας

- Διατηρείτε το χώρο εργασίας καθαρό και καλά φωτισμένο. Σε ακατάστατες ή σκοτεινές περιοχές μπορεί να προκληθούν ατυχήματα.

- Μην χρησιμοποιείτε ηλεκτρικά εργαλεία σε εκφυλκτικές ατμόσφαιρες, όπως είναι η παρουσία εύφλεκτων υγρών, αερίων ή σκόνης. Τα ηλεκτρικά εργαλεία δημιουργούν σπινθήρες που μπορεί να προκαλέσουν ανάφλεξη της σκόνης ή αναθυμιάσεις.

- Κρατήστε τα παιδιά και τους παρευρισκόμενους μακριά, όταν χρησιμοποιείτε ένα ηλεκτρικό εργαλείο. Τυχόν απόσπαση της προσοχής μπορεί να σας αναγκάσει να χάσετε τον έλεγχο.

## Ηλεκτρική ασφάλεια

- Τα φως του ηλεκτρικού εργαλείου πρέπει να ταιριάζουν στην πρίζα. Μην τροποποιείτε ποτέ το φως με οποιονδήποτε τρόπο. Μην χρησιμοποιείτε τυχόν προσαρμογέα φως με ηλεκτρικά εργαλεία που έχουν γείωση. Τα μη τροποποιημένα φως και οι κατάλληλες πρίζες μειώνουν τον κίνδυνο ηλεκτροπληξίας.

- Αποφεύγετε την επαφή του σώματος με γειωμένες επιφάνειες, όπως σωλήνες, καλοριφέρ, κουζίνες και ψυγεία. Υπάρχει αυξημένος κίνδυνος ηλεκτροπληξίας εάν το σώμα σας είναι γειωμένο.

- Μην εκθέτετε τα ηλεκτρικά εργαλεία στη βροχή ή σε υγρές συνθήκες. Το νερό που εισέρχεται σε ένα ηλεκτρικό εργαλείο αυξάνει τον κίνδυνο ηλεκτροπληξίας.

- Μην κακομεταχειρίζεστε το καλώδιο. Ποτέ μην χρησιμοποιείτε το καλώδιο για τη μεταφορά, για να τραβάτε ή να αποσυνδέετε το ηλεκτρικό εργαλείο. Κρατήστε το καλώδιο μακριά από θερμότητα, λάδι, αιχμηρές άκρες ή κινούμενα μέρη. Κατεστραμμένα ή μη προδεδειγμένα καλώδια αυξάνουν τον κίνδυνο ηλεκτροπληξίας.

- Όταν χρησιμοποιείτε ένα ηλεκτρικό εργαλείο σε εξωτερικούς χώρους, χρησιμοποιήστε ένα καλώδιο επέκτασης κατάλληλο για εξωτερική χρήση. Η χρήση ενός καλωδίου κατάλληλου για εξωτερική χρήση μειώνει τον κίνδυνο ηλεκτροπληξίας.

- Εάν η χρήση του ηλεκτρικού εργαλείου σε μία υγρή τοποθεσία είναι αναπόφευκτη, χρησιμοποιήστε μια διάταξη προστασίας ρεύματος διαρροής (RCD). Η χρήση ενός RCD μειώνει τον κίνδυνο ηλεκτροπληξίας. ΣΗΜΕΙΩΣΗ! Ο όρος "διάταξη προστασίας ρεύματος διαρροής (RCD)" μπορεί να αντικατασταθεί από τον όρο "διακόπτη κυκλώματος βλάβης γείωσης" (GFCI) ή "αυτόματο διακόπτη διαφορικής προστασίας (ELCB)".

- Προειδοποίηση! Ποτέ μην αγγίζετε τις εκτεθειμένες μεταλλικές επιφάνειες επί του κιβωτίου ταχυτήτων, ασπίδας, και ούτω καθεξής, διότι αγγίζοντας μεταλλικές επιφάνειες θα προκαλούσατε παρεμβολή με το ηλεκτρομαγνητικό κύμα, προκαλώντας έτσι πιθανή ή ζημία ή ατυχήματα.

## Ατομική προστασία

- Να είστε σε ετοιμότητα, να βλέπετε αυτό που κάνετε και να χρησιμοποιείτε την κοινή λογική όταν

χρησιμοποιείτε ένα ηλεκτρικό εργαλείο. Μην χρησιμοποιείτε ηλεκτρικά εργαλεία όταν είστε κουρασμένοι ή υπό την επήρεια ναρκωτικών, αλκοόλ ή φαρμάκων. Μια στιγμή απροσεξίας κατά τη λειτουργία ηλεκτρικών εργαλείων μπορεί να προκαλέσει σοβαρό τραυματισμό.

- Χρησιμοποιείτε μέσα ατομικής προστασίας. Να φοράτε πάντα προστατευτικά γυαλιά. Προστατευτικός εξοπλισμός, όπως μάσκα για τη σκόνη, αντιολιθθικά υποδημάτια ασφαλείας, κράνος, ή προστασίας της ακοής που χρησιμοποιούνται στις αντίστοιχες συνθήκες μειώνουν τις ψωμιακές βλάβες.

- Αποτρέψτε την ακούσια εκκίνηση. Βεβαιωθείτε ότι ο διακόπτης βρίσκεται στη θέση off πριν από τη σύνδεση με την πηγή τροφοδοσίας και / ή της μπαταρίας, όταν σβήνετε ή μεταφέρετε το εργαλείο. Η μεταφορά ηλεκτρικών εργαλείων με το δακτύλο σας στο διακόπτη ή η ενεργοποίηση ηλεκτρικών εργαλείων με ενεργοποιημένο τον διακόπτη είναι πιθανό να προκαλέσει ατυχήματα.

- Αφαιρέστε τυχόν κομμάτια ρύθμισης ή κλειδιά πριν θέσετε το εργαλείο σε λειτουργία. Ένα κλειδί ή ένα κομμάτι που συνδέεται με ένα περιστρεφόμενο μέρος του ηλεκτρικού εργαλείου μπορεί να οδηγήσει σε τραυματισμό.

- Μην τεντώνετε. Κρατήστε το κατάλληλο πάτημα και ισορροπία ανά πάσα στιγμή. Αυτό επιτρέπει τον καλύτερο έλεγχο του ηλεκτρικού εργαλείου σε απρόσμενες καταστάσεις.

- Ντυθείτε κατάλληλα. Μην φοράτε φαρδιά ρούχα ή κοσμήματα. Κρατήστε τα μαλλιά σας, τα ρούχα και τα γάντια μακριά από τα κινούμενα μέρη. Τα φαρδιά ρούχα, κοσμήματα ή μακριά μαλλιά μπορεί να πιαστούν στα κινούμενα μέρη.

- Αν παρέχονται εξαρτήματα για την σύνδεση σε εγκαταστάσεις για την απομάκρυνση και τη συλλογή σκόνης, βεβαιωθείτε ότι είναι συνδεδεμένα και χρησιμοποιούνται σωστά. Η χρήση της συλλογής σκόνης μπορεί να μειώσει τους κινδύνους που σχετίζονται με τη σκόνη.

- Μην αφήνετε την οικειότητα που έχει αποκτηθεί από τη συχνή χρήση των εργαλείων σας να σας κάνει αυτάρεσκους και να αγνοήσετε τις αρχές ασφαλείας εργαλείου. Μια απρόσεκτη ενέργεια μπορεί να προκαλέσει σοβαρό τραυματισμό μέσα σε ένα κλάσμα του δευτερολέπτου.

- Προειδοποίηση! Τα ηλεκτρικά εργαλεία μπορεί να παράγουν ένα ηλεκτρομαγνητικό πεδίο κατά τη διάρκεια της λειτουργίας. Αυτό το πεδίο μπορεί υπό ορισμένες συνθήκες να παρεμβάλλει σε ενεργητικά ή παθητικά ιατρικά εμφυτεύματα. Για να μειώσετε τον κίνδυνο σοβαρού ή θανάσιμου τραυματισμού, συνηθισμένο στα άτομα με ιατρικά εμφυτεύματα να συμβουλευτούν το γιατρό τους και το κατασκευαστή των ιατρικών εμφυτευμάτων πριν από τη λειτουργία αυτού του ηλεκτρικού εργαλείου.

## Χρήση ηλεκτρικών εργαλείων και φροντίδα

- Τα άτομα με μειωμένες ψυχοσωματικές ή ψυχικές ικανότητες, καθώς και τα παιδιά δεν μπορούν να χρησιμοποιούν το ηλεκτρικό εργαλείο, αν δεν επιπονηθούν ή αν δεν καθοδηγούνται σχετικά με τη χρήση του εργαλείου από άτομο υπεύθυνο για την ασφάλειά τους.

- Μην πιέζετε το ηλεκτρικό εργαλείο. Χρησιμοποιήστε το σωστό εργαλείο για την εφαρμογή σας. Το κατάλληλο ηλεκτρικό εργαλείο θα κάνει τη δουλειά καλύτερα και ασφαλέστερα στο ρυθμό για τον οποίο σχεδιάστηκε.

- Μην χρησιμοποιείτε το εργαλείο αν ο διακόπτης δεν ενεργοποιείται και απενεργοποιείται. Κάθε ηλεκτρικό εργαλείο που δεν μπορεί να ελεγχθεί με το διακόπτη είναι επικίνδυνο και πρέπει να επισκευαστεί.

- Αποσυνδέστε το φως από την πρίζα και / ή την μπαταρία από το ηλεκτρικό εργαλείο πριν κάνετε οποιοδήποτε ρυθμίσεις, αλλάξτε εξαρτήματα ή αποθηκεύσετε το ηλεκτρικό εργαλείο. Αυτά τα προληπτικά μέτρα ασφαλείας μειώνουν τον κίνδυνο να ξεκινήσει το ηλεκτρικό εργαλείο κατά λάθος.
- Αποθηκεύετε τα εργαλεία μακριά από τα παιδιά και μην αφήνετε τα άτομα που δεν είναι εξοικειωμένα με το ηλεκτρικό εργαλείο ή με αυτές τις οδηγίες να χρησιμοποιούν το ηλεκτρικό εργαλείο. Τα ηλεκτρικά εργαλεία είναι επικίνδυνα στα χέρια μη εκπαιδευμένων χρηστών.
- Διατηρήστε τα ηλεκτρικά εργαλεία. Ελέγξτε την ευθυγράμμιση τους ή το μπλοκάρισμα των κινούμενων μερών, τη θραύση των εξαρτημάτων και οποιαδήποτε άλλη κατάσταση που μπορεί να επηρεάσει τη λειτουργία του ηλεκτρικού εργαλείου. Σε περίπτωση βλάβης, το ηλεκτρικό εργαλείο πρέπει να επισκευαστεί πριν από τη χρήση. Πολλά ατυχήματα προκαλούνται από κακή συντήρηση των ηλεκτρικών εργαλείων.
- Διατηρείτε τα εργαλεία κοπής αιχμηρά και καθαρά. Τα σωστά διατηρημένα εργαλεία κοπής με κοφτερές ακμές κοπής είναι λιγότερο πιθανό να μπλοκάρουν και να είναι πιο εύκολο να ελεγχθούν.
- Χρησιμοποιήστε το ηλεκτρικό εργαλείο, τα εξαρτήματα και τα κομμάτια του εργαλείου κτλ σύμφωνα με αυτές τις οδηγίες, λαμβάνοντας υπόψη τις συνθήκες εργασίας και τις εργασίες που πρέπει να εκτελεστούν. Η χρήση του ηλεκτρικού εργαλείου για εργασίες διαφορετικές από εκείνες που προορίζονται μπορεί να οδηγήσει σε μια επικίνδυνη κατάσταση.
- Κρατήστε τις λαβές και τις επιφάνειες λαβής στεγνές, καθαρές και απαλλαγμένες από λάδια και γράσα. Οι γλιστερές λαβές και επιφάνειες λαβής δεν επιτρέπουν τον ασφαλή χειρισμό και έλεγχο του εργαλείου σε απρόσμενες καταστάσεις.
- Σημειώστε ότι όταν λειτουργεί ένα ηλεκτρικό εργαλείο, παρακαλούμε κρατήστε τη βοηθητική λαβή σωστά, η οποία είναι χρήσιμη για τον έλεγχο του ηλεκτρικού εργαλείου. Ως εκ τούτου, ο σωστός χειρισμός μπορεί να μειώσει τον κίνδυνο ατυχημάτων ή τραυματισμών.

## Συντήρηση

- Να προτιμάτε για τη συντήρηση του ηλεκτρικού εργαλείου από κατάλληλα εκπαιδευμένα άτομα και να χρησιμοποιείτε μόνο γνήσια ανταλλακτικά. Αυτό θα εξασφαλίσει την ασφάλεια του ηλεκτρικού εργαλείου.
- Ακολουθήστε τις οδηγίες για τη λίπανση και αλλαγή εξαρτημάτων.

## Ειδικές προειδοποιήσεις ασφάλειας

- Τα φαλτσοπρίονα προορίζονται για την κοπή ξύλου ή ομοειδών προϊόντων. Δεν μπορούν να χρησιμοποιηθούν με λειαντικούς τροχούς κοπής για την κοπή σιδηρούχων υλικών όπως ράβδοι, βέργες, καρφιά, κ.λπ. Η σκόνη από τη λείανση δημιουργούν εμπλοκές στα κινούμενα μέρη, όπως ο κάτω προφυλακτήρας. Οι σπινθήρες από την κοπή με λειαντικούς τροχούς καίνε τον κάτω προφυλακτήρα, τον αρμό κοπής και άλλα πλαστικά μέρη.
- Χρησιμοποιήστε σφιγκτήρες για να υποστηρίξετε το αντικείμενο προς κατεργασία όπως είναι δυνατόν. Εάν στηρίζετε με το χέρι το αντικείμενο προς κατεργασία, θα πρέπει να κρατάτε πάντα το

χέρι σας σε απόσταση τουλάχιστον 100 mm από κάθε πλευρά του δίσκου. Μη χρησιμοποιείτε αυτό το φαλτσοπρίονο για να κόψετε πάρα πολύ μικρά κομμάτια που δεν μπορούν να στερεωθούν με ασφάλεια με σφιγκτήρα, ή να τα κρατήσετε με το χέρι. Εάν το χέρι σας βρίσκεται πολύ κοντά στον δίσκο, υπάρχει αυξημένος κίνδυνος τραυματισμού από την επαφή με τον δίσκο.

- Το αντικείμενο προς κατεργασία πρέπει να είναι σταθερό και να το έχετε σφίξει στη θέση του με σφιγκτήρα, ή να το πιέσετε πάνω στον οδηγό και στον πάγκο. Σε καμία περίπτωση μην τροφοδοτείτε το αντικείμενο προς κατεργασία απευθείας πάνω στον δίσκο και μην κόβετε "ελεύθερα". Αντικείμενα προς κατεργασία που δεν ελέγχονται ή κινούνται μπορεί να πεταχτούν με μεγάλη ταχύτητα και να προκαλέσουν τραυματισμό.
- Πιέστε το πριόνι προς το αντικείμενο προς κατεργασία. Μην τραβάτε το πριόνι μέσα από το αντικείμενο προς κατεργασία. Για να κόψετε, ανεβάστε την κεφαλή του πριονιού και τραβήξτε την προς τα έξω, προς το αντικείμενο προς κατεργασία χωρίς να κόψετε, ξεκινήστε τον κινητήρα, πιέστε την κεφαλή του πριονιού προς τα κάτω και σπρώξτε το πριόνι μέσα στο αντικείμενο προς κατεργασία. Εάν γίνει κοπή με κίνηση του πριονιού προς το σώμα του χειριστή ενδέχεται να πιέσει τον δίσκο επάνω στο αντικείμενο προς κατεργασία και να πετάξει τη διάταξη του δίσκου βίαια προς τον χειριστή.
- Ποτέ μην περνάτε το χέρι σας πάνω από την προβλεπόμενη γραμμή κοπής είτε μπροστά είτε πίσω από τον δίσκο. Είναι πολύ επικίνδυνο να στηρίζετε το αντικείμενο προς κατεργασία "με σταυρωμένα χέρια", δηλαδή να κρατάτε το αντικείμενο προς κατεργασία στα δεξιά του δίσκου με το αριστερό σας χέρι ή το αντίστροφο.
- Μην απλώνετε τα χέρια σας πίσω από τον οδηγό περισσότερο από 100 mm από οποιαδήποτε πλευρά του δίσκου, για να αφαιρέσετε τα υπολείμματα ξύλου, ή για οποιοδήποτε άλλο λόγο, ενόσω ακόμα περιστρέφεται ο δίσκος. Μπορεί να μην είναι προφανές πόσο κοντά βρίσκεται ο περιστρεφόμενος δίσκος στο χέρι σας και μπορεί να τραυματιστείτε σοβαρά.
- Επιθεωρήστε το αντικείμενο προς κατεργασία πριν την κοπή. Εάν το αντικείμενο προς κατεργασία έχει κάμψη ή στρέβλωση, στηρίξτε το με σφιγκτήρα με την εξωτερική επιφάνεια στρέβλωσης να βλέπει προς τον οδηγό. Να φροντίζετε πάντα να μην υπάρχει διάκενο ανάμεσα στο αντικείμενο προς κατεργασία, στον οδηγό και στον πάγκο κατά μήκος της γραμμής κοπής. Αντικείμενα προς κατεργασία με κάμψη ή στρέβλωση μπορεί να περιστραφούν ή να μεταποτιστούν και μπορεί να μαγκώσει ο δίσκος πάνω τους κατά την κοπή. Δεν πρέπει να υπάρχουν καρφιά ή ξένα αντικείμενα στο αντικείμενο προς κατεργασία.
- Μη χρησιμοποιείτε το πριόνι μέχρις ότου ο πάγκος να μην περιέχει άλλα εργαλεία, υπολείμματα ξύλου, κ.λπ., εκτός από το αντικείμενο προς κατεργασία. Μικρά θραύσματα ή κομματάκια ξύλου εδώ κι εκεί, ή άλλα αντικείμενα που έρχονται σε επαφή με τον περιστρεφόμενο δίσκο, μπορεί να πεταχτούν με μεγάλη ταχύτητα.
- Κόψτε ένα μόνο αντικείμενο κατεργασίας κάθε φορά. Εάν στοιβάξετε πολλαπλά αντικείμενα προς κατεργασία δεν μπορεί να γίνει επαρκής σύσφιξη ή ενίσχυση και μπορεί να μαγκώσουν στον δίσκο ή να μεταποτιστούν κατά την κοπή.

• **Φροντίστε το φάλτσοπρίνο να έχει τοποθετηθεί σε επίπεδη και σταθερή επιφάνεια εργασίας πριν από τη χρήση.** Με επίπεδη σταθερή επιφάνεια εργασίας μειώνεται ο κίνδυνος να αποσταθεροποιηθεί το φάλτσοπρίνο.

• **Σχεδιάστε την εργασία σας. Κάθε φορά που αλλάζετε τη ρύθμιση κλίσης ή φάλτσου, φροντίστε ο ρυθμιζόμενος οδηγός να έχει ρυθμιστεί σωστά για να στηρίζει το αντικείμενο προς κατεργασία και να μην εμποδίζει τον δίσκο ή το σύστημα προφύλαξης.** Χωρίς να έχετε ενεργοποιήσει το εργαλείο και χωρίς αντικείμενο προς κατεργασία πάνω στον πάγκο, μετακινήστε τον δίσκο κατά μία πλήρη προσομοίωση κοπής ώστε να είστε σίγουροι ότι δεν θα υπαρξει καμία παρέμβαση ή κίνδυνος κοπής του οδηγού.

• **Να έχετε διαθέσιμη επαρκή υποστήριξη, όπως πάγκο επέκτασης, καβαλέτα, κ.λπ. για αντικείμενα προς κατεργασία που είναι πλατύτερα ή μακρύτερα από την επιφάνεια του πάγκου.** Όταν τα αντικείμενα προς κατεργασία είναι μακρύτερα ή πλατύτερα από τον πάγκο το φάλτσοπρίνο μπορεί να ανατραπούν αν δεν υποστηρίζονται καλά. Εάν γείρει το κομμένο κομμάτι ή το αντικείμενο προς κατεργασία, μπορεί να σηκώσει τον κάτω προφυλακτήρα ή να πεταχτεί από τον περιστρεφόμενο δίσκο.

• **Μη χρησιμοποιείτε άλλο άτομο ως υποκατάστατο επέκτασης πάγκου ή ως πρόσθετη στήριξη.** Εάν υπάρχει ασταθής υποστήριξη του αντικειμένου προς κατεργασία μπορεί να μαγκώσει ο δίσκος ή να μετατοπιστεί το αντικείμενο προς κατεργασία κατά τη διάρκεια της λειτουργίας κοπής και να τραβήξει εσάς και τον βοηθό στον περιστρεφόμενο δίσκο.

• **Το κομμένο κομμάτι δεν πρέπει να εμπλακεί ή να πιεστεί με οποιοδήποτε τρόπο έναντι του περιστρεφόμενου δίσκου.** Αν περιοριστεί, δηλαδή με οδηγό ρύθμισης μήκους, το κομμένο κομμάτι θα μπορούσε να σφηνώσει στον δίσκο και να πεταχτεί βίαια.

• **Πάντα να χρησιμοποιείτε σφιγκτήρα ή κάποιο εξάρτημα σχεδιασμένο να υποστηρίζει σωστά κυκλικά αντικείμενα, όπως οι ράβδοι ή οι σωληνώσεις.** Οι ράβδοι έχουν την τάση να κυλούν κατά την κοπή, με αποτέλεσμα ο δίσκος να μαγκώσει και να τραβηχτεί το αντικείμενο προς κατεργασία μαζί με το χέρι σας πάνω στον δίσκο.

• **Αφήστε τον δίσκο να φτάσει στη μέγιστη ταχύτητα πριν τον φέρετε σε επαφή με το αντικείμενο προς κατεργασία.** Έτσι μειώνεται ο κίνδυνος να πεταχτεί το αντικείμενο προς κατεργασία.

• **Εάν μπλοκάρει το αντικείμενο προς κατεργασία ή ο δίσκος, απενεργοποιήστε το φάλτσοπρίνο.** Περιμένετε να σταματήσει ον όλα τα κινούμενα μέρη και αποσυνδέστε το φως από την πρίζα ή / και αφαιρέστε την μπαταρία. Στη συνέχεια, απελευθερώστε το μπλοκαρισμένο υλικό. Εάν συνεχιστεί να λειτουργεί με μπλοκαρισμένο αντικείμενο προς κατεργασία θα μπορούσε να προκαλέσει απώλεια ελέγχου ή ζημιά στο φάλτσοπρίνο.

• **Αφού ολοκληρωθεί η κοπή, απελευθερώστε τον διακόπτη, κρατήστε την κεφαλή του πριονιού προς τα κάτω και περιμένετε να σταματήσει να περιστρέφεται ο δίσκος πριν αφαιρέσετε το κομμένο κομμάτι.** Είναι επικίνδυνο να πλησιάσετε το χέρι σας στον δίσκο που περιστρέφεται.

• **Κρατήστε τη λαβή σταθερά όταν κάνετε ελλiptική κοπή ή όταν απελευθερώνετε τον διακόπτη πριν βρεθεί εντελώς στην κάτω θέση η κεφαλή του πριονιού.** Η δράση πέδησης του πριονιού μπορεί να κάνει την κεφαλή του πριονιού να τραβηχτεί απότομα προς τα κάτω, προκαλώντας κίνδυνο τραυματισμού.

## Κατευθυντήριες γραμμές για την ασφάλεια κατά τη λειτουργία του ηλεκτρικού εργαλείου

### Πριν αρχίσετε την εργασία

• Οι δίσκοι πρέπει να χρησιμοποιούνται σύμφωνα με τις υποδείξεις του κατασκευαστή. Μην χρησιμοποιείτε δίσκους που δεν ανταποκρίνονται στις τεχνικές απαιτήσεις οι οποίες αναφέρονται στο παρόν εγχειρίδιο.

• Το βέλος του δίσκου και το βέλος του προστατευτικού καλύμματος πρέπει να είναι στραμμένα πάντοτε προς την ίδια κατεύθυνση.

• Χρησιμοποιείτε μόνο κοφτερούς και άθικτους δίσκους. Οι ραγισμένοι, λυγισμένοι ή στομωμένοι δίσκοι πρέπει να αντικαθίστανται.

• Μην χρησιμοποιείτε δίσκους με διαστάσεις (εσωτερική και εξωτερική διάμετρο) διαφορετικές από τις συνιστώμενες.

• Μην χρησιμοποιείτε δίσκους από ταχυχάλυβα.

• Μην χρησιμοποιείτε ποτέ άλλους τύπους δίσκων (λειαντικούς, διαμαντόδισκους κ.τ.λ.) σε αυτό το ηλεκτρικό εργαλείο.

• Βεβαιωθείτε ότι όλες οι διατάξεις που αποτρέπουν την ακούσια επαφή με το δίσκο έχουν τοποθετηθεί σωστά, λειτουργούν κανονικά καθώς και ότι είναι σε άριστη κατάσταση.

• Μην εργάζεστε ποτέ με τις διατάξεις προστασίας αποσυρμαρολογημένες. Αν οι διατάξεις προστασίας έχουν υποστεί ζημιά, πρέπει να αντικαθίστανται αμέσως.

• Μην σταθεροποιείτε ποτέ κατά τη διάρκεια της εργασίας (με δέσιμο, σφήνα κ.τ.λ.) το συρόμενο προστατευτικό κάλυμμα στην ανοιχτή θέση.

• Αποφύγετε το μπλοκάρισμα του συρόμενου προστατευτικού καλύμματος ή τυχόν έμφραξη του με πριονίδι. Σε τέτοια περίπτωση, απενεργοποιήστε το ηλεκτρικό εργαλείο, διορθώστε τη δυσλειτουργία και τότε μόνο συνεχίστε την εργασία.

• Μην χρησιμοποιείτε το ηλεκτρικό εργαλείο με κατεστραμμένα παρεμβλήματα.

• Πριν από την κοπή, αφαιρέστε όλα τα καρφιά και άλλα μεταλλικά αντικείμενα από τα ακατέργαστα τεμάχια.

### Κατά τη διάρκεια της εργασίας

• Μην στηρίζετε ποτέ πάνω στο ηλεκτρικό εργαλείο - αν ανατραπεί ή αγγίξετε κατά λάθος το δίσκο, μπορεί να τραυματιστείτε σοβαρά.



**Διατηρείτε τα χέρια σας σε ασφαλή απόσταση από το δίσκο. Τα επικίνδυνα σημεία φέρουν ειδικό σήμα.**

• Προσέχετε τη θέση του καλωδίου τροφοδοσίας κατά τη διάρκεια της εργασίας (θα πρέπει να βρίσκεται πάντα πίσω από το εργαλείο). Μην το αφήνετε να τυλιχθεί γύρω από τα πόδια ή τα χέρια σας.

• Μην το χρησιμοποιείτε σε υλικά που περιέχουν αμιάντο. Ο αμιάντος θεωρείται καρκινογόνος.

• Μην χρησιμοποιείτε το ηλεκτρικό εργαλείο για να κόβετε καυσόξυλα.

• Αποφύγετε το σταμάτημα του κινητήρα του ηλεκτρικού εργαλείου όταν είναι υπό φορτίο.

• Αποφύγετε την υπερθέρμανση του ηλεκτρικού εργαλείου όταν το χρησιμοποιείτε για μεγάλο χρονικό διάστημα.

• Αν το ηλεκτρικό εργαλείο σας διαθέτει λείζερ επισημάνσης του αρμού κοπής, τηρείτε τα απαραίτητα μέτρα







ασφαλείας. Μην κοιτάζετε ποτέ τη δέσμη του λέιζερ και μην την στρέψετε ποτέ προς άλλα άτομα ή ζώα. Αν η δέσμη του λέιζερ χτυπήσει τα μάτια, μπορεί να βλάψει την όραση.













### Μετά το τέλος της εργασίας

- Το ηλεκτρικό εργαλείο μπορεί να απομακρυνθεί από το χώρο εργασίας μόνο εφόσον απενεργοποιηθεί και σταματήσει να κινείται τελείως ο δίσκος.
- Μην επιχειρήσετε ποτέ να επιβραδύνετε τη λόγω αδράνειας περιστροφή του δίσκου χρησιμοποιώντας την ασφάλεια ατράκτου ή εφαρμόζοντας δύναμη στην πλευρική επιφάνεια του δίσκου. Αν χρησιμοποιήσετε την ασφάλεια ατράκτου για αυτόν το σκοπό, το ηλεκτρικό εργαλείο θα χαλάσει και η εγγύηση θα ακυρωθεί.
- Η θερμοκρασία των δίσκων μπορεί να αυξηθεί πολύ κατά τη διάρκεια της λειτουργίας - μην τους αγγίζετε μέχρι να κρυώσουν.

### Τα σύμβολα που χρησιμοποιούνται στο εγχειρίδιο

Τα παρακάτω σύμβολα χρησιμοποιούνται στο εγχειρίδιο λειτουργίας, θυμηθείτε τη σημασία τους. Η σωστή ερμηνεία των συμβόλων θα επιτρέψει τη σωστή και ασφαλή χρήση του ηλεκτρικού εργαλείου.

Σύμβολο	Έννοια
	<b>Αυτοκόλλητο σειριακό αριθμό:</b> CT ... - μοντέλο; XX - ημερομηνία κατασκευής; XXXXXXX - σειριακός αριθμός.
	Διαβάστε όλους τους κανονισμούς ασφαλείας και τις οδηγίες.
	Φορέστε γυαλιά προστασίας.
	Φορέστε προστατευτικά αυτιών.
	Να φοράτε μάσκα για τη σκόνη.
	Αποσυνδέστε το ηλεκτρικό εργαλείο από την πρίζα πριν από την εγκατάσταση ή ρύθμιση.
	Κατεύθυνση της κίνησης.

Σύμβολο	Έννοια
	Κατεύθυνση περιστροφής.
	Κλειδωμένο.
	Ξεκλειδωτό.
	Απαγορεύεται.
	Διπλή μόνωση / κατηγορία προστασίας.
	Προσοχή. Σημαντικό.
	Ένα σήμα που πιστοποιεί ότι το προϊόν συμμορφώνεται με τις βασικές απαιτήσεις των οδηγιών της ΕΕ και των εναρμονισμένων προτύπων της ΕΕ.
	Επικίνδυνη ζώνη. Κατά τη λειτουργία, κρατήστε τα χέρια μακριά από την επικίνδυνη ζώνη.
	Να φοράτε προστατευτικά γάντια.
	Κατακόρυφη θέση της λεπίδας πριονιού.
	Κεκλιμένη θέση της λεπίδας πριονιού.
	Κατά τη λειτουργία, απομακρύνετε τη συσσωρευμένη σκόνη.
	Μην πετάτε το ηλεκτρικό εργαλείο σε στο δοχείο οικιακών απορριμμάτων.

### Περιγραφή ηλεκτρικού εργαλείου

Το φαλτσοπρίονο έχει σχεδιαστεί για την κοπή άβαφων ξύλων και είναι ιδανικό για την πραγματοποίηση καθαρών φαλτσοκοπών. Η χρήση ειδικών δίσκων σάς επιτρέπει να κόβετε πλαστικά και αλουμινένια ακατέργαστα τεμάχια.

## Εξαρτήματα ηλεκτρικού εργαλείου

- 1 Λείζερ επισήμανσης αρμού κοπής \*
- 2 Πρόστατευτικό κάλυμμα
- 3 Λαβή
- 4 Συρόμενο προστατευτικό κάλυμμα
- 5 Ράβδος συγκράτησης
- 6 Πλάκα βάσης
- 7 Περιστρεφόμενη βάση
- 8 Βραχίονας επέκτασης \*
- 9 Παρέμβλημα
- 10 Δείκτης
- 11 Κλίμακα γωνίας περιστροφής περιστρεφόμενης βάσης
- 12 Σφινγκτήρας \*
- 13 Διακόπτης ενεργοποίησης / απενεργοποίησης
- 14 Διακόπτης ενεργοποίησης / απενεργοποίησης λείζερ επισήμανσης αρμού κοπής
- 15 Ασφάλεια σταθεροποίησης γωνίας σώματος (για τη μεταφορά)
- 16 Σύνδεσμος αφαίρεσης σκόνης
- 17 Σχισμές αερισμού
- 18 Βίδα-πεταλούδα \*
- 19 Λαβή
- 20 Σάκος σκόνης \*
- 21 Κλειδί Allen \*
- 22 Βίδα στερέωσης βραχίονα επέκτασης
- 23 Πλάκα
- 24 Βίδα πρόσδεσης πλάκας
- 25 Δίσκος \*
- 26 Ασφάλεια ατράκτου
- 27 Βίδα στερέωσης δίσκου
- 28 Ροδέλα
- 29 Εξωτερική φλάντζα
- 30 Εσωτερική φλάντζα
- 31 Άτρακτος
- 32 Παξιμάδι ασφάλισης βίδας ρύθμισης κατακόρυφης θέσης σώματος
- 33 Βίδα ρύθμισης κατακόρυφης θέσης σώματος
- 34 Παξιμάδι ασφάλισης βίδας ρύθμισης γωνίας κλίσης σώματος
- 35 Βίδα ρύθμισης γωνίας κλίσης σώματος
- 36 Βίδα του δείκτη γωνίας κλίσης σώματος
- 37 Δείκτης γωνίας κλίσης σώματος
- 38 Κλίμακα γωνίας κλίσης σώματος
- 39 Μπουλόνι συγκράτησης
- 40 Ασφάλεια περιστρεφόμενης βάσης
- 41 Κάλυμμα
- 42 Βίδα ρύθμισης λείζερ επισήμανσης αρμού κοπής
- 43 Βίδα περιβλήματος
- 44 Κουμπί απενεργοποίησης ασφάλισης

\* Προαιρετικός εξοπλισμός

Δεν περιλαμβάνονται στο βασικό εξοπλισμό όλα τα εξαρτήματα που απεικονίζονται ή αναφέρονται.

## Τοποθέτηση και ρύθμιση εξαρτημάτων του ηλεκτρικού εργαλείου

Πριν εκτελέσετε εργασίες στο ηλεκτρικό εργαλείο πρέπει να το αποσυνδέσετε από το ρεύμα.



Μην σφίγγετε υπερβολικά τα εξαρτήματα σύσφιξης, για να μην προκληθεί ζημιά στο σπείρωμα.

## Θέση μεταφοράς (βλ. Σχ. 1)

Το ηλεκτρικό εργαλείο μπορεί να μετακινηθεί μόνο εφόσον λάβει τη θέση μεταφοράς (το σώμα τραβιέται προς τα κάτω και σταθεροποιείται). Μεταφέρετε την πλάκα βάσης **6** που συγκρατεί το ηλεκτρικό εργαλείο και με τα δύο χέρια.

Πριν ξεκινήσετε οποιαδήποτε εργασία και τοποθετήστε το ηλεκτρικό εργαλείο για λειτουργία, ακολουθήστε τις παρακάτω ενέργειες:

- πιέστε απαλά τη λαβή **3**;
- μετακινήστε την ασφάλεια **15** όπως φαίνεται στο σχ. 1. Περιστρέψτε την ασφάλεια **15** κατά 90° προς οποιαδήποτε κατεύθυνση και πιέστε ελαφρά για να την στερεώσετε σε αυτή τη θέση;
- ανασηκώστε ομαλά το σώμα προς τα πάνω;
- για να λάβει το ηλεκτρικό εργαλείο τη θέση μεταφοράς, εκτελέστε τις ανωτέρω ενέργειες με την αντίστροφη σειρά.

## Τοποθέτηση / αφαίρεση σάκου σκόνης (βλ. Σχ. 2)

Πριν από την εργασία, τοποθετήστε το σάκο σκόνης **20** στο σύνδεσμο αφαίρεσης σκόνης **16** (βλ. Σχ. 2). Αδειάζετε και καθαρίζετε το σάκο σκόνης **20** όποτε χρειάζεται.

## Τοποθέτηση / αφαίρεση βραχίονα επέκτασης (βλ. Σχ. 3)

Αν σκοπεύετε να κόψετε μακριά ακατέργαστα τεμάχια, θα πρέπει να τοποθετήσετε βραχίονες επέκτασης **8**, να τους ρυθμίσετε κατάλληλα (ανάλογα με το μήκος των ακατέργαστων τεμαχίων) και να τους στερεώσετε με τις βίδες **22** (βλ. Σχ. 3).

## Τοποθέτηση / αφαίρεση σφινγκτήρα (βλ. Σχ. 4)

Για να στερεώσετε τα ακατέργαστα τεμάχια σωστά, τοποθετήστε το σφινγκτήρα **12** και στερεώστε τον με τη βίδα-πεταλούδα **18** (βλ. Σχ. 4.1). Ρυθμίστε το σφινγκτήρα **12** ανάλογα με το μήκος και το πάχος του ακατέργαστου τεμαχίου.

## Αντικατάσταση του δίσκου (βλ. Σχ. 5-7)



Ύστερα από παρατεταμένη λειτουργία, η θερμοκρασία του δίσκου μπορεί να αυξηθεί σημαντικά, αφαιρέστε τον επομένως φορώντας γάντια. Κάτι τέτοιο μειώνει, επίσης, τον κίνδυνο τραυματισμού από την ακμή κοπής.

- Ανασηκώστε το σώμα στην ανώτατη θέση.
- Χαλαρώστε τη βίδα πρόσδεσης **24** (βλ. Σχ. 5.1).
- Μετατοπίστε το κάλυμμα του προφυλακτήρα ολίσθησης **4** προς την ανώτερη θέση. Η πλάκα **23** θα κινηθεί προς την κατεύθυνση που φαίνεται στο σχ. 5.2.
- Πιέστε το κλείστρο του άξονα **26** και γυρίστε χειροκίνητα τη λάμα πριονιού **25** για να το ακινητοποιήσετε (βλ. Σχ. 6). Κατά την πίεση του κλειστρου του άξονα **26**, κλείστε το μπουλόνι **27** με το κλειδί Allen **21** (βλ. Σχ. 7). **Προσοχή: Το μπουλόνι 27 βιδώνει αριστερόστροφα.**
- Αφαιρέστε τις ακόλουθες λεπτομέρειες από την άτρακτο **31**: ροδέλα **28**, εξωτερική φλάντζα **29**, κυκλικός δίσκος **25** και εσωτερική φλάντζα **30** (βλ. Σχ. 7).

- Χρησιμοποιώντας μαλακή βούρτσα, καθαρίστε όλες τις λεπτομέρειες και τοποθετήστε στον άξονα **31**: εσωτερική φλάντζα **30**, κυκλικός δίσκος **25**, εξωτερική φλάντζα **29** και ροδέλα **28** (βλ. Σχ. 7).
- Ενώ πιέζετε το κλείστρο άξονα **26**, σφίξτε το μπουλόνι **27** με το κλειδί Allen **21**. Αφήστε το κλείστρο του άξονα **26**.
- Εκτελέστε τις ενέργειες που φαίνονται στο σχ. 5 με αντίστροφη σειρά: μετακινήστε το συρόμενο προστατευτικό κάλυμμα **4** προς τα κάτω, η πλάκα **23** θα μετακινηθεί στην αρχική της θέση. Ευθυγραμμίστε τις οπές στην πλάκα **23** και στο προστατευτικό κάλυμμα **2**, μετά από αυτή την κίνηση στην βίδα **24**.
- Βεβαιωθείτε ότι ο δίσκος **25** δεν έρχεται σε επαφή με κανένα εξάρτημα του ηλεκτρικού εργαλείου καθώς και ότι περιστρέφεται ελεύθερα.

### Κατακόρυφη ευθυγράμμιση του σώματος και ρύθμιση κλίσης 45° (βλ. Σχ. 8-10)

- Ρυθμίστε το σώμα στη θέση μεταφοράς.
- Χαλαρώστε τη λαβή σύσφιξης **19** και ρυθμίστε τη γωνία κλίσης σώματος (90° ή 45°). Σφίξτε τη λαβή σύσφιξης **19**.
- Βάλτε τις πλευρές μιας γωνιάς ευθυγράμμισης 90° ή 45° (ανάλογα με τη γωνία ευθυγράμμισης) στην επιφάνεια του δίσκου **25** και της περιστρεφόμενης βάσης **7**. Αν οι πλευρές της γωνιάς εφαρμόζουν καλά στις επιφάνειες του δίσκου **25** και της βάσης **7**, δεν απαιτείται ευθυγράμμιση, σε διαφορετική περίπτωση πρέπει να εκτελέσετε ευθυγράμμιση.



Χρησιμοποιήστε τη βίδα **33** και το παξιμάδι ασφάλισης **32** για κατακόρυφη ευθυγράμμιση του σώματος (βλ. Σχ. 8).



Χρησιμοποιήστε τη βίδα **35** και το παξιμάδι ασφάλισης **34** για ρύθμιση της γωνιάς κλίσης σώματος 45° (βλ. Σχ. 9).

- Χαλαρώστε τη λαβή σύσφιξης **19**.
- Χαλαρώστε το παξιμάδι ασφάλισης.
- Βιδώνοντας ή ξεβιδώνοντας τη βίδα ρύθμισης, φροντίστε να εφαρμόσουν καλά οι πλευρές της γωνιάς 90° ή 45° (ανάλογα με τη γωνία που θέλετε να ρυθμίσετε) στις επιφάνειες του δίσκου **25** και της βάσης **7**.
- Σφίξτε το παξιμάδι ασφάλισης.
- Χαλαρώστε τη βίδα **36** και βάλτε το δείκτη **37** στη θέση 0° (στην κλίμακα **38**) ή στη θέση 45° (ανάλογα με τη γωνία που θέλετε να ρυθμίσετε) και μετά σφίξτε τη βίδα **36** (βλ. Σχ. 10).

### Ευθυγράμμιση ράβδου συγκράτησης (βλ. Σχ. 11)

- Επιλέξτε γωνία οριζόντιας κοπής 0° (η διαδικασία περιγράφεται πιο κάτω).
- Ρυθμίστε το σώμα στη θέση μεταφοράς.
- Βάλτε τις πλευρές μιας γωνιάς ευθυγράμμισης 90° στην επιφάνεια του δίσκου **25** και της ράβδου συγκράτησης **5**. Αν οι πλευρές του ορθογωνίου εφαρμόζουν καλά στις επιφάνειες του δίσκου **25** και της ράβδου συγκράτησης **5**, δεν απαιτείται ευθυγράμμιση, σε διαφορετική περίπτωση πρέπει να εκτελέσετε ευθυγράμμιση.
- Ξεβιδώστε την ασφάλεια **40** καθώς και δύο μπουλόνια συγκράτησης **39** (χρησιμοποιήστε το κλειδί Allen **21**) και μετακινήστε τη ράβδο συγκράτησης **5**; βεβαιωθείτε ότι οι πλευρές της ευθυγράμμισης είναι 90°

σωστά τοποθετημένες στην επιφάνεια του κυκλικού δίσκου **25** και στην επιφάνεια της ράβδου συγκράτησης **5** (βλ. Σχ. 11).

- Σφίξτε τους πείρους αναστολής **39** με τη βοήθεια του κλειδιού Allen **21**.

### Ευθυγράμμιση λείζερ επισήμανσης αρμού κοπής (βλ. Σχ. 12)

Πριν από την έναρξη οποιασδήποτε εργασίας, βεβαιωθείτε ότι το λείζερ επισήμανσης αρμού κοπής είναι ευθυγραμμισμένο σωστά.

- Δημιουργήστε έναν αρμό στο ακατέργαστο τεμάχιο χωρίς να το κόψετε (η διαδικασία περιγράφεται παρακάτω).
- Ενεργοποιήστε το λείζερ επισήμανσης αρμού κοπής (χρησιμοποιώντας το διακόπτη ενεργοποίησης / απενεργοποίησης **14**). Η δέσμη του λείζερ θα πρέπει να στοχεύει ακριβώς στον αρμό κοπής. Σε διαφορετική περίπτωση, ευθυγραμμίστε το λείζερ.
- Πιέστε καλά στις πλευρές του καλύμματος **41** (για να ξεκλειδώσετε τα μάνδαλα) και αφαιρέστε το (βλ. Σχ. 12.1).
- Χαλαρώστε τις βίδες **42** (βλ. Σχ. 12.2).
- Μετακινήστε το σώμα του λείζερ επισήμανσης αρμού κοπής **1** δεξιά και αριστερά, έως ότου η δέσμη του λείζερ στοχεύσει ακριβώς στον αρμό κοπής.
- Σφίξτε τις βίδες **42**.
- Τοποθετήστε το κάλυμμα **41** (τα μάνδαλα πρέπει να κουμπώνουν στη θέση τους).

### Έναρξη λειτουργίας των ηλεκτρικών εργαλείων

Χρησιμοποιείτε πάντοτε τη σωστή τάση τροφοδοσίας: η τάση τροφοδοσίας πρέπει να συμφωνεί με την τάση που αναγράφεται στην πινακίδα του ηλεκτρικού εργαλείου.

### Ενεργοποίηση / απενεργοποίηση του ηλεκτρικού εργαλείου

#### Ενεργοποίηση:

Για να ενεργοποιήσετε το εργαλείο, μετακινήστε το κουμπί κλειδώματος **44** όπως φαίνεται στο σχ. 13 και, καθώς το κρατάτε στη θέση του, πιέστε τον διακόπτη ενεργοποίησης / απενεργοποίησης **13** (βλ. Σχ. 13).

#### Απενεργοποίηση:

Αφήστε το διακόπτη ενεργοποίησης / απενεργοποίησης **13**.

### Αναρρόφηση σκόνης κατά τη λειτουργία του ηλεκτρικού εργαλείου



Η αναρρόφηση της σκόνης επιτρέπει τη μείωση της συγκέντρωσης σκόνης στον αέρα και αποτρέπει τη συσσώρευσή της στο χώρο εργασίας.

Κατά το χειρισμό του ηλεκτρικού εργαλείου να χρησιμοποιείτε πάντοτε το σάκο σκόνης **20** ή ηλεκτρική σκούπα κατάλληλη για τη συλλογή της παραγόμενης σκόνης. Για τη σύνδεση της ηλεκτρικής σκούπας στο σύνδεσμο **16**, χρησιμοποιείται ειδικός προσαρμογέας.

## Σχεδιαστικά χαρακτηριστικά του ηλεκτρικού εργαλείου

### Λείζερ επισήμανσης αρμού κοπής

Ο λείζερ επισήμανσης αρμού κοπής 1 δείχνει μια έντονη κόκκινη γραμμή, υποδεικνύοντας τη θέση της μελλοντικής κοπής.

- Για να ενεργοποιήσετε το λείζερ επισήμανσης αρμού κοπής 1, πιέστε τον διακόπτη ενεργοποίησης / απενεργοποίησης 14 (το ηλεκτρικό εργαλείο πρέπει να συνδεθεί στο ηλεκτρικό δίκτυο).
- Για να απενεργοποιήσετε λείζερ επισήμανσης αρμού κοπής 1, πιέστε ξανά τον διακόπτη ενεργοποίησης / απενεργοποίησης 14.

## Συστάσεις για το χειρισμό του ηλεκτρικού εργαλείου

### Ευθυγράμμιση της γωνίας οριζόντιας κοπής (βλ. Σχ. 14-15)

- Χαλαρώστε την ασφάλεια 40 (βλ. Σχ. 14.1).
- Ρυθμίστε τη γωνία κοπής περιστρέφοντας το σώμα του ηλεκτρικού εργαλείου. Ο δείκτης 10 δείχνει τη ρυθμισμένη γωνία κοπής στην κλίμακα 11 (βλ. Σχ. 14.2).
- Σφίξτε την ασφάλεια 40 (βλ. Σχ. 15).

### Ευθυγράμμιση της γωνίας κατακόρυφης κοπής (βλ. Σχ. 16, 10)

- Χαλαρώστε το μοχλό ασφάλισης 19 (βλ. Σχ. 16.1).
- Ρυθμίστε τη γωνία κοπής δίνοντας κλίση στο σώμα του ηλεκτρικού εργαλείου (βλ. Σχ. 16.2). Ο δείκτης 37 δείχνει τη ρυθμισμένη γωνία κοπής στην κλίμακα 38 (βλ. Σχ. 10).
- Σφίξτε το μοχλό ασφάλισης 19 (βλ. Σχ. 16.3).

### Κοπή (βλ. Σχ. 17)

- Βάλτε το ηλεκτρικό εργαλείο πάνω στον πάγκο εργασίας και στερεώστε το κατά προτίμηση με μπουλόνια ή σφιγκτήρες.
- Το ηλεκτρικό εργαλείο είναι εξοπλισμένο με στηρίγματα επέκτασης 8, των οποίων το μήκος προσαρμόζεται ανάλογα με το μήκος του επεξεργασμένου κενού.
- Ρυθμίστε τις επιθυμητές γωνίες κοπής, όπως περιγράφηκε πιο πάνω. **Προσοχή: αν σκοπεύετε να εκτελέσετε την κοπή με το σώμα υπό κλίση και ταυτόχρονα στραμμένο, ρυθμίστε πρώτα τη γωνία κλίσης και μετά τη γωνία περιστροφής.**
- Αν το ηλεκτρικό εργαλείο διαθέτει λείζερ επισήμανσης αρμού κοπής, ενεργοποιήστε το λείζερ.
- Τοποθετήστε το ακατέργαστο τεμάχιο και στερεώστε το με το σφιγκτήρα 12.
- Ενεργοποιήστε το ηλεκτρικό εργαλείο και αφήστε το δίσκο 25 να φτάσει στη μέγιστη ταχύτητα περιστροφής.
- Τραβήξτε απαλά το σώμα προς τα κάτω και πραγματοποιήστε την κοπή. Ενώ κόβετε, μην σταυρώνετε τα χέρια σας και διατηρείτε τα σε ασφαλή απόσταση από το δίσκο 25 (βλ. Σχ. 17).

- Απενεργοποιήστε το ηλεκτρικό εργαλείο και περιμένετε να σταματήσει να κινείται τελείως ο δίσκος 25.
- Ανασηκώστε ομαλά το σώμα του ηλεκτρικού εργαλείου προς τα πάνω.

## Συντήρηση του ηλεκτρικού εργαλείου / προληπτικά μέτρα

**Πριν εκτελέσετε εργασίες στο ηλεκτρικό εργαλείο πρέπει να το αποσυνδέσετε από το ρεύμα.**

### Αντικατάσταση του παρεμβλήματος (βλ. Σχ. 18)

Αντικαθιστάτε το φθαρμένο ή κατεστραμμένο παρέμβλημα 9 όποτε χρειάζεται.

- Ξεβιδώστε τις βίδες 43 (βλ. Σχ. 18).
- Αντικαθιστάτε το φθαρμένο παρέμβλημα 9.
- Σφίξτε τις βίδες 43.

### Καθαρισμός του ηλεκτρικού εργαλείου

Μια απαραίτητη προϋπόθεση για τη μακροχρόνια χρήση του εργαλείου είναι να διατηρείται καθαρό. Φυσάτε τακτικά πεπιεσμένο αέρα στις σχισμές αερισμού 17 του ηλεκτρικού εργαλείου.

### Εξυπηρέτηση μετά την πώληση και παροχή υπηρεσιών

Η εξυπηρέτησή μας μετά την πώληση απαντά στις ερωτήσεις σας σχετικά με τη συντήρηση και την επισκευή του προϊόντος σας, καθώς και με ανταλλακτικά. Πληροφορίες σχετικά με τα κέντρα εξυπηρέτησης, διαγράμματα και πληροφορίες ανταλλακτικών σχετικά με τα ανταλλακτικά μπορείτε επίσης να βρείτε στην ιστοσελίδα: [www.crown-tools.com](http://www.crown-tools.com).

## Μεταφορά των ηλεκτρικών εργαλείων

- Κατηγορηματικά να μην πέσει καμία μηχανική επίδραση επί της συσκευασίας κατά τη μεταφορά.
- Κατά την εκφόρτωση / φόρτωση δεν επιτρέπεται να χρησιμοποιήσετε οποιοδήποτε είδος τεχνολογίας που λειτουργεί με βάση την αρχή της σύσφιξης συσκευασίας.

## Προστασία του περιβάλλοντος



**Ανακύκλωση της πρώτης ύλης αντί της καταστροφής της.**

Το ηλεκτροεργαλείο, ο πρόσθετος εξοπλισμός του και η συσκευασία του υπάγονται στη διαδικασία της οικολογικής ανακύκλωσης. Προς όφελος της επιλεγμένης επανακυκλοφορίας των απορύψεων, τα συνθετικά συστατικά των ανταλλακτικών αναγράφονται αντίστοιχα. Οι παρόν οδηγίες χρήσης έχουν εκτυπωθεί σε χαρτί ανακυκλωμένο χωρίς εφαρμογή χλωρίου.

Ο κατασκευαστής επιφυλάσσει το δικαίωμα να επιφέρει αλλαγές.

## Технические характеристики электроинструмента

Торцовочная пила		СТ15235
Код электроинструмента	[220-230 В ~50/60 Гц]	423733
Номинальная мощность	[Вт]	1400
Выходная мощность	[Вт]	493
Сила тока при напряжении	220-230 В [А]	6.2
Число оборотов холостого хода	[мин <sup>-1</sup> ]	5000
Диаметр пильного диска	[мм]	210
Посадочный Ø диска	[мм]	30
Макс. толщина пильного диска	[мм]	2,6
Макс. глубина пропила 0°/ 90°	[мм] [дюймы]	55x120 2-11/64" x 4-23/32"
Макс. глубина пропила 45°/ 90°	[мм] [дюймы]	55x83 2-11/64" x 3-17/64"
Макс. глубина пропила 0°/ 45°	[мм] [дюймы]	30x120 1-3/16" x 4-23/32"
Макс. глубина пропила 45°/ 45°	[мм] [дюймы]	30x83 1-3/16" x 3-17/64"
Вес	[кг] [фунты]	6,82 15.04
Класс безопасности		□ / II
Звуковое давление	[дБ(А)]	111
Акустическая мощность	[дБ(А)]	113
Вибрация	[м/с <sup>2</sup> ]	2,38

### Информация о шуме



Носить приспособление для защиты органов слуха при уровне звукового давления свыше 85 дБ(А).

EN 61000-3-2:2014,  
EN 61000-3-3:2013.

Менеджер по  
сертификации

Wu Cunzhen

Merit Link International AG  
Stabio, Швейцария, 24.09.2019

### CE Соответствия требуемым нормам

Мы заявляем под нашу единоличную ответственность, что описанный в разделе "Технические характеристики электроинструмента" продукт отвечает всем соответствующим положениям Директив 2006/42/ЕС, включая их изменения, а также следующим нормам:

EN 62841-1:2015,  
EN 62841-3-9:2015+A11,  
EN 55014-1:2017,  
EN 55014-2:2015,



**ПРЕДУПРЕЖДЕНИЕ** - Чтобы снизить риск получения травм, пользователь должен ознакомиться с руководством по эксплуатации!

### Общие правила техники безопасности



**ПРЕДУПРЕЖДЕНИЕ!** Внимательно изучите все предупреждения о технике безопасности и инструкции, пояснительные рисунки и спецификации,

Русский



**поставляемые вместе с электроинструментом.** Несоблюдение предупреждений и инструкций может привести к поражению электрическим током, возгоранию и / или серьезной травме.

**Сохраните все предупреждения и инструкции для дальнейшего использования.**

Термин "электроинструмент", используемый в тексте предупреждений, относится к электроинструменту с питанием от электросети (проводной) или электроинструменту с питанием от аккумулятора (беспроводной).

### Безопасность рабочего места

- Рабочее место должно быть чистым и хорошо освещенным. В захламленных или темных местах вероятны несчастные случаи.
- Не используйте электроинструменты во взрывоопасных средах, например, в присутствии легковоспламеняющихся жидкостей, газов или пыли. Электроинструменты создают искры, которые могут стать причиной воспламенения пыли или паров.
- Во время работы электроинструмента не допускайте присутствия детей и других лиц. Отвлечение внимания может привести к потере контроля.

### Рекомендации по электробезопасности

- Вилки электроинструмента должны соответствовать розетке. Никогда не вносите изменения в конструкцию вилки. Не используйте адаптеры с заземленными электроинструментами. Вилки оригинальной конструкции и соответствующие розетки уменьшают риск поражения электрическим током.
- Избегайте контакта с заземленными поверхностями, такими как трубы, радиаторы, плиты и холодильники. Это повышает риск поражения электрическим током.
- Не подвергайте электроинструмент воздействию дождя или влаги. Попадание воды внутрь электроинструмента повышает риск поражения электрическим током.
- Не используйте токоведущий кабель в целях, для которых он не предназначен. Никогда не используйте кабель для переноса электроинструмента, подтягивания электроинструмента к себе, или для выключения электроинструмента рывком за токоведущий кабель. Оберегайте токоведущий кабель от нагревания, нефтепродуктов, острых кромок или движущихся частей электроинструмента. Поврежденный или спутанный токоведущий кабель увеличивает опасность поражения электрическим током.
- При работах на открытом воздухе, используйте удлинительные кабели, предназначенные для наружных работ, это снизит опасность поражения электрическим током.
- Если нельзя избежать работы электроинструмента на участке с повышенной влажностью, используйте устройство защитного отключения (УЗО). Использование УЗО снижает риск поражения электрическим током. ПРИМЕЧАНИЕ! Термин "УЗО (RCD)" может быть заменен термином "устройство защитного отключения (GFCI)" или "автоматический выключатель с функцией защиты от тока утечки (ELCB)".
- **Предупреждение!** Никогда не прикасайтесь к открытым металлическим поверхностям редукто-

ра, защитного кожуха и т.д., так как на металлические поверхности воздействуют электромагнитные волны и касание к ним может привести к травме или несчастному случаю.

### Рекомендации по личной безопасности

- **Будьте бдительными, следите за тем, что вы делаете, и при работе с электроинструментом руководствуйтесь здравым смыслом. Не используйте электроинструмент, если вы устали или находитесь под воздействием наркотических средств, алкоголя или лекарств.** Ослабление внимания при работе с электроинструментом может привести к серьезной травме.
- **Используйте средства индивидуальной защиты. Всегда надевайте защитные очки.** Средства индивидуальной защиты, такие как пылезащитная маска, нескользящая защитная обувь, каска или средства защиты органов слуха, которые используются в соответствующих условиях, уменьшают вероятность получения травм.
- **Не допускайте непреднамеренного запуска электроинструмента. Перед подключением к источнику питания и / или аккумулятора, поднятием или переносом электроинструмента убедитесь, что выключатель / выключатель находится в выключенном состоянии.** Перемещение электроинструмента, когда палец находится на выключателе / выключателе, или включение питания электроинструментов с включенным выключателем / выключателем может стать причиной несчастного случая.
- **Перед включением, необходимо убрать из вращающихся частей электроинструмента все дополнительные ключи и приспособления.** Ключ, оставленный во вращающейся части электроинструмента, может быть причиной серьезных травм.
- **Не предпринимайте чрезмерных усилий. Всегда сохраняйте устойчивое положение и равновесие.** Это позволяет лучше контролировать электроинструмент в непредвиденных ситуациях.
- **Носите соответствующую одежду. Не надевайте свободную одежду или украшения. Держите волосы, одежду и перчатки вдали от движущихся деталей.** Свободная одежда, украшения или длинные волосы могут быть захвачены подвижными частями электроинструмента, что станет причиной серьезных травм.
- **Если в конструкции электроинструмента предусмотрена возможность для подключения пылеулавливающих и пылесборных устройств, убедитесь, что они подключены и правильно используются.** Использование таких устройств уменьшает опасности, связанные с накоплением пыли.
- **Всегда будьте осторожны, не игнорируйте принципы безопасной работы с электроинструментом из-за знаний и опыта, полученных вследствие частого пользования электроинструментом.** Неосторожное действие может незамедлительно привести к серьезным травмам.
- **Предупреждение!** Во время работы электроинструменты могут создавать электромагнитное поле. При определенных обстоятельствах такое поле может создавать помехи активным или пассивным медицинским имплантатам. Чтобы снизить риск серьезной или смертельной травмы, перед использованием электроинструмента рекомендуем людям с медицинскими имплантатами проконсульти-

тироваться с врачом и изготовителем медицинско-го имплантата.

## Использование и обслуживание электроинструмента

- Люди с недостаточными психофизическими или умственными способностями и дети не могут управлять электроинструментом, если человек, ответственный за их безопасность, не контролирует их или не инструктирует об использовании электроинструмента.
- **Не перегружайте электроинструмент. Используйте электроинструмент, который соответствует вашей цели применения.** Соответствующий электроинструмент будет работать лучше и безопаснее с той производительностью, для которой он был спроектирован.
- **Не работайте электроинструментом с неисправным выключателем / выключателем.** Электроинструмент, включение / выключение которого, не может контролироваться представляет опасность и должен быть немедленно отремонтирован.
- **Перед выполнением каких-либо настроек, сменой принадлежностей или хранением электроинструментов - отсоедините вилку от источника питания и / или аккумулятор от электроинструмента.** Эти меры безопасности снижают риск случайного запуска электроинструмента.
- **Храните неиспользуемые электроинструменты в недоступном для детей месте и не разрешайте лицам, которые не ознакомились с электроинструментом или этими инструкциями, использовать электроинструмент.** Электроинструменты опасны в руках неподготовленных пользователей.
- **Следите за состоянием электроинструмента. Проверяйте осевое биение и надежность соединения подвижных деталей, а также любые неисправности, которые могут вывести электроинструмент из строя.** Неисправный электроинструмент необходимо отремонтировать перед использованием. Многие несчастные случаи возникают из-за плохого состояния электроинструмента.
- **Режущие инструменты должны содержаться в чистоте и быть хорошо заточенными.** Правильно установленные режущие инструменты с острыми режущими кромками уменьшают возможность заклинивания и облегчают управление электроинструментом.
- **Используйте электроинструмент, принадлежностями, насадки и т.п. в соответствии с инструкциями, принимая во внимание условия работы и выполняемые работы.** Использование электроинструмента для операций, для которых он не предназначен, может привести к опасной ситуации.
- **Поддерживайте рукоятки и поверхности захвата сухими, чистыми и свободными от масла и смазки.** Скользкие рукоятки и поверхности захвата препятствуют безопасному обращению с электроинструментом и управлению им в неожиданных ситуациях.
- Обратите внимание, что при работе с электроинструментом необходимо правильно держать вспомогательную рукоятку; выполнение этого требования облегчает управление электроинструментом. Таким образом, правильное удержание электроинструмента может снизить риск несчастных случаев или травм.

## Техническое обслуживание

- **Обслуживание Вашего электроинструмента должно производиться квалифицированными специалистами с использованием рекомендованных запасных частей.** Это дает гарантию, того что безопасность Вашего электроинструмента будет сохранена.
- Соблюдайте инструкции по смазке, а также рекомендации по замене аксессуаров.

## Особые указания по технике безопасности

- **Торцовочные пилы предназначены для резки древесины или изделий из древесных материалов; не устанавливайте на эти электроинструменты абразивные отрезные диски и не пытайтесь резать металлические заготовки из черных металлов и их сплавов (прутки, трубы, профильный прокат и пр.).** Абразивная пыль приводит к заклиниванию подвижных деталей пилы, например, подвижного защитного кожуха. Искры, образующиеся во время абразивной резки, могут прожечь подвижный защитный кожух, вкладыш и другие пластиковые детали.
- **Старайтесь всегда, когда это возможно, использовать струбицы для надежной фиксации обрабатываемой заготовки.** Если вы удерживаете заготовку рукой, то расстояние между вашей рукой и пильным диском должно быть не менее 100 мм. Не используйте торцовочную пилу для резки заготовок небольшого размера, если их невозможно надежно зафиксировать или удерживать руками. Если ваша рука находится слишком близко к пильному диску, риск получения травмы многократно повышается.
- **Обрабатываемая заготовка должна оставаться неподвижной; ее следует зафиксировать, прижав при помощи струбицы к поворотному столу или стопорному упору. Никогда не производите резку, подавая заготовку к пильному диску, а также не производите резание незакрепленной заготовки.** Незакрепленные заготовки могут быть отброшены на высокой скорости, что может привести к травме.
- **При работе опускайте корпус электроинструмента. Не работайте, перемещая электроинструмент вдоль заготовки. Чтобы сделать разрез поднимите корпус электроинструмента и опустите к заготовке не включая пилу, включите электроинструмент и плавно опустите корпус так, чтобы пильный диск разрезал заготовку.** Избегайте резкого опускания корпуса электроинструмента, толчков или ударов, это может стать причиной отдачи, вследствие чего, корпус электроинструмента будет отброшен по направлению к оператору.
- **Предполагаемая линия резания не должна пересекать руку, который вы удерживаете заготовку - рука не должна находиться перед пильным диском или сзади него.** Если вы удерживаете рабочую заготовку скрепявая руки (удерживая заготовку левой рукой справа от пильного диска или наоборот), риск получения травмы значительно увеличивается.
- **Во время работы, когда пильный диск вращается, ваша рука не должна находиться за**

стопорным упором, а также находится ближе чем в 100 мм от пильного диска, чтобы удалить опилки или выполнить другие действия. Опасность от близости руки к вращающемуся пильному диску может быть неочевидной, и вы можете получить серьезную травму.

• **Перед началом работы осмотрите заготовку.** Если она изогнута или деформирована, прижмите ее наружную изогнутую сторону к стопорному упору. Всегда следите за тем, чтобы между рабочей заготовкой, стопорным упором и поворотным столом не было зазора вдоль линии реза. Изогнутые или деформированные заготовки могут проворачиваться и перемещаться, а также могут стать причиной защемления вращающимся пильным диском во время резки. В заготовке не должно быть гвоздей и других посторонних элементов.

• **Используйте электроинструмент убедившись, что на поворотном столе нет никаких инструментов, опилок и т. д.** На поворотном столе должна быть только обрабатываемая заготовка. Небольшие предметы, отрезанные куски заготовки и другие объекты, при соприкосновении с пильным диском, могут быть отброшены на высокой скорости.

• **За один раз можно разрезать только одну заготовку.** Несколько сложенных заготовок нельзя надлежащим образом зафиксировать или скрепить, поэтому они могут сместиться во время резки или стать причиной остановки пильного диска.

• **Перед началом работы убедитесь, что электроинструмент установлен на ровной твердой рабочей поверхности.** Это снижает риск того, что торцовочная пила станет неустойчивой.

• **Тщательно планируйте свою работу.** После изменения угла поворота или угла наклона корпуса электроинструмента, убедитесь, что пильный диск не касается каких-либо элементов конструкции (стопорного упора, вкладыша и т.п.), а струбцины правильно установлены и не препятствуют свободному вращению пильного диска или работе системы защиты. Перед включением электроинструмента (до установки обрабатываемой заготовки), переместите пильный диск по всей длине предполагаемого реза, чтобы убедиться в отсутствии помех или риска разрезать какие-либо детали электроинструмента.

• **При обработке длинных или широких заготовок, обеспечьте им необходимую опору используя удлинительные скобы, специальные пильные козлы и пр.** В противном случае, такая заготовка, при отсутствии соответствующей опоры, может наклониться. Конец заготовки может поднять подвижный защитный кожух, что снизит безопасность или заготовка может быть отброшена вращающимся пильным диском.

• **Категорически запрещается, чтобы третье лицо удерживало обрабатываемую заготовку вместо использования удлинительных скоб или дополнительной опоры.** Нестабильная опора рабочей заготовки может стать причиной изгиба пильного диска или смещения заготовки во время резки, при этом вы или ваш помощник могут получить серьезные травмы от пильного диска.

• **Отрезанная часть заготовки не должна быть зажата или прижата каким-либо образом к вращающемуся пильному диску.** Если это произойдет, отрезанная деталь может остановить пильный

диск, а также может быть отброшена на высокой скорости.

• **Всегда используйте зажимные приспособления, специально предназначенные для поддержки цилиндрических деталей, таких как стержни или трубы.** Цилиндрические детали могут перемещаться и проворачиваться во время резки, в результате чего пильный диск может замедляться, или рука может быть затянута в пильный диск.

• **Перед тем, как пильный диск коснется заготовки, позволяйте ему набрать полную скорость.** Это уменьшит риск отбрасывания заготовки.

• **В случае заклинивания рабочей заготовки или пильного диска выключите торцовочную пилу.** Дождитесь остановки всех движущихся деталей, отсоедините вилку от источника питания и / или извлеките аккумулятор. Затем извлеките застрявший материал. Продолжение распиловки с застрявшей заготовкой может привести к потере контроля или повреждению торцовочной пилы.

• **После окончания резки, отпустите выключатель, удерживайте корпус электроинструмента в нижнем положении и дождитесь остановки пильного диска; после этого можно убирать отрезанную деталь.** Не тянитесь рукой к пильному диску, который вращается по инерции. Это опасно.

• **Выполняя несквозной прорез или отпуская переключатель, крепко держите рукоятку, пока корпус электроинструмента полностью не опустится.** Обратная реакция пильного диска может привести к резкому опусканию корпуса электроинструмента и травме.

---

## Правила техники безопасности при эксплуатации электроинструмента

### Перед началом работы

• Соблюдайте рекомендации производителей по использованию пильных дисков. Не применяйте пильные диски, не отвечающих техническим требованиям, включенным в данное руководство.

• Направление стрелки на пильном диске должно всегда совпадать с направлением стрелки на защитном кожухе.

• Используйте только острые, не имеющие дефектов пильные диски. Треснувшие, погнутые или затупленные пильные диски необходимо заменить.

• Не используйте пильные диски, размеры которых (внешний и посадочный диаметры), отличаются от рекомендованных.

• Не пользуйтесь пильными дисками, изготовленными из быстрорежущей стали.

• Для данного электроинструмента категорически запрещается использовать отрезные диски других типов (абразивные, алмазные и пр.).

• Удостоверьтесь в том, что все приспособления, предотвращающие случайное прикосновение к пильному диску, правильно смонтированы, работоспособны и находятся в полном порядке.

• Категорически запрещается работать с демонтированными защитными устройствами. Поврежденные защитные устройства должны быть немедленно заменены.

- При работе запрещается фиксировать (привязывать, расклинивать и т.п.) подвижный защитный кожух в открытом положении.
- Не допускайте блокировки подвижного защитного кожуха, забивания его опилками. Если это случилось, выключите электроинструмент, устраните неисправность и только после этого продолжайте работу.
- Запрещается использовать электроинструмент с поврежденным вкладышем.
- Прежде чем приступить к распиловке заготовок, удалите из них гвозди и другие металлические объекты.

### При работе

- Никогда не становитесь на электроинструмент - если он опрокинется или вы случайно коснетесь пильного диска, то можете получить серьезные травмы.



**Держите руки на безопасном расстоянии от пильного диска. Опасные зоны отмечены специальным знаком.**

- При работе, следите за положением токоведущего кабеля (он всегда должен находиться позади электроинструмента). Не допускайте обматывания им ног или рук.
- Запрещается обрабатывать заготовки содержащие асбест. Асбест является канцерогенным веществом.
- Запрещается использовать электроинструмент для распиловки дров.
- Избегайте остановки двигателя электроинструмента под нагрузкой.
- Не допускайте перегрева электроинструмента при длительном использовании.
- Если ваш электроинструмент оборудован лазерным указателем пропила - соблюдайте необходимые меры предосторожности. Категорически запрещается смотреть на луч, направлять его на других людей или животных - при попадании луча лазера в глаза возможно повреждение зрения.

### После окончания работы

- Электроинструмент можно убирать с рабочего места только после выключения и полной остановки пильного диска.
- Категорически запрещается замедлять вращение пильного диска по инерции, при помощи фиксатора шпинделя или прилагая усилие к боковой поверхности пильного диска. Использование фиксатора шпинделя для этой цели выведет из строя электроинструмент и лишит вас права на гарантийное обслуживание.
- При работе пильные диски сильно нагреваются - не прикасайтесь к ним до их охлаждения.

### Символы, используемые в инструкции

В руководстве по эксплуатации используются нижеприведенные символы, запомните их значение. Правильная интерпретация символов поможет использовать электроинструмент правильно и безопасно.

Символ	Значение
	<b>Наклейка с серийным номером:</b> CT ... - модель; XX - дата производства; XXXXXXX - серийный номер.
	Ознакомьтесь со всеми указаниями по технике безопасности и инструкциями.
	Носите защитные очки.
	Носите защитные наушники.
	Носите пылезащитную маску.
	Отключайте электроинструмент от сети перед проведением монтажных и регулировочных работ.
	Направление движения.
	Направление вращения.
	Заблокировано.
	Разблокировано.
	Запрещенное действие.
	Двойная изоляция / класс защиты.
	Внимание. Важная информация.
	Знак, удостоверяющий, что изделие соответствует основным требованиям директив ЕС и гармонизированным стандартам Европейского Союза.

Символ	Значение
	Опасная зона. При работе держите руки вне опасной зоны.
	Носите защитные перчатки.
	Вертикальное положение пильного диска.
	Наклонное положение пильного диска.
	Во время работы удаляйте образующуюся пыль.
	Не выбрасывайте электроинструмент в бытовой мусор.

## Назначение электроинструмента

Торцовочные пилы предназначены для распиловки заготовок из древесных материалов. Наилучшим образом подходят для аккуратной распиловки заготовок под углами. Использование специальных пильных дисков делает возможным распиловку заготовок из пластика и алюминия. Торцовочные пилы рассчитаны только на использование правшами.

## Элементы устройства электроинструмента

- 1 Лазерный указатель пропила \*
- 2 Защитный кожух
- 3 Рукоятка
- 4 Кожух защитный подвижный
- 5 Стопорный упор
- 6 Опорная плита
- 7 Поворотный стол
- 8 Удлинительная скоба \*
- 9 Вкладыш
- 10 Указатель
- 11 Шкала угла поворота стола
- 12 Струбина (в сборе) \*
- 13 Включатель / выключатель
- 14 Включатель / выключатель лазерного указателя пропила
- 15 Штифт блокировки положения корпуса (при транспортировке)
- 16 Соединительный патрубок для удаления пыли
- 17 Вентиляционные отверстия
- 18 Барашковый винт \*

- 19 Стопорная рукоятка
- 20 Пылесборный мешок \*
- 21 Ключ шестигранный \*
- 22 Винт крепления удлинительной скобы
- 23 Пластина
- 24 Фиксирующий винт пластины
- 25 Пильный диск \*
- 26 Фиксатор шпинделя
- 27 Болт крепления пильного диска
- 28 Шайба
- 29 Внешний фланец
- 30 Внутренний фланец
- 31 Шпиндель
- 32 Контргайка болта регулировки вертикального положения корпуса
- 33 Болт регулировки вертикального положения корпуса
- 34 Контргайка болта регулировки угла наклона корпуса
- 35 Болт регулировки угла наклона корпуса
- 36 Винт указателя угла наклона корпуса
- 37 Указатель угла наклона корпуса
- 38 Шкала угла наклона корпуса
- 39 Стопорный болт
- 40 Фиксатор поворотного стола
- 41 Крышка
- 42 Регулировочный винт лазерного указателя пропила
- 43 Винт
- 44 Кнопка блокировки включателя / выключателя

\* Принадлежности

**Перечисленные, а также изображенные принадлежности, частично не входят в комплект поставки.**

## Монтаж и регулировка элементов электроинструмента

**Перед проведением всех процедур электроинструмент обязательно отключить от сети.**



**Не затягивайте слишком сильно крепежные элементы, чтобы не повредить их резьбу.**

### Транспортное положение (см. рис. 1)

Перемещение электроинструмента производите только в транспортном положении (корпус опущен вниз и зафиксирован). Переносите электроинструмент держась обеими руками за опорную плиту 6.

Перед началом работы необходимо привести электроинструмент в рабочее положение, для этого выполните следующие действия:

- слегка надавите на рукоятку 3;
- переместите штифт 15 как показано на рисунке 1, проверните штифт 15 на 90° в любую сторону и слегка нажмите, чтобы зафиксировать в этом положении;
- плавно поднимите корпус вверх;
- для приведения электроинструмента в транспортное положение повторите вышеописанные операции в обратной последовательности.

## Монтаж / демонтаж пылесборного мешка (см. рис. 2)

Перед работой наденьте пылесборный мешок **20** на патрубок для удаления пыли **16** (см. рис. 2). Своевременно опорожняйте и очищайте пылесборный мешок **20**.

## Монтаж / демонтаж удлинительных скоб (см. рис. 3)

Если вы планируете производить распиловку длинных заготовок, то перед началом работы обязательно установите удлинительные скобы **8**, правильно настройте (в зависимости от длины заготовки) и зафиксируйте их при помощи винтов **22** (см. рис. 3).

## Монтаж / демонтаж струбицы (см. рис. 4)

Для надежной фиксации заготовок установите струбицу **12** и зафиксируйте ее при помощи барашкового винта **18** (см. рис. 4.1). Отрегулируйте струбицу **12** в зависимости от ширины и толщины заготовки.

## Замена пильного диска (см. рис. 5-7)



При длительном использовании пильный диск может сильно нагреться - избегайте его, надев перчатки. Это также снизит риск ранения о режущие кромки.

- Поднимите корпус в крайнее верхнее положение.
- Ослабьте фиксирующий винт **24** (см. рис. 5.1).
- Установите подвижный защитный кожух **4** в крайнее верхнее положение; пластина **23** будет перемещаться в направлении, показанном на рис. 5.2.
- Нажмите фиксатор шпинделя **26** и вручную проверните пильный диск **25**, чтобы зафиксировать его в неподвижном положении (см. рис. 6). Удерживая нажатым фиксатор шпинделя **26**, открутите шестигранным ключом **21** болт **27** (см. рис. 7). **Внимание: болт 27 имеет левую резьбу.**
- Снимите со шпинделя **31**: шайбу **28**, внешний фланец **29**, пильный диск **25** и внутренний фланец **30** (см. рис. 7).
- Очистите мягкой кисточкой крепежные элементы и установите на шпиндель **31**: внутренний фланец **30**, пильный диск **25**, внешний фланец **29** и шайбу **28** (см. рис. 7).
- Удерживая нажатым фиксатор шпинделя **26**, затяните шестигранным ключом **21** болт **27**. Отпустите фиксатор шпинделя **26**.
- Выполните действия, показанные на рисунке 5 в обратном порядке - переместите подвижный защитный кожух **4** вниз, пластина **23** при этом вернется в ее исходное положение. Совместите отверстия на пластине **23** и на защитном кожухе **2**, после чего вкрутите винт **24**.
- Убедитесь, что пильный диск **25** не касается каких-либо элементов электроинструмента и может свободно вращаться.

## Регулировка вертикального положения корпуса и наклона в 45° (см. рис. 8-10)

- Приведите корпус в транспортное положение.
- Ослабьте стопорную рукоятку **19** и установите угол наклона корпуса (90° или 45°). Затяните стопорную рукоятку **19**.

• Приложите стороны юстировочного угольника 90° или 45° (в зависимости от того какой угол вы регулируете) к плоскости пильного диска **25** и к плоскости поворотного стола **7**. Если стороны угольника плотно прилегают к поверхности пильного диска **25** и к поверхности поворотного стола **7**, то регулировка не требуется, в противном случае необходимо произвести регулировку.



Для регулировки вертикального положения корпуса служат болт **33** и контргайка **32** (см. рис. 8).



Для регулировки угла наклона корпуса 45° служат болт **35** и контргайка **34** (см. рис. 9).

- Ослабьте стопорную рукоятку **19**.
- Ослабьте контргайку.
- Вкручивая или выкручивая регулировочный болт добейтесь того, чтобы стороны угольника 90° или 45° (в зависимости от того какой угол вы регулируете) плотно прилегали к поверхности пильного диска **25** и к поверхности поворотного стола **7**.
- Затяните контргайку.
- Ослабьте винт **36** и установите указатель **37** на деление 0° (на шкале **38**) или на деление 45° (в зависимости от того какой угол вы регулируете), после чего затяните винт **36** (см. рис. 10).

## Регулировка положения стопорного упора (см. рис. 11)

- Установите угол пропила в горизонтальной плоскости 0° (последовательность операций описана ниже).
- Приведите корпус в транспортное положение.
- Приложите стороны юстировочного угольника 90° к плоскости пильного диска **25** и к плоскости стопорного упора **5**. Если стороны угольника 90° плотно прилегают к поверхности пильного диска **25** и к поверхности стопорного упора **5**, то регулировка не требуется, в противном случае необходимо произвести регулировку.
- Ослабьте фиксатор **40**, также два стопорных болта **39** (при помощи шестигранного ключа **21**) и перемещая стопорный упор **5**, добейтесь того, чтобы стороны юстировочного угольника 90° плотно прилегали к поверхности пильного диска **25** и к поверхности стопорного упора **5** (см. рис. 11).
- Затяните стопорные болты **39** при помощи шестигранного ключа **21**.

## Настройка лазерного указателя пропила (см. рис. 12)

Перед началом работы необходимо проверить правильность настройки лазерного указателя пропила.

- Сделайте пропил в заготовке, но не отрезайте ее (последовательность операций описана ниже).
- Включите лазерный указатель пропила (при помощи включателя / выключателя **14**) - луч лазера должен точно указывать на пропил, если это не так - произведите настройку.
- Слегка нажмите на боковые части крышки **41** (чтобы разблокировать фиксаторы) и снимите ее (см. рис. 12.1).
- Ослабьте винты **42** (см. рис. 12.2).
- Перемещайте корпус лазерного указателя пропила **1** вправо или влево, пока луч лазера не будет точно указывать на пропил.

- Затяните винты **42**.
- Установите крышку **41** (фиксаторы должны защелкнуться).

---

## Ввод в эксплуатацию электроинструмента

Убедитесь в том, что имеющееся напряжение в сети соответствует данным, указанным на приборном щитке электроинструмента.

---

## Включение / выключение электроинструмента

### Включение:

Чтобы включить электроинструмент, переместите кнопку блокировки **44** так, как показано на рис. 13, и, удерживая ее в этом положении, нажмите включатель / выключатель **13** (см. рис. 13).

### Выключение:

Отпустите включатель / выключатель **13**.

---

## Отсасывание пыли при работе с электроинструментом



Отсасывание пыли снижает концентрацию пыли в воздухе, препятствует ее накоплению на рабочем месте.

При работе с электроинструментом, всегда используйте пылесборный мешок **20** или пылесос, подходящий для отсасывания пыли обрабатываемых материалов. Пылесос может быть подключен к соединительному патрубку **16** при помощи специального адаптера.

---

## Конструктивные особенности электроинструмента

### Лазерный указатель пропила

Лазерный указатель **1** проецирует яркую красную линию, указывая расположение будущего пропила.

- Для включения лазерного указателя пропила **1**, нажмите на включатель / выключатель **14** (электроинструмент должен быть подключен к сети).
- Для выключения лазерного указателя пропила **1**, нажмите включатель / выключатель **14** еще раз.

---

## Рекомендации при работе электроинструментом

### Установка угла пропила в горизонтальной плоскости (см. рис. 14-15)

- Ослабьте фиксатор **40** (см. рис. 14.1).
- Установите угол пропила, поворачивая корпус электроинструмента. Указатель **10** показывает значение установленного угла пропила на шкале **11** (см. рис. 14.2).
- Затяните фиксатор **40** (см. рис. 15).

### Установка угла пропила в вертикальной плоскости (см. рис. 16, 10)

- Ослабьте стопорную рукоятку **19** (см. рис. 16.1).
- Установите угол наклона пропила, наклоняя корпус электроинструмента (см. рис. 16.2). Указатель **37** показывает значение установленного угла наклона пропила на шкале **38** (см. рис. 10).
- Затяните стопорную рукоятку **19** (см. рис. 16.3).

### Распиловка (см. рис. 17)

- Установите электроинструмент на рабочий стол, желательно зафиксировать его при помощи болтов или струбцин.
- Перед началом работы необходимо отрегулировать расстояние на которое выдвинуты удлинительные скобы **8**, в зависимости от длины обрабатываемой заготовки.
- Установите желаемые углы пропила, как описано выше. **Внимание: если вы собираетесь производить распиловку одновременно с наклоном и поворотом корпуса, то сначала установите угол наклона, а затем угол поворота.**
- Если электроинструмент оборудован лазерным указателем, включите лазерный указатель пропила.
- Установите заготовку и зафиксируйте ее при помощи струбцины **12**.
- Включите электроинструмент, дайте пыльному диску **25** набрать полные обороты.
- Плавно опустите корпус и выполните пропил. При выполнении пропила не перекрещивайте руки и держите их на безопасном расстоянии от пыльного диска **25** (см. рис. 17).
- Выключите электроинструмент и дождитесь полной остановки пыльного диска **25**.
- Плавно поднимите корпус электроинструмента вверх.

---

## Обслуживание / профилактика электроинструмента

### Перед проведением всех процедур электроинструмент обязательно отключить от сети.

### Замена вкладыша (см. рис. 18)

Своевременно заменяйте изношенный или поврежденный вкладыш **9**.

- Выкрутите винты **43** (см. рис. 18).
- Замените изношенный вкладыш **9**.
- Закрутите винты **43**.

### Чистка электроинструмента

Обязательным условием для долгосрочной и безопасной эксплуатации электроинструмента является содержание его в чистоте. Регулярно продувайте электроинструмент сжатым воздухом через вентиляционные отверстия **17**.

### Послепродажное обслуживание

Ответы на вопросы по ремонту и обслуживанию вашего продукта вы можете получить в сервисных

центрах. Информацию о сервисных центрах, схемы запчастей и информацию по запчастям Вы можете найти по адресу: [www.crown-tools.com](http://www.crown-tools.com).

## Транспортировка электроинструментов

- Не допускайте падения упаковки, а также любые механические воздействия на нее при транспортировке.
- При погрузке / разгрузке не используйте погрузочную технику, работающую по принципу зажима упаковки.

## Защита окружающей среды



**Вторичное использование сырья вместо устранения мусора.**

Электроинструмент, дополнительные принадлежности и упаковку следует экологически чисто утилизировать.

В интересах чистосортной рециркуляции отходов детали из синтетических материалов соответственно обозначены.

Настоящее руководство по эксплуатации напечатано на бумаге, изготовленной из вторсырья без применения хлора.

Оговаривается возможность внесения изменений.

Русский



# Технічні характеристики електроінструменту

Торцювальна пила		СТ15235
Код електроінструмента	[220-230 В ~50/60 Гц]	423733
Номинальна потужність	[Вт]	1400
Вихідна потужність	[Вт]	493
Сила току при нарузі	220-230 В [А]	6.2
Частота обертання холостого ходу	[хв <sup>-1</sup> ]	5000
Діаметр пильного диска	[мм]	210
Посадочний Ø диска	[мм]	30
Макс. товщина пильного диска	[мм]	2,6
Макс. глибина пропила 0° / 90°	[мм] [дюйми]	55x120 2-11/64" x 4-23/32"
Макс. глибина пропила 45° / 90°	[мм] [дюйми]	55x83 2-11/64" x 3-17/64"
Макс. глибина пропила 0° / 45°	[мм] [дюйми]	30x120 1-3/16" x 4-23/32"
Макс. глибина пропила 45° / 45°	[мм] [дюйми]	30x83 1-3/16" x 3-17/64"
Вага	[кг] [фунти]	6,82 15,04
Клас захисту		□ / II
Рівень шуму	[дБ(А)]	111
Акустична потужність	[дБ(А)]	113
Рівень вібрації	[м/с <sup>2</sup> ]	2,38

## Інформація про шум



Завжди використовуйте звукоізоляційні навушники при рівні шуму понад 85 дБ(А).

EN 61000-3-2:2014,  
EN 61000-3-3:2013.

Менеджер із  
сертифікації

Wu Cunzhen

Merit Link International AG  
Stabio, Швейцарія, 24.09.2019

## CE Відповідності необхідним нормам

Ми заявляємо під нашу одноособову відповідальність, що описаний у розділі "Технічні характеристики електроінструменту" продукт відповідає усім відповідним положенням Директив 2006/42/ЕС, включаючи їх зміни, а також наступним нормам:

EN 62841-1:2015,  
EN 62841-3-9:2015+A11,  
EN 55014-1:2017,  
EN 55014-2:2015,



**ПОПЕРЕДЖЕННЯ** - Щоб знизити ризик отримання травм, користувач повинен ознайомитися з керівництвом по експлуатації!

## Загальні правила техніки безпеки



**ПОПЕРЕДЖЕННЯ!** Уважно вивчіть усі попередження про техніку безпеки та інструкції, пояснювальні малюнки та специфікації, які постачаються разом

Українська

із електроінструментом. Недотримання попереджень та інструкцій може призвести до ураження електричним струмом, займання і / або серйозних травм.

**Збережіть всі попередження та інструкції для подальшого використання.**

Термін "електроінструмент", який використовується в тексті попереджень, відноситься до електроінструменту з живленням від електромережі (провідний) або електроінструменту з живленням від акумулятора (бездротовий).

### Безпека робочого місця

- **Робоче місце повинно бути чистим і добре освітленим.** У захаращених або темних місцях вірогідні нещасні випадки.
- **Не використовуйте електроінструменти у вихибонебезпечних середовищах, наприклад, в присутності легкозаймистих рідин, газів або пилу.** Електроінструменти створюють іскри, які можуть призвести до займання пилу або парів.
- **Під час роботи електроінструмента не допускайте присутності дітей та інших осіб.** Відволікання уваги може призвести до втрати контролю.

### Рекомендації з електробезпеки

- **Вилки електроінструменту повинні підходити до розетки. Ніколи не вносьте зміни в конструкцію вилки. Не використовуйте адаптери з заземленими електроінструментами.** Вилки оригінальної конструкції і відповідні розетки зменшують ризик ураження електричним струмом.
- **Уникайте контакту з заземленими поверхнями, такими як труби, радіатори, плити та холодильники.** Це підвищує ризик ураження електричним струмом.
- **Не піддавайте електроінструмент впливу дощової води або вологи.** Попадання води в середину електроінструмента підвищує ризик ураження електричним струмом.
- **Не використовуйте електричний кабель в цілях, для яких він не призначений. Ніколи не використовуйте кабель для перенесення електроінструменту, підтягання електроінструменту до себе або для вимкнення електроінструменту ривком за електричний кабель.** Оберегайте електричний кабель від нагрівання, нафтопродуктів, гострих крайок або рухомих частин електроінструменту. Пошкоджений або спутаний електричний кабель збільшує небезпеку поразки електричним струмом.
- **При роботах на відкритому повітрі, використовуйте подовжувальні кабелі, призначені для зовнішніх робіт, це знизить небезпеку ураження електричним струмом.**
- **Якщо не можна уникнути роботи електроінструмента на ділянці з підвищеною вологістю, використовуйте пристрій захисного відключення (УЗО).** Використання УЗО знижує ризик ураження електричним струмом. ПРИМІТКА! Термін "УЗО (RCD)" може бути замінений терміном "пристрій захисного відключення (GFCI)" або "автоматичний вимикач з функцією захисту від струму витоку (ELCB)".
- **Увага!** Ніколи не торкайтеся до відкритих металевих поверхонь редуктора, захисного кожуха і т.д., оскільки на металеві поверхні впливають електромагнітні хвилі і торкання до них може призвести до травми або нещасного випадку.

### Рекомендації з особистою безпеки

- **Будьте пильними, стежте за тим, що ви робите, і при роботі з електроінструментом керуйтеся здоровим глуздом. Не використовуйте електроінструмент, якщо ви втомилися або перебуваєте під впливом наркотичних засобів, алкоголю або ліків.** Ослаблення уваги при роботі з електроінструментом може призвести до серйозної травми.
- **Використовуйте засоби індивідуального захисту. Завжди надівайте захисні окуляри.** Засоби індивідуального захисту, такі як пилозахисна маска, нековзна захисне взуття, каска або засоби захисту органів слуху, які використовуються у відповідних умовах, зменшують ймовірність отримання травм.
- **Не допускайте ненавмисного запуску електроінструменту. Перед підключенням до джерела живлення та / або акумулятора, підняттям або перенесенням електроінструменту переконайтеся, що вмикач / вимикач знаходиться у вимкненому стані.** Переміщення електроінструменту, коли палець знаходиться на вмикачі / вимикачі, або ввімкнення живлення електроінструментів з включеним вмикачем / вимикачем може стати причиною нещасного випадку.
- **Перед ввімкненням необхідно прибрати з частин електроінструменту, що обертаються, всі додаткові ключі і пристосування.** Ключ, залишений в частині електроінструменту, що обертається, може бути причиною серйозних травм.
- **Не докладайте надмірних зусиль. Завжди зберігайте стійке положення і рівновагу.** Це дозволяє краще контролювати електроінструмент у непередбачуваних ситуаціях.
- **Носіть відповідний одяг. Не вдягайте вільний одяг або прикраси. Тримайте волосся, одяг і рукавиці далеко від рухомих деталей.** Вільний одяг, прикраси або довге волосся можуть бути захоплені рухомими частинами електроінструменту, що стане причиною серйозних травм.
- **Якщо в конструкції електроінструменту передбачена можливість для підключення пиловловлюючих і пилозбірних пристроїв, переконайтеся, що вони підключені і правильно використовуються.** Використання таких пристроїв зменшує небезпеку, пов'язані з накопиченням пилу.
- **Завжди будьте уважні, не ігноруйте принципи безпечної роботи з електроінструментом через знання і досвід, отримані внаслідок частого користування електроінструментом.** Необережна дія може негайно призвести до серйозних травм.
- **Увага!** Електроінструмент створює під час роботи електромагнітне поле. За деяких обставин, це поле може чинити негативний вплив на активні або пасивні медичні імпланти. Щоб зменшити ризик заподіяння серйозної шкоди здоров'ю або травми з летальним наслідком, людям з медичними імплантатами, перед початком експлуатації електроінструмента, рекомендується проконсультуватися з лікарем і виробником медичного імплантату.

### Використовування і обслуговування електроінструмента

- Люди з недостатніми психофізичними або розумовими здібностями, і діти не можуть управляти електроінструментом, якщо людина, яка відповідає за їх безпеку, не контролює їх чи не інструктує щодо використання електроінструменту.

- **Не перевантажуйте електроінструмент. Використовуйте електроінструмент, який відповідає вашій цілі використання.** Відповідний електроінструмент буде працювати краще і безпечніше з тією продуктивністю, для якої він був спроектований.
- **Не працюйте електроінструментом з несправним вмикачем / вимикачем.** Електроінструмент, ввімкнення / вимкнення якого не може контролюватися, становить небезпеку і повинен бути негайно відремонтований.
- **Перед виконанням будь-яких налаштувань, заміною приладдя або зберіганням електроінструментів - від'єднайте вилку від джерела живлення і / або акумулятор від електроінструменту.** Ці заходи безпеки знижують ризик випадкового запуску електроінструмента.
- **Зберігайте невикористовувані електроінструменти в недоступному для дітей місці і не дозволяйте особам, які не ознайомились з електроінструментом або цими інструкціями, використовувати електроінструмент.** Електроінструменти небезпечні в руках не підготовлених користувачів.
- **Слідкуйте за станом електроінструменту. Переверіть осьове биття і надійність з'єднання рухомих деталей, а також будь-які несправності, які можуть вивести електроінструмент з ладу.** Несправний електроінструмент необхідно відремонтувати перед використанням. Багато нещасних випадків виникають через поганий стан електроінструменту.
- **Ріжучі інструменти повинні знаходитися в чистоті і бути добре заточеними.** Правильно встановлені ріжучі інструменти з гострими ріжучими кромками зменшують можливість заклинювання і полегшують управління електроінструментом.
- **Використовуйте електроінструмент, приладдя, насадки і т.п. відповідно до інструкції, беручи до уваги умови роботи і виконувати роботи.** Використання електроінструмента для операцій, для яких він не призначений, може призвести до небезпечної ситуації.
- **Підтримуйте рукоятки і поверхні захоплення сухими, чистими і вільними від масла і мастила.** Слизькі рукоятки і поверхні захоплення перешкоджають безпечному поводженню з електроінструментом і управління ним в несподіваних ситуаціях.
- **Зверніть увагу, що при роботі з електроінструментом необхідно правильно тримати допоміжну рукоятку; виконання цієї вимоги полегшує управління електроінструментом.** Таким чином, правильне утримання електроінструменту може знизити ризик нещасних випадків або травм.

## Технічне обслуговування

- **Обслуговувати Ваш електроінструмент повинні кваліфіковані фахівці з використанням рекомендованих запасних частин.** Це дає гарантію, що безпека Вашого електроінструменту буде збережена.
- **Дотримуйтеся інструкції по змащуванню, а також рекомендації по заміні аксесуарів.**

## Особливі вказівки з техніки безпеки

- **Торцювальні пили призначені для різання деревини або виробів з деревних матеріалів; не встановлюйте на ці електроінструменти абразивні відрізні диски чи не намагайтесь різати**

металеві заготовки з чорних металів та їх сплавів (прутки, труби, профільний прокат, тощо). Абразивний пил призводить до заклинювання рухомих деталей пили, наприклад, рухомого захисного кожуха. Іскри, які утворюються під час абразивного різання, можуть пропалити рухомий захисний кожух, вкладку та інші пластикові деталі.

- **Намагайтесь завжди, коли це можливо, використовувати струбцини для надійної фіксації заготовки, яка оброблюється.** Якщо ви підтримуєте заготовку рукою, то відстань між вашою рукою та пилковим диском повинна бути не менше 100 мм. Не використовуйте торцювальну пилу для різання заготовок невеликого розміру, якщо їх неможливо надійно зафіксувати або тримати руками. Якщо ваша рука знаходиться дуже близько до пильного диску, ризик отримання травми набагато підвищується.

- **Заготовка, яка оброблюється, повинна залишатися нерухомою; її слід зафіксувати, притиснувши за допомогою струбцини до поворотного столу або стопорного опору. Ніколи не виконуйте різання, подаючи заготовку до пилкового диску, а також не виконуйте різання незакріпленої заготовки.** Незакріплені заготовки можуть бути відкинуті на високій швидкості, що може привести до травми.

- **При роботі опускайте корпус електроінструмента. Не працюйте, переміщуючи електроінструмент уздовж заготовки. Щоб зробити розріз, підійміть корпус електроінструмента та опустіть до заготовки не вмикаючи пилу, увімкніть електроінструмент та плавно опустіть корпус так, щоб пилковий диск розрізав заготовку.** Уникайте різкого опускання корпусу електроінструмента, поштовхів або ударів, це може стати причиною віддачі, внаслідок чого, корпус електроінструмента буде відкинуто у напрямку до оператора.

- **Передбачувана лінія різання не повинна перетинати руку, якою ви утримуєте заготовку - рука не повинна знаходитись перед пилковим диском або позаду нього.** Якщо ви утримуєте робочу заготовку схрещуючи руки (утримуючи заготовку лівою рукою праворуч від пилкового диску або навпаки), ризик отримання травми значно збільшується.

- **Під час роботи, коли пилковий диск обертається, ваша рука не повинна знаходитись за стопорним опором, а також знаходитись ближче ніж в 100 мм від пилкового диску, щоб видалити тирсу або виконати інші дії.** Небезпека від близькості руки до пилкового диску, який обертається, може бути неочевидною, та ви можете отримати серйозну травму.

- **Перед початком роботи огляньте заготовку. Якщо вона вигнута або деформована, притисніть її зовнішню вигнуту сторону до стопорного опору. Завжди стежте за тим, щоб між робочою заготовкою, стопорним опором та поворотним столом не було зазору уздовж лінії різку.** Вигнуті або деформовані заготовки можуть провертатися та переміщатися, а також можуть стати причиною защемлення пилковим диском, який обертається, під час різання. У заготовці не повинно бути цвяків та інших сторонніх предметів.

- **Використовуйте електроінструмент переконавшись, що на поворотному столі немає ніяких інструментів, тирси, тощо.** На поворотному столі повинна бути тільки заготовка, яка оброблюється. Невеликі предмети, відрізані шматки заготовки та інші об'єкти, при зіткненні з пилковим диском, можуть бути відкинуті на високій швидкості.

- **За один раз можна розрізати тільки одну заготовку.** Деякі складені заготовки не можна належним чином зафіксувати або скріпити, тому вони можуть зміститися під час різання або стати причиною зупинки пилкового диску.
- **Перед початком роботи переконайтеся, що електроінструмент встановлений на рівній твердій робочій поверхні.** Це знижує ризик того, що торцювальна пила стане нестійкою.
- **Ретельно плануйте свою роботу.** Після зміни кута повороту або кута нахилу корпусу електроінструмента, переконайтеся, що пилковий диск не торкається будь-яких елементів конструкції (стопорного опору, вкладки, тощо), а струбцини правильно встановлені та не перешкоджають вільному обертанню пилкового диску або роботі системи захисту. Перед увімкненням електроінструмента (до встановлення заготовки, яка оброблюється), перемістіть пилковий диск по всій довжині передбачуваного різі, щоб переконавшись у відсутності перешкод або ризику розрізати будь-які деталі електроінструмента.
- **При обробленні довгих або широких заготовок, забезпечте їм необхідний опір, використовуючи подовжувальні скоби, спеціальні пильні козли та інше.** В протилежному випадку, така заготовка, у разі відсутності відповідного опору, може нахилитися. Кінець заготовки може підняти рухливий захисний кожух, що знизить безпечність або заготовка може бути відкинута пилковим диском, який обертається.
- **Категорично забороняється, щоб третя особа утримувала заготовку, яка оброблюється, замість використання подовжувальних скоб або додаткового опору.** Нестабільний опір робочої заготовки може стати причиною згинання пилкового диску або зсуву заготовки під час різання, при цьому ви або ваш помічник можете отримати серйозні травми від пилкового диску.
- **Відрізна частина не повинна бути затиснута або притиснута якимось чином до пильного диску, який обертається.** Якщо це станеться, відрізна деталь може зупинити пилковий диск, а також може бути відкинута на високій швидкості.
- **Завжди використовуйте затискні пристрої, спеціально призначені для підтримки циліндричних деталей, таких як стрижні або труби.** Циліндричні деталі можуть переміщуватися та провертатися під час різання, в результаті чого пилковий диск може уповільнюватися, або рука може бути затянута у пилковий диск.
- **Перед тим, як пилковий диск торкнеться заготовки, дозвольте йому набрати повну швидкість.** Це зменшить ризик відкидання заготовки.
- **У разі заклинювання робочої заготовки або пильного диска вимкніть торцювальну пилу.** Дочекайтеся зупинки всіх рухомих деталей, від'єднайте вилку від джерела живлення та / або вийміть акумулятор. Потім вийміть застряглий матеріал. Продовження розпилювання із заготовкою, яка застрягла, може привести до втрати контролю або пошкодженню торцювальної пили.
- **Закінчивши різання, відпустіть вимикач, утримуйте корпус електроінструмента в нижньому положенні та дочекайтеся зупинки пильного диска; після цього можна прибрати відрізану деталь.** Не тягніться рукою до пилкового диску, який обертається за інерцією. Це небезпечно.
- **Виконуючи нескріпний проріз або відпускаючи перемикач, міцно тримайте руків'я, поки корпус електроінструмента повністю не опус-**

**титься.** Зворотна реакція пилкового диску може привести до різкого опускання корпусу електроінструмента і травми.

## Правила техніки безпеки при експлуатації електроінструмента

### Перед початком роботи

- Дотримуйтеся рекомендації виробників по використанню пильних дисків. Не застосовуйте пильні диски, що не відповідають технічним вимогам, включеним в це керівництво.
- Напрямом стрілки на пильному диску повинен завжди співпадати з напрямом стрілки на захисному кожусі.
- Використовуйте тільки гострі пильні диски, що не мають дефектів. Репнуті, погнуті або затуплені пильні диски необхідно замінити.
- Не використовуйте пильні диски, розміри яких (зовнішній і посадочний діаметри), відрізняються від рекомендованих.
- Не користуйтеся пильними дисками, виготовленими зі швидкорізальної сталі.
- Для цього електроінструменту категорично забороняється використовувати відрізи дисків інших типів (абразивні, алмазні і ін.).
- Упевніться в тому, що усі пристосування, що запобігають випадковому дотику до пильного диска, правильно змонтовані, протездатні і знаходяться у повному порядку.
- Категорично забороняється працювати з демонтованими захисними пристроями. Пошкоджені захисні пристрої мають бути негайно замінені.
- При роботі забороняється фіксувати (прив'язувати, розклинювати і тому подібне) рухливий захисний кожух у відкритому положенні.
- Не допускайте блокування рухливого захисного кожуха, забивання його тирсою. Якщо це сталося, вимкнете електроінструмент, усуньте несправність і тільки після цього продовжуйте роботу.
- Забороняється використовувати електроінструмент з пошкодженням вкладашем.
- Перш ніж приступити до розпилювання заготовель, видалите з них цвяхи і інші металеві об'єкти.

### При роботі

- Ніколи не ставайте на електроінструмент - якщо він перекинеться або ви випадково торкнетесь пильного диска, то можете отримати серйозні травми.



**Тримайте руки на безпечній відстані від пильного диска. Небезпечні зони відмічені спеціальним знаком.**

- При роботі, стежте за положенням токоведучою кабелю (він завжди повинен перебувати позаду електроінструменту). Не допускайте обмотування ним ніг або рук.
- Не обробляйте матеріали з вмістом азбесту. Азбест вважається канцерогеном.
- Забороняється використовувати електроінструмент для розпилювання дрів.
- Уникайте зупинки двигуна електроінструменту під навантаженням.
- Не допускайте перегрівання електроінструменту при тривалому використанні.

- Якщо ваш електроінструмент обладнаний лазерним покажчиком пропіл - дотримуйте необхідні заходи обережності. Категорично забороняється дивитися на промінь, направляти його на інших людей або тварин - при попаданні променя лазера в очі можливе ушкодження зору.

### Після закінчення роботи

- Електроінструмент можна прибирати з робочого місця тільки після вимкнення і повної зупинки пильного диска.
- Категорично забороняється уповільнювати обертання пильного диска за інерцією, за допомогою фіксатора шпинделя або докладаючи зусилля до бічної поверхні пильного диска. Використання фіксатора шпинделя для цієї мети виведе з ладу електроінструмент і позбавить вас права на гарантійне обслуговування.
- При роботі пильні диски сильно нагріваються - не торкайтеся до них до їх охолодження.

### Символи, що використовуються в інструкції

В інструкції використовуються нижченаведені символи, запам'ятайте їх значення. Правильна інтерпретація символів допоможе використовувати електроінструмент правильно і безпечно.

Символ	Значення
	<b>Наклейка з серійним номером:</b> CT ... - модель; XX - дата виробництва; XXXXXXX - серійний номер.
	Ознайомтеся з усіма вказівками з техніки безпеки та інструкціями.
	Носіть захисні окуляри.
	Носіть захисні навушники.
	Носіть пилозахисну маску.
	Відключайте прилад від мережі перед проведенням монтажних і регулювальних робіт.



Напрямок руху.

Символ	Значення
	Напрямок обертання.
	Заблоковано.
	Розблоковано.
	Заборонена дія.
	Подвійна ізоляція / клас захисту.
	Увага. Важлива інформація.
	Знак, який засвідчує, що виріб відповідає основним вимогам директив ЄС та гармонізованим стандартам Європейського Союзу.
	Небезпечна зона. При роботі тримайте руки поза небезпечної зони.
	Носіть захисні рукавиці.
	Вертикальне положення пильного диска.
	Похиле положення пильного диска.
	Під час роботи видаляйте пил, що утворюється.
	Не викидайте електроінструмент в побутове сміття.

### Призначення електроінструменту

Пили торцювань призначені для розпилювання заготовель з деревних матеріалів. Якнайкраще підходять для акуратного розпилювання заготовель під кутами. Використання спеціальних пильних дисків робить можливим розпилювання заготовель з плас-

тика і алюмінію. Пили торцювань розраховані тільки на використання правшами.



Не затягуйте дуже сильно кріпильні елементи, щоб не пошкодити їх різьблення.

## Елементи пристрою електроінструменту

- 1 Лазерний показчик пропіл \*
- 2 Захисний кожух
- 3 Руків'я
- 4 Кожух захисний рухливий
- 5 Стопорний упор
- 6 Опорна плита
- 7 Поворотний стіл
- 8 Подовжувальна скоба \*
- 9 Вкладиш
- 10 Показчик
- 11 Шкала кута повороту столу
- 12 Струбцина (у зборі) \*
- 13 Вмикач / вимикач
- 14 Вмикач / вимикач лазерного показчика пропіл
- 15 Штифт блокування положення корпусу (при транспортуванні)
- 16 Сполучний патрубок для видалення пилу
- 17 Вентиляційні отвори
- 18 Баранчиковий гвинт \*
- 19 Руків'я
- 20 Пилосборний мішок \*
- 21 Ключ шестигранний \*
- 22 Гвинт кріплення подовжувальної скоби
- 23 Пластина
- 24 Фіксуєчий гвинт пластини
- 25 Пильний диск \*
- 26 Фіксатор шпинделя
- 27 Болт кріплення пильного диска
- 28 Шайба
- 29 Зовнішній фланець
- 30 Внутрішній фланець
- 31 Шпіндель
- 32 Контрайка болта регулювання вертикального положення корпусу
- 33 Болт регулювання вертикального положення корпусу
- 34 Контрайка болта регулювання кута нахилу
- 35 Болт регулювання кута нахилу корпусу
- 36 Гвинт показчика кута нахилу корпусу
- 37 Показчик кута нахилу корпусу
- 38 Шкала кута нахилу корпусу
- 39 Стопорний болт
- 40 Фіксатор поворотного столу
- 41 Кришка
- 42 Регулювальний гвинт лазерного показчика пропіл
- 43 Гвинт
- 44 Кнопка блокування вимикача

\* Приналежності

Перераховані, а також зображені належності, частково не входять у комплект постачання.

## Монтаж та регулювання елементів електроінструменту

Перед проведенням усіх процедур електроінструмент обов'язково відключити від мережі.

### Транспортне положення (див. мал. 1)

Переміщення електроінструменту робите тільки в транспортному положенні (корпус опущений вниз і зафіксований). Переносьте електроінструмент тримаючись обома руками за опорну плиту 6.

Перед початком роботи необхідно привести електроінструмент в робоче положення, для цього виконайте наступні дії:

- злегка натисніть на руків'я 3;
- перемістіть штифт 15 як зображено на малюнку 1. Поверніть штифт 15 на 90° в будь-яку сторону і злегка натисніть, щоб зафіксувати в цьому положенні;
- плавно підніміть корпус вгору;
- для приведення електроінструменту в транспортне положення повторіте вищеписані операції в зворотній послідовності.

### Монтаж / демонтаж мішка для збору пилу (див. мал. 2)

Перед роботою надіньте мішок для збору пилу 20 на патрубок для видалення пилу 16 (див. мал. 2). Своєчасно спорозняйте і очищайте мішок для збору пилу 20.

### Монтаж / демонтаж подовжувальних скоб (див. мал. 3)

Якщо ви плануєте робити розпилювання довгих заготівель, то перед початком роботи обов'язково встановіть подовжувальні скоби 8, правильно настройте (залежно від довжини заготівлі) і зафіксуйте їх за допомогою гвинтів 22 (див. мал. 3).

### Монтаж / демонтаж струбцини (див. мал. 4)

Для надійної фіксації заготівель встановіть струбцину 12 і зафіксуйте її за допомогою баранчикового гвинта 18 (див. мал. 4.1). Відрегулюйте струбцину 12 залежно від ширини і товщини заготівлі.

### Заміна пильного диска (див. мал. 5-7)



При тривалому використанні пильний диск може сильно нагрітися - витягайте його, надівши рукавички. Це також понизить ризик поранення об різальні кромки.

- Підніміть корпус в крайнє верхнє положення.
- Послабте фіксуєчий гвинт 24 (див. мал. 5.1).
- Встановіть рухомий захисний кожух 4 в крайнє верхнє положення; пластина 23 буде переміститися в напрямку, показаному на мал. 5.2.
- Натисніть фіксатор шпинделя 26 і вручну поверніть пильковий диск 25, щоб зафіксувати його в нерухливому положенні (див. мал. 6). Утримуючи натиснутим фіксатор шпинделя 26, відкрутіть шестигранним ключем 21 гвинт 27 (див. мал. 7). **Увага: гвинт 27 має ліве різьблення.**
- Зніміть зі шпинделя 31: шайбу 28, зовнішній фланець 29, пильний диск 25 і внутрішній фланець 30 (див. мал. 7).

- Очистіть м'якою щіточкою елементи кріплення і встановіть на шпindel 31: внутрішній фланець 30 пильний диск 25, зовнішній фланець 29 і шайбу 28 (див. мал. 7).
- Утримуючи натиснутим фіксор шпindelю 26, затягніть шестигранним ключем 21 гвинт 27. Опустіть фіксор шпindelю 26.
- Виконайте дії, зображені на малюнку 5 у зворотньому порядку - перемістіть рухомий захисний кожух 4 донизу, пластина 23 при цьому повернеться в її вихідне положення. Зіставте отвори на пластині 23 і на захисному кожусі 2, після чого вкрутіть гвинт 24.
- Переконайтеся, що пильний диск 25 не торкається яких-небудь елементів електроінструменту і може вільно обертатися.

### Регулювання вертикального положення корпусу і нахилу в 45° (див. мал. 8-10)

- Приведіть корпус в транспортне положення.
- Ослабте стопорне руків'я 19 і встановіть кут нахилу корпусу (90° або 45°). Затягніть стопорне руків'я 19.
- Прикладіть сторони юстировочного косинця 90° або 45° (залежно від того який кут ви регулюєте) до площини пильного диска 25 і до площини поворотного столу 7. Якщо сторони косинця щільно прилягають до поверхні пильного диска 25 і до поверхні столу 7, то регулювання не потрібно, у противному випадку необхідно зробити регулювання.



Для регулювання вертикального положення корпусу служить болт 33 і контргайка 32 (див. мал. 8).



Для регулювання кута нахилу корпусу 45° служить болт 35 і контргайка 34 (див. мал. 9).

- Ослабте стопорне руків'я 19.
- Ослабте контргайку.
- Вкручуючи або викручуючи регулювальний болт добийтеся того, щоб сторони косинця 90° або 45° (залежно від того який кут ви регулюєте) щільно прилягали до поверхні пильного диска 25 і до поверхні столу 7.
- Затягніть контргайку.
- Ослабте гвинт 36 і встановіть покажчик 37 на ділення 0° (на шкалі 38) або на ділення 45° (залежно від того який кут ви регулюєте), після чого затягніть гвинт 36 (див. мал. 10).

### Регулювання положення стопорного упору (див. мал. 11)

- Встановіть кут пропила в горизонтальній площині 0° (послідовність операцій описана нижче).
- Наведіть корпус у транспортне положення.
- Прикладіть бока юстировочного кутника 90° до площини пильного диска 25 і до площини стопорного упору 5. Якщо сторони кутника 90° щільно прилягають до поверхні пильного диска 25 і до поверхні стопорного упору 5, то регулювання не потрібно, у противному випадку необхідно зробити регулювання.
- Послабте фіксор 40, також два стопорних болта 39 (за допомогою шестигранного ключа 21) і, переміщуючи стопорний упор 5, досягніть того, щоб сторони юстировального кутника 90° щільно прилягали до поверхні пильного диску 25 і до поверхні стопорного упору 5 (див. мал. 11).

- Затягніть стопорні болти 39 за допомогою шестигранного ключа 21.

### Налаштування лазерного покажчика пропила (див. мал. 12)

Перед початком роботи необхідно перевірити правильність налаштування лазерного покажчика пропила.

- Зробіть пропили у заготовлі, але не відрізайте її (послідовність операцій описана нижче).
- Увімкніть лазерний покажчик пропила (при допомозі вмикача / вимикача 14) - промінь лазера повинен точно вказувати на пропили, якщо це не так - зробіть налаштування.
- Злегка натисніть на бічні частини кришки 41 (щоб розблокувати фіксатори) і зніміть її (див. мал. 12.1).
- Послабте гвинти 42 (див. мал. 12.2).
- Перемістіть корпус лазерного покажчика пропила 1 вправо або ліворуч, поки промінь лазера не буде точно вказувати на пропили.
- Затягніть гвинти 42.
- Встановіть кришку 41 (фіксатори повинні замкнутися).

### Введення у експлуатацію електроінструмента

Переконаєтеся в тім, що наявна напруга в мережі відповідає даним, зазначеним на приладовому щитку електроінструмента.

### Вмикання / вимикання електроінструмента

#### Включення:

Щоб увімкнути електроінструмент, перемістіть кнопку блокування 44 так, як показано на мал. 13, і, утримуючи її в цьому положенні, натисніть вмикач / вимикач 13 (див. мал. 13).

#### Вимикання:

Вимикач 13 відпустити.

### Відсмоктування пилу під час роботи з електроінструментом



Відсмоктування пилу знижує концентрацію пилу в повітрі, запобігає її накопиченню на робочому місці.

При роботі з електроінструментом, завжди використовуйте мішок для збору пилу 20 або пилосос, що підходить для відсмоктування пилу оброблюваних матеріалів. Пилосос може бути підключений до сполучного патрубку 16 за допомогою спеціального адаптера.

### Конструктивні особливості електроінструменту

#### Лазерний покажчик розпилювання

Лазерний покажчик 1 проектує яскраву червону лінію, вказуючи розташування майбутнього розпилю.

- Для включення лазерного покажчика пропили 1, натисніть на вмикач / вимикач 14 (електроінструмент повинен бути підключений до мережі).
- Для вимкнення лазерного покажчика пропили 1, натисніть вмикач / вимикач 14 ще раз.

## Рекомендації при роботі електроінструментом

### Установка кута пропила в горизонтальній площині (див. мал. 14-15)

- Послабте фіксатор 40 (див. мал. 14.1).
- Встановіть кут пропила, повертаючи корпус електроінструменту. Покажчик 10 показує значення встановленого кута пропила на шкалі 11 (див. мал. 14.2).
- Затягніть фіксатор 40 (див. мал. 15).

### Установка кута пропила у вертикальній площині (див. мал. 16, 10)

- Послабте стопорну рукоятку 19 (див. мал. 16.1).
- Встановіть кут нахилу пропили, нахилиючи корпус електроінструменту (див. мал. 16.2). Покажчик 37 показує значення встановленого кута нахилу пропили на шкалі 38 (див. мал. 10).
- Затягніть стопорну рукоятку 19 (див. мал. 16.3).

### Розпилювання (див. мал. 17)

- Встановіть електроінструмент на робочий стіл, бажано зафіксувати його за допомогою болтів або струбцин.
- Перед початком роботи необхідно відрегулювати відстань на яку висунуті подовжувальні скоби 8, у залежності від довжини оброблюваної заготовки.
- Встановіть кути пропили, як описано вище. **Увага: якщо ви збираєтесь проводити розпилювання одночасно з нахилом і поворотом корпусу, то спочатку встановіть кут нахилу, а потім кут повороту.**
- Якщо електроінструмент обладнаний лазерним покажчиком, вмикніть лазерний покажчик пропила.
- Встановіть заготовлю та зафіксуйте її за допомогою струбцини 12.
- Увімкніть електроінструмент, дайте пильному диску 25 набратися повні оберти.
- Плавню опустіть корпус і виконайте пропили. При виконанні пропили не перехрещуються руки і тримайте їх на безпечній відстані від пильного диска 25 (див. мал. 17).
- Вимкніть електроінструмент і дочекайтеся повної зупинки пильного диска 25.
- Плавню підніміть корпус електроінструменту вгору.

## Обслуговування / профілактика електроінструмента

Перед проведенням усіх процедур електроінструмент обов'язково відключити від мережі.

### Заміна вкладиша (див. мал. 18)

Своєчасно замініть зношений або пошкоджений вкладиш 9.

- Викрутіть гвинти 43 (див. мал. 18).
- Замініть зношений вкладиш 9.
- Закрутіть гвинти 43.

### Чищення електроінструменту

Обов'язковою умовою для довгострокової і безпечної експлуатації електроінструменту є вміст його в чистоті. Регулярно продувайте електроінструмент стислим повітрям через вентиляційні отвори 17.

### Післяпродажне обслуговування

Відповіді на питання щодо ремонту та обслуговування вашого продукту Ви можете отримати в сервісних центрах. Інформацію про сервісні центри, схеми запчастин та інформацію по запчастинах Ви можете знайти за адресою: [www.crown-tools.com](http://www.crown-tools.com).

## Транспортування електроінструменту

- Не допускайте падіння упаковки, а також будь-якого механічного впливу на неї транспортуванні.
- При завантаженні / розвантаженні не використовуйте навантажувальну техніку що працює за принципом затиску упаковки.

## Захист навколишнього середовища



### Переробка сировини замість утилізації відходів.

Електроінструмент, додаткові принадлежности й упакування варто екологічно чисто утилізувати.

В інтересах чистосортної рециркуляції відходів деталі із синтетичних матеріалів відповідно позначені. Дійсний посібник з експлуатації надрукований на папері, виготовленій з вторсировини без застосування хлору.



## Elektrinio instrumento techniniai duomenys

Skersavimo pjūklas		CT15235
Elektros įrankio kodas	[220-230 V ~50/60 Hz]	423733
Nominalioji galia	[W]	1400
Imamoji galia	[W]	493
Srovės stiprumas esant įtampai	220-230 V [A]	6.2
Sūkių skaičius tuščiaja eiga	[min <sup>-1</sup> ]	5000
Pjūklo disko Ø	[mm]	210
Vidinis disko Ø	[mm]	30
Maks. pjūklo disko storis	[mm]	2,6
Maks. pjovimo gylis 0° / 90°	[mm] [coliai]	55x120 2-11/64" x 4-23/32"
Maks. pjovimo gylis 45° / 90°	[mm] [coliai]	55x83 2-11/64" x 3-17/64"
Maks. pjovimo gylis 0° / 45°	[mm] [coliai]	30x120 1-3/16" x 4-23/32"
Maks. pjovimo gylis 45° / 45°	[mm] [coliai]	30x83 1-3/16" x 3-17/64"
Svoris	[kg] [svarai]	6,82 15.04
Saugumo klasė		□ / II
Akustinis spaudimas	[dB(A)]	111
Akustinė galia	[dB(A)]	113
Apsunkinimas vibracija	[m/s <sup>2</sup> ]	2,38

### Informacija triukšmu



Jei akustinis spaudimas yra didesnis nei 85 dB(A), visada naudok apsaugos priemones klausai.

Sertifikavimo vadybininkas

Wu Cunzhen

Merit Link International AG  
Stabio, Šveicarija, 24.09.2019

### CE Atitikties deklaracija

Atsakingai pareiškiame, kad skyrįje "Elektrinio instrumento techniniai duomenys" aprašytas gaminyje atitinka privalomus Direktyvų 2006/42/EC reikalavimus ir jų pakeitimus bei šiuos standartus:

EN 62841-1-1:2015,  
EN 62841-3-9:2015+A11,  
EN 55014-1:2017,  
EN 55014-2:2015,  
EN 61000-3-2:2014,  
EN 61000-3-3:2013.



**ĮSPĖJIMAS - Kad sumažėtų sužalojimų pavojus, naudotojas privalo perskaityti naudojimo instrukciją!**

### Bendrosios saugos taisyklės



**ĮSPĖJIMAS! Perskaitykite visus su šiuo elektriniu įrankiu pateikiamus įspėjimus, nurodymus, poveikslėlius ir specifikacijas.** Nesilaikant nurodymų ir įspėjimų kyla elektros smūgio, gaisro ir (arba) sunkių sužalojimų pavojus.

Lietuviškai

**Visus įspėjimus ir nurodymus išsaugokite ateičiai.** Įspėjimuose vartojamas terminas "elektrinis įrankis" reiškia mūsų pagamintą elektrą (su laidu) arba iš akumuliatoriaus (be laido) maitinamą elektrinį įrankį.

## Darbo vietos sauga

- **Darbo vieta turi būti švari ir gerai apšviesta.** Netvarkingos ar tamsios vietos kelia nelaimingų atsitikimų pavojų.
- **Nenaudokite elektrinių įrankių sprogoje aplinkoje, pvz. tokioje, kur yra degių skysčių, dujų ar dulkių.** Elektriniai įrankiai sukelia kibirkštis, galinčias uždegti dulkes ar garus.
- **Naudojant elektrinį įrankį, šalia negali būti pašalinių asmenų ir vaikų.** Dėl blaškymo galite prarasti kontrolę.

## Elektros sauga

- **Elektrinio įrankio kištukas turi atitikti kištukinį lizdą. Niekuomet nekeiskite kištuko. Įžemintiems elektriniams įrankiams prijungti nenaudokite jokių adapterių.** Originalūs kištukai ir jiems tinkantys kištukiniai lizdai sumažina elektros smūgio pavojų.
- **Kūnu nesilieskite prie įžemintų paviršių, pvz., vamzdžių, radiatorių, viryklių ir šaldytuvų.** Jei jūs kūnas įžemintas, kyla didesnė elektros smūgio rizika.
- **Elektriniams įrankiams kenkia lietus ir drėgmė.** Į elektrinį įrankį patekęs vanduo didina elektros smūgio riziką.
- **Saugokite laidą. Elektrinio įrankio niekuomet neneškite, netempkite ir neatjunkite nuo maitinimo šaltinio suėmę už laido. Saugokite laidą nuo karščio, alyvos, aštrių kampų ar judančių dalių.** Pažeisti ar susipynę laidai didina elektros smūgio pavojų.
- **Jei su elektriniu įrankiu dirbate lauke, naudokite lauko aplinkai tinkamą ilgutuvą.** Naudojant lauko aplinkai tinkamą laidą sumažėja elektros smūgio rizika.
- **Jei negalima išvengti elektrinio įrankio naudojimo drėgnoje vietoje, naudokite maitinimo šaltinį, apsaugotą likutinės srovės įrenginiu (RCD).** Naudojant RCD sumažėja elektros smūgio rizika. PASTABA! Terminas "likutinės srovės įrenginys" (RCD) gali būti keičiamas terminu "elektros grandinės atjungiklis" (GFCI) arba "automatinis jungiklis" (ELCB).
- **Įspėjimas!** Niekuomet nelieskite pavarų dėžės, skydo ir kt. metalinių paviršių, nes liesdami juos galite sutrikdyti elektromagnetinę bangą, o tai gali sukelti nelaimingą atsitikimą ar sužalojimą.

## Asmens sauga

- **Naudodami elektrinį įrankį išliikite budrūs, stebėkite, ką darote, ir vadovaukitės sveiku protu. Nenaudokite elektrinio įrankio, jei esate pavargę, paveikti vaistų, alkoholio ar narkotinių medžiagų.** Net vos akimirksniui praradus koncentraciją naudojant elektrinį įrankį galima sunkiai susižaloti.
- **Naudokite asmenines apsaugos priemones. Visuomet naudokite akių apsaugą.** Esant atitinkamoms sąlygoms naudojamos apsaugos priemonės, pvz., veido kaukė, batai neslidžiais padais, šalmas ar klausos apsauga sumažina sužalojimų pavojų.
- **Apsaugokite nuo netyčinio įjungimo. Prieš prijungdami elektrinį įrankį prie maitinimo šaltinio ir (arba) akumuliatoriaus, taip pat prieš įrankį paimdami ar nešdami visuomet patikrinkite, ar jungiklis yra išjungtoje padėtyje.** Jei nešite elektrinį įrankį

pirštą uždėję ant jungiklio arba jungsite prie maitinimo šaltinio elektrinį įrankį su įjungtu jungikliu, gali kilti nelaimingas atsitikimas.

- **Prieš įjungdami elektrinį įrankį išimkite reguliavimo raktą ar veržliaraktį.** Palikus prie besisukančių elektrinio įrankio dalių prijungtą raktą ar veržliaraktį, kyla pavojus susižaloti.
- **Netieskite rankos su įrankiu per toli. Visuomet išlaikykite tinkamą kūno atramą ir pusiausvyrą.** Tada galėsite lengviau suvaldyti elektrinį įrankį netikėtose situacijose.
- **Tinkamai apsirenkite. Nedėvėkite laisvų drabužių ar papuošalų. Saugokite plaukus, drabužius ir pirštines nuo judančių dalių.** Judančios dalys gali įtraukti laisvus drabužius, papuošalus ar ilgus plaukus.
- **Jeį įrenginiuose yra dulkių išsiurbimo ir surinkimo įrangos jungtis, tinkamai ją prijunkite ir naudokite.** Išsiurbdami dulkes galite sumažinti pavojų sveikatai.
- **Net jei įrankius naudojate dažnai ir daug apie juos žinote, vis tiek negalima ignoruoti saugaus darbo su įrankiais principų.** Neatidus veiksmas per sekundės dalį gali sukelti sunkų sužalojimą.
- **Įspėjimas!** Elektriniai įrankiai dirbant gali sukurti elektromagnetinį lauką. Šis laukas kai kuriomis aplinkybėmis gali trikdyti pasyvių ar aktyvių medicininių implantų veikimą. Norint sumažinti sunkių ar net mirtinų sužalojimų pavojų rekomenduojame asmenims, kurie turi medicininius implantus, prieš naudojant elektrinį įrankį pasitarti su savo gydytoju ir medicininio implanto gamintoju.

## Elektrinių įrankių naudojimas ir priežiūra

- **Asmenys, turintys ribotus psichofizinius ar protinius gebėjimus, ir vaikai negali naudoti elektrinio įrankio, nebent asmuo, atsakingas už jų saugą, juos prižiūri arba nurodė, kaip tuo įrankiu naudotis.**
- **Dirbdami su elektriniu įrankiu nevartokite jėgos. Naudokite savo darbui tinkantį elektrinį įrankį.** Tinkamas elektrinis įrankis leis gerai ir saugiai atlikti darbą tokiu greičiu, kuriam jis sukurtas.
- **Jeį elektrinis įrankis jungikliu neišsijungia ir neišsijungia, jo nenaudokite.** Elektrinis įrankis, kurio negalima valdyti jungikliu, yra pavojingas ir turi būti taisomas.
- **Prieš reguliuodami, keisdami priedus ar sandėliuodami elektrinį įrankį visuomet atjunkite maitinimo laidą kištuką ir (arba) akumuliatorių.** Ši apsaugos priemonė sumažina elektrinio įrankio netyčinio įjungimo riziką.
- **Nenaudojamą elektrinį įrankį padėkite vaikams nepasiekiamoje vietoje, neleiskite juo naudotis asmenims, kurie nėra susipažinę su elektriniais įrankiais ar šia instrukcija.** Neišmokytų asmenų rankose elektriniai įrankiai kelia pavojų.
- **Tinkamai prižiūrėkite elektrinius įrankius. Patikrinkite, ar gerai sulygiuotos ir sujungtos judančios dalys, ar niekas nesulūžę, ar nėra kitų sąlygų, galinčių paveikti elektrinio įrankio veikimo kokybę.** Jei elektrinis įrankis pažeistas, prieš naudodami jį sutaisykite. Daugelis nelaimingų atsitikimų nutinka dėl prastos elektrinių įrankių priežiūros.
- **Pjovimo įrankiai turi būti aštrūs ir švarūs.** Tinkamai prižiūrimi pjovimo įrankiai su aštriais ašmenimis mažiau stringa ir yra lengviau valdomi.
- **Elektrinį įrankį, priedus, galvutes ir t. t. naudokite pagal šias instrukcijas, atsižvelgdami į darbo sąlygas ir atliekamo darbo pobūdį.** Naudojant elek-

trinį įrankį kitais tikslais, ne tais, kuriems jis skirtas, gali kilti pavojus.

- **Rankenos ir suėmimo paviršiai turi būti sausi, švarūs, nealyvuoti ir neriebaluoti.** Slidžios rankenos ar suėmimo paviršiai trukdo saugiai laikyti ir valdyti įrankį netikėtose situacijose.
- Atkreipkite dėmesį, kad naudojant elektrinį įrankį reikia tinkamai jį laikyti už pagalbinės rankenos, nes tai palengvina valdymą. Tinkamas suėmimas gali sumažinti nelaimingų atsitikimų ar sužalojimų pavojų.

## Priežiūra

- Savo elektrinio įrankio priežiūrą patikėkite tik kvalifikuotam meistriui, remontui naudokite tik originalui identiškas atsargines dalis. Taip užtikrinsite elektrinio įrankio saugą.
- Žr. nurodymus dėl tepimo ir priedų keitimo.

## Specialieji saugos įspėjimai

- **Diskiniai pjūklai skirti pjauti medį ar medienos gaminius.** Jų negalima naudoti geležies gaminių, pvz., strypų, juostų, kniedžių ir t. t., pjovimui naudojant abrazyvinius diskus. Sukeltos abrazyvinių dalelių dulksė gali sutrikdyti judančias dalis, tokias kaip apatinė apsauga. Abrazyvinio pjovimo metu kylančios kibirkštys degins apatinę apsaugą, įpjovos įdeklą ir kitas plastikines dalis.
- Jei galima, apdirbama detalę prilaikykite spaus-tukais. Prilaikydami apdirbamą detalę ranka, ją dėkite bent 100 mm atstumu nuo pjūklo briaunos. Šiuo diskiniu pjūkle nepjaukite detalių, kurios yra per mažos, kad jas pritvirtintumėte spaus-tukais ar prilaikytumėte ranka. Pridėjus ranką per arti pjūklo padidėja pavojus susižeisti pjūklo disku.
- Apdirbama detalė turi būti įtvirtinta ir nejudėti arba ją reikia prispausti prie stalo ir sienelės. Nestumkite apdirbamos detalės į pjūklą, joku būdu nepjaukite jos laikydami vien rankoje. Neįtvirtintos ar judančios detalės gali būti išsviestos dideliu greičiu ir sukelti sužeidimus.
- Stumkite pjūklą į detalę. Pjūklo per detalę netraukite. Norėdami atlikti įpjovą pakelkite pjūklo galvą ir pastumkite virš detalės jos neįjaudami. Įjunkite variklį, prispauskite pjūklo galvą ir stumkite pjūklą per apdirbamą detalę. Pjaunant traukiamuoju judesiu labai tikėtina, kad pjūklas užšoks ant apdirbamos detalės ir dideliu greičiu svies ašmenis link operatoriaus.
- Niekuomet neuždėkite savo rankos ant pjūvio linijos prieš ar už pjūklo. "Kryžmai" prilaikyti detalę, t. y. prilaikyti ją kairėje pjūklo pusėje dešine ranka ir atvirkščiai, yra labai pavojinga.
- Kol pjovimo diskas sukasi už sienelės arčiau nei 100 mm atstumu nuo pjūklo, neikiškite rankų norėdami nubraukti juvenas ar dėl kitų priežasčių. Galite neapskaičiuoti rankos atstumo iki pjovimo disko ir rimtai susižeisti.
- Prieš pjudami apžiūrėkite apdirbamą detalę. Jei ji išlenkta ar įdubusi, pritvirtinkite ją taip, kad išgaubta pusė būtų nukreipta į sienelę. Visuomet patikrinkite, ar tarp apdirbamos detalės, sienelės ir stalviršio ties pjūvio linija nėra tarpų. Sulenktos ar išgaubtos detalės gali pasisukti ar pasislinkti ir pjaunant prikibti prie disko. Apdirbamoje detalėje neturi būti vinių ar pašalinių daiktų.
- Nenaudokite pjūklo, jei ant stalo yra įrankių, medienos atliekų ir t. t., išskyrus apdirbamą detalę.

Mažos šiukšlės, laisvos medienos dalys ar kiti objektai, besiliečiantys su pjovimo disku, gali būti išsviesti dideliu greičiu.

- **Vienu metu pjaukite tik vieną detalę.** Viena ant kitos sudėtų detalių negalima tinkamai pritvirtinti ar prilaikyti, jos gali prikibti prie pjovimo disko arba pjovimo metu pasislinkti.
- **Prieš naudojimą diskinį pjūklą padėkite ar įtvirtinkite ant lygaus tvirto paviršiaus.** Lygus ir tvirtas darbinis paviršius sumažina diskinio pjūklo nestabiliu-mo riziką.
- **Suplanuokite savo darbą.** Kiekvieną kartą keis-dami diskinio pjūklo kampo nustatymą tinkamai nustatykite reguliuojamą sienelę, kad ji prilaikytų apdirbamą detalę ir netrukdytų pjūklui ar apsaugos sistemai. Neįjungę įrankio ir ant stalo nepadėję detalės perstumkite pjūklo diską per visą imituojamą pjūvį, kad patikrintumėte, ar nekyla pavojus įpjauti sienelę.
- **Jei apdirbama detalė yra platesnė ar ilgesnė nei stalviršis, užtikrinkite tinkamą prilaikymą, pvz., stalviršio ilgiklius, pjovimo stovus ir t. t.** Jei apdirbama detalė ilgesnė ar platesnė nei diskinio pjūklo stalviršis ir nėra tinkamai įtvirtinama, ji gali pasvirti. Jei nuopjovja ar detalė pasvyra, ji gali pakelti apatinę apsaugą arba būti išsviesta besisukančių ašmenų.
- **Kitų asmenų pagalba negali pakeisti stalo ilgiklio arba papildomo prilaikymo.** Nestabiliai prilaikoma apdirbama detalė pjaunant gali prikibti prie pjūklo arba pasislinkti ir įtraukti jus ar padėjėją link pjovimo disko.
- **Nupjautos detalės negalima jokiomis priemo-nėmis pritvirtinti ar prispausti prie besisukančio pjovimo disko.** Jei nupjautai detalei nepaliekama erdvės, pvz., naudojant ilgio ribotuvus, ji gali užstrigti, o besisukantis diskas gali ją dideliu greičiu išsviesti lauk.
- **Visuomet naudokite spaus-tukus ar stacionarų mechanizmą, skirtą tinkamai prilaikyti apvalias dalis, pvz., strypus ar vamzdžius.** Strypai pjaunant linkę riedėti, tad pjovimo diskas gali įstrigti ir įtraukti detalę su jūsų ranka.
- **Prieš pjovimo diskui prisiliečiant prie apdirba-mos detalės leiskite jam pasiekti visą sukimosi greitį.** Taip sumažės detalės išsviedimo pavojus.
- **Jei detalė ar pjūklas užstringa, pjūklą iškart iš-junkite.** Palaukite, kol sustos visos besisukančios dalys, atjunkite maitinimo šaltinį ir (arba) nuimkite bateriją. Tuomet atlaisvinkite užstrigusias dalis. Jei užstrigusios detalės bus ir toliau pjaunamos, diskinis pjūklas gali tapti nevaldomas arba pažeistas.
- **Baigę pjovimą atleiskite jungiklį, prilaikykite pjovimo galvą ir palaukite, kol pjovimo diskas sustos.** Tuomet išimkite detalę. Liesti ranka lėtėjantį pjovimo diską yra pavojinga.
- **Atliekant nevisą pjūvį arba atleidus jungiklį, kol pjovimo galva ne iki galo nuleista, tvirtai laikykite rankeną.** Lėtėjantis pjovimo diskas gali staiga truktelėti pjovimo galvą žemyn ir sukelti sužeidimo pavojų.

## Darbo su elektriniu įrankiu saugos nurodymai

### Prieš pradėdami darbą

- Pjovimo diskai turi būti naudojami laikantis jų gamintojo nurodymų. Nenaudokite tokių pjovimo diskų, kurie neatitinka šiose instrukcijose pateiktų techninių reikalavimų.
- Pjūklo disko rodyklė privalo visuomet būti nukreipta į tą pusę, kurią nurodo rodyklė esanti ant apsauginio dangčio.

Lietuviškai

- Naudokite tik aštirus ir nepažeistus pjovimo diskus. Įskilusius, sulinkusius ar atšipusius pjovimo diskus privaloma pakeisti naujais.
- Nenaudokite tokių pjovimo diskų, kurių matmenys (išorinis ir montavimo skersmuo) nėra rekomenduojami.
- Nenaudokite pjovimo diskų pagamintų iš greitaeigio instrumentinio plieno.
- Su šiuo elektros prietaisu niekuomet nenaudokite kitų tipų diskų (šlifavimo, deimantinių ir kt.).
- Užtikrinkite, kad visi apsauginiai įrengimai, saugantys nuo prisilietimo prie pjovimo disko, būtų tinkamai sumontuoti, funkcionalūs ir puikios būsenos.
- Niekada nedirbkite, kai apsauginiai įrengimai yra išmontuoti. Pažeistus apsauginius įrengimus privaloma nedelsiant keisti naujais.
- Darbo metu niekada neužfiksuokite (kljais, pleištu ar kt.) atidaryto slankiojančio apsauginio dangčio.
- Stenkitės, kad slankiojantis apsauginis gaubtas neužsiblokuotų dėl smulkių drožlių ir dulkių. Jei taip atsitiktų, išjunkite elektros prietaisą, pašalinkite gedimą ir tik tada tęskite darbą.
- Nenaudokite elektros prietaiso, jei pažeistas jo įdėklas.
- Prieš pjaustydami ruošinį, pašalinkite iš jo visas vlnis ir kitus metalinius objektus.

### Dirbdami

- Niekuomet nesistokite ant elektros prietaiso - jam apsisvertus arba jums netyčia palietus pjovimo diską galite rimtai susižeisti.



**Rankas laikykite saugiu atstumu nuo pjovimo disko. Pavojingos zonos pažymėtos specialiu simboliu.**

- Darbo metu stebėkite elektros laido padėtį (jis visą laiką turi būti už elektros prietaiso). Užtikrinkite, kad laidas nebūtų apsvyniojęs aplink jūsų kojas ar rankas.
- Nedirbkite su medžiagomis, turinčiomis asbesto. Asbestas yra kancerogeninė medžiaga.
- Nenaudokite prietaiso malkų pjaustymui.
- Stenkitės neišjunginėti elektros prietaiso variklio pjovimo metu.
- Stenkitės neperkaitinti elektros prietaiso variklio, ilgai dirbdami darykite pertraukas.
- Jei elektros prietaise įdiegtas pjovimo vietą nurodantis lazeris, laikykitės atitinkamų saugumo priemonių. Niekada nežiūrėkite tiesiai į spindulį ir niekada nenukreipkite jo į kitus žmones ar gyvūnus. Lazerio spindulys gali pažeisti regėjimą.

### Baigę darbą

- Elektros prietaisą galima perkelti į kitą vietą tik tada, kai jis yra išjungtas, o pjovimo diskas visiškai sustojęs.
- Niekada nebandykite lėtinti iš inercijos besisukančio pjovimo disko ašies fikساتoriumi ar spausdami pjovimo disko šonus. Stabdydami sukimąsi ašies fikساتoriumi pažeisite elektros prietaisą, o jo garantija nebegalios.
- Darbo metu pjovimo diskai gali labai stipriai įkaisti - nelieskite jų, kol neatvėso.

### Šioje instrukcijoje naudojami simboliai

Toliau pateikti simboliai naudojami naudotojo instrukcijoje, įsiminkite jų reikšmes. Suprasdami, ką reiškia simboliai, galite tinkamai ir saugiai naudotis elektriniu įrankiu.

Simbolis	Reikšmė
	<b>Serijos numerio lipdukas:</b> CT ... - modelis; XX - pagaminimo data; XXXXXXX - serijos numeris.
	Perskaitykite visas saugos taisykles ir instrukcijas.
	Dėvėkite apsauginius akinius.
	Dėvėkite apsaugines ausines.
	Dėvėkite nuo dulkių saugančią puskaukę.
	Prieš montuodami arba reguliuodami atjunkite elektrinį įrankį nuo maitinimo tinklo.
	Judėjimo kryptis.
	Sukimosi kryptis.
	Užrakinta.
	Atrakinta.
	Uždrausta.
	Dvigubos izoliacijos / apsaugos klasė.
	Dėmesio. Svarbu.
	Ženklas, patvirtinantis, kad gaminys atitinka pagrindinius ES direktyvų ir suderintų ES standartų reikalavimus.

Simbolis	Reikšmė
	Pavojinga zona. Naudojimo metu laikykite rankas atokiai nuo pavojingos zonos.
	Dėvėkite apsaugines pirštines.
	Vertikali pjūklo geležtės padėtis.
	Palinkusi pjūklo geležtės padėtis.
	Naudojimo metu pašalinkite susidariusias dulkes.
	Neišmeskite elektrinio įrankio į buitinių atliekų konteinerį.

## Elektros įrankio paskirtis

Skersavimo pjūklas skirtas medienos ruošinių su-pjaustymui, pasirenkant tikslų pjovimo kampą. Naudo-jant specialius pjovimo diskus galima pjaustyti plastiko ir aliuminio ruošinius. Šis elektros prietaisas skirtas tik dešiniarankiams.

## Elektros prietaiso dalys

- 1 Pjovimo vietą nurodantis lazeris \*
- 2 Apsauginis gaubtas
- 3 Rankena
- 4 Slankiojantis apsauginis gaubtas
- 5 Laikantysis strypas
- 6 Pagrindo plokštė
- 7 Suklys
- 8 Prailginimo rėmas \*
- 9 Įdėklas
- 10 Indikatorius
- 11 Suklio pasisukimo kampo skalė
- 12 Gnybtas (uždėtas) \*
- 13 Įjungiklis / išjungiklis
- 14 Pjovimo vietą nurodančio lazerio įjungimo / išjun-gimo jungiklis
- 15 Korpuso kampo fiksatorius (skirtas nešimui)
- 16 Dulkių šalinimo antgalis
- 17 Ventilacijos angos
- 18 Prisukimo varžtas \*
- 19 Rankena
- 20 Dulkių maišelis \*
- 21 Šešiabriaunis raktas \*
- 22 Prailginimo rėmo fiksavimo varžtas
- 23 Plokštelė
- 24 Plokštės tvirtinimo varžtas

- 25 Pjūklo diskas \*
- 26 Suklio fiksatorius
- 27 Pjūklo diską laikantis varžtas
- 28 Poveržlė
- 29 Išorinė jungė
- 30 Vidinė jungė
- 31 Ašis
- 32 Korpuso vertikaliuos padėties reguliavimo varžtą fiksuojanti veržlė
- 33 Korpuso vertikaliuos padėties reguliavimo varžtas
- 34 Korpuso kampo reguliavimo veržlė
- 35 Korpuso kampo reguliavimo veržlė
- 36 Korpuso pakreipimo kampo indikatoriaus varžtas
- 37 Korpuso pakreipimo kampo indikatorius
- 38 Korpuso pakreipimo kampo skalė
- 39 Laikantysis varžtas
- 40 Suklio užraktas
- 41 Dangtelis
- 42 Pjovimo vietą nurodančio lazerio nustatymo varžtas
- 43 Veržlė
- 44 Atblokavimo mygtukas

\* Piederumi

Dalis vardijamų ir pavaizduotų priklausinių neįeina į siuntos komplektą.

## Elektros įrankio elementų tvirtinimas ir reguliavimas

Prieš pradėdami bet kokias elektros prietaiso ap-žiūros procedūras, būtinai jį išjunkite iš maitinimo lizdo.



Nesavելciет pаrаk cieši sаstiprinаšаnаs elementus, lai nesаbоjаtu to vіtni.

Perkėlimo padėtis (žr. 1 pav.)

Elektros prietaisą galima perkelti į kitą vietą tik tuomet, kai pasirinkta perkėlimui skirta padėtis (korpusas nu-leistas ir užfiksuotas). Elektrinį įrankį neškite abiem rankomis laikydami pagrindo plokštę 6.

Prieš pradėdami darbą, paruoškite elektrinį įrankį dar-bui. Atlikite šiuos veiksmus:

- švelniai spustelkite svirtį 3;
- patraukite fiksatorių 15, kaip nurodyta 1 pav. Pa-sukite fiksatorių 15 90° kampu bet kuria kryptimi ir lengvai paspauskite, kad jis būtų užfiksuotas tokioje padėtyje;
- švelniai pakelkite korpusą;
- norėdami paruošti elektros prietaisą perkėlimui, atlikite tuos pačius veiksmus atvirkščia tvarka.

Dulkių maišelio uždėjimas / nuėmimas (žr. 2 pav.)

Prieš pradėdami darbą, uždėkite dulkių maišelį 20 ant dulkių šalinimo antgalio 16 (žr. 2 pav.). Laiku iškratykite ir išvalykite dulkių maišelį 20.

Prailginimo rėmų uždėjimas / nuėmimas (žr. 3 pav.)

Jei planuojate pjaustyti ilgus ruošinius, būtinai uždėkite prailginimo rėmus 8, sureguliuokite ir pritvirtinkite juos varžtu 22 (žr. 3 pav.).

## Sąvaros uždėjimas / nuėmimas (žr. 4 pav.)

Norėdami tinkamai pritvirtinti ruošinius, naudokite sąvarą **12** ir pritvirtinkite ją naudodami prisukimo varžtą **18** (žr. 4.1 pav.). Sureguliuokite sąvarą **12** taip, kad atitiktų ruošinio storį bei ilgį.

## Pjovimo disko keitimas (žr. 5-7 pav.)



**Dirbant ilgesnį laikotarpį, pjovimo diskas gali stipriai įkaisti. Norėdami nuimti diską, dėvėkite apsaugines pirštines. Pirmąsines taip pat apsaugos nuo įspjovimo.**

- Pakelkite korpusą iki galinės padėties.
- Atlaisvinkite tvirtinimo varžtą **24** (žr. 5.1 pav.).
- Pastumkite apsauginį gaubtą **4** į galinę viršutinę padėtį; plokštė **23** pasitrauks 5.2 pav. nurodyta kryptimi.
- Paspauskite ašies fiksatorių **26** ir ranka pasukite ašmenis **25**, kad jį užfiksuotumėte (žr. 6 pav.). Spausdami ašies fiksatorių **26** šešiakampiu raktu **21** nusukite varžtą **27** (žr. 7 pav.). **Dėmesio: varžtas 27 yra su kairiniu sriegiu.**
- Nuo ašies **31** nuimkite šias detales: poveržlę **28**, išorinę jungę **29**, diskinį pjūklą **25** ir vidinę jungę **30** (žr. 7 pav.).
- Minkštu šepetčiu nuvalykite visas detales ir vėl uždėkite ant ašies **31**: vidinę jungę **30**, diskinį pjūklą **25**, išorinę jungę **29** ir poveržlę **28** (žr. 7 pav.).
- Spausdami ašies fiksatorių **26** šešiakampiu raktu **21** priveržkite varžtą **27**. Atlaisvinkite ašies fiksatorių **26**.
- Atlikite 5 pav. nurodytus veiksmus atvirkštine tvarka: pastumkite apsauginį gaubtą **4** žemyn ir plokštelę **23** grįš į pradinę padėtį. Sulygiuokite plokštės **23** ir apsauginio gaubto **2** angas ir priveržkite varžtą **24**.
- Užtikrinkite, kad pjovimo diskas **25** nesiliestų prie elektros prietaiso ir laisvai suktysi.

## Vertikalios padėties nustatymas ir pavertimas 45° kampu (žr. 8-10 pav.)

- Paruoškite korpusą į perkėlimo padėtį.
- Atlaisvinkite tvirtinimo rankeną **19** ir pasirinkite korpuso pavertimo kampa (90° arba 45°). Priveržkite tvirtinimo rankeną **19**.
- Įstatykite 90° arba 45° (priklausomai nuo pasirinkto kampo) šabloną ir prispauskite prie pjovimo disko **25** ir stalo **7** paviršių. Jei pjovimo disko **25** ir stalo **7** plokštumos sutampa su šablono paviršiumi, tuomet derinimas nėra reikalingas, kitu atveju būtina atlikti suderinimą.



Vertikalios padėties nustatymui naudokite varžtą **33** ir fiksavimo veržlę **32** (žr. 8 pav.).



45° kampo padėties nustatymui naudokite varžtą **35** ir fiksavimo veržlę **34** (žr. 9 pav.).

- Atlaisvinkite tvirtinimo rankeną **19**.
- Atlaisvinkite fiksavimo veržlę.
- Sukdami reguliavimo varžtą sureguliuokite 90° arba 45° (priklausomai nuo pasirinkto kampo) kampa taip, kad pjovimo disko **25** ir stalo **7** plokštumos sutaptų su šablono paviršiumi.
- Priveržkite fiksaciją veržlę.
- Atlaisvinkite varžtą **36** ir skalėje **38** nustatykite indikatorių **37** į 0° arba 45° padėtį (priklausomai nuo pasirinkto kampo), tada priveržkite varžtą **36** (žr. 10 pav.).

## Laikančiojo strypo padėties nustatymas (žr. 11 pav.)

- Nustatykite 0° pjovimo kampa (nustatymo procedūra pateikta žemiau).
- Paruoškite korpusą į perkėlimo padėtį.
- Įstatykite 90° šabloną ir prispauskite prie pjovimo disko **25** ir laikančiojo strypo **5** paviršių. Jei pjovimo disko **25** ir laikančiojo strypo **5** plokštumos sutampa su šablono paviršiumi, tuomet derinimas nėra reikalingas, kitu atveju būtina atlikti suderinimą.
- Naudodami šešiakampį raktą **21**, atlaisvinkite užraktą **40** bei du tvirtinimo varžtus **39** ir pasukite laikiklį **5**. Užtikrinkite, kad sulygiavimo kampainio 90° kraštai būtų gerai priguldę prie diskinio pjūklo **25** ir laikiklio **5** paviršiaus (žr. 11 pav.).
- Naudodami šešiakampį raktą **21**, priveržkite tvirtinimo varžtus **39**.

## Pjovimo vietą nurodančio lazerio padėties nustatymas (žr. 12 pav.)

Prieš pradėdami darbą užtikrinkite, kad pjovimo vietą nurodantis lazeris būtų tinkamai sureguliuotas.

- Pasižymėkite ruošinyje pjovimo vietą, tačiau nepjunkite (nustatymo procedūra pateikta žemiau).
- Įjunkite pjovimo vietą nurodantį lazerį (įjungimo / išjungimo jungiklis **14**), lazerio spindulys turėtų aiškiai nurodyti pjovimo vietą, kitu atveju lazerį reikia sureguliuoti.
- Stipriai paspauskite dangčio **41** šonus, kad atsilaisvintų sklendės, ir nuimkite jį (žr. 12.1 pav.).
- Atlaisvinkite varžtus **42** (žr. 12.2 pav.).
- Pasirinkite pjovimo vietą nustatancio lazerio **1** padėtį taip, kad lazerio spindulys aiškiai nurodytų pjovimo vietą.
- Priveržkite varžtus **42**.
- Uždėkite dangtį **41** (sklendės turi užsifikuoti).

## Elektros įrankio naudojimas

Visuomet užtikrinkite tinkamą elektros tiekimo įtampą: įtampa turi atitikti parametrus nurodytus elektros prietaiso identifikacinėje lentelėje.

## Elektros įrankio įjungimas / išjungimas

### Įjungimas:

Norėdami įjungti elektrinį įrankį, pastumkite fiksavimo mygtuką **44**, kaip parodyta 13 pav., ir laikydami jį nspausť paspauskite įjungimo / išjungimo jungiklį **13** (žr. 13 pav.).

### Išjungimas:

Jungtuką **13** atleisti.

## Dulkių nusiurbimas dirbant elektros įrankiu



Dulkių nusiurbimas mažina dulkių koncentraciją ore, neleidžia joms kauptis darbo vietoje.

Dirbdami su elektros prietaisu, visuomet naudokite dulkių surinkimo maišelį **20** arba siurbtį, tinkantį pjovimo metu atsirandančių drožlių ir dulkių susiurbimui. Siurblio prijungimui prie movos **16** naudojamas specialus adapteris.

---

## Elektrinio įrankio konstrukcijos ypatumai

### Pjūvio vietos lazerinis indikatorius

Pjūvio vietos lazerinis indikatorius 1 projektuoja ryškia raudoną liniją ir parodo būsimo pjūvio vietą.

- Norėdami įjungti pjovimo lazerio indikatorių 1, paspauskite įjungimo / išjungimo jungiklį 14 (elektrinis įrankis turi būti įjungtas į maitinimo tinklą).
- Norėdami išjungti pjovimo lazerio indikatorių 1, dar kartą paspauskite įjungimo / išjungimo jungiklį 14.

---

## Darbo elektros įrankiu rekomendacijos

### Horizontalaus pjovimo kampo nustatymas (žr. 14-15 pav.)

- Atlaisvinkite fiksatorių 40 (žr. 14.1 pav.).
- Pasukdami elektros prietaiso korpusą pasirinkite pjovimo kampą. Indikatorius 10 skalėje 11 rodo pasirinktą pjovimo kampą (žr. 14.2 pav.).
- Priveržkite fiksatorių 40 (žr. 15 pav.).

### Vertikalus pjovimo kampo nustatymas (žr. 16, 10 pav.)

- Atlaisvinkite fiksavimo svirtį 19 (žr. 16.1 pav.).
- Pasirinkite norimą pjovimo kampą paversdami elektros prietaiso korpusą (žr. 16.2 pav.). Skalėje 38 indikatorius 37 rodytų pjovimo kampą (žr. 10 pav.).
- Priveržkite fiksavimo svirtį 19 (žr. 16.3 pav.).

### Pjovimas (žr. 17 pav.)

- Pastatykite elektros prietaisą ant darbatalio ir tinkamai jį pritvirtinkite varžtais arba sąvaržomis.
- Elektriniame įrankyje yra prailginami laikikliai 8, jų ilgį sureguliuokite atsižvelgdami į pjaunamos lentos ilgį.
- Pasirinkite pageidaujamas pjovimo kampus, laikykites aukščiau pateiktų nurodymų. **Dėmesio: jei jūs planuojate pjauti vienu metu pavertus ir pasukus elektros prietaiso korpusą, pirmiausia atlikite pavertimo kampo nustatymą, o tik po to pasirinkite pasukimo kampą.**
- Jei elektros prietaise įdiegtas pjovimo vietą nurodantis lazeris, įjunkite jį.
- Įstatykite ruošinį ir pritvirtinkite jį svara 12.
- Įjunkite elektros prietaisą ir palaukite, kol pjovimo diskas 25 pasieks pilną sukimosi greitį.
- Švelniai patraukite korpusą žemyn ir atlikite pjovimą. Pjovimo metu nesukryžiuokite rankų ir laikykite jas saugiu atstumu nuo pjovimo disko 25 (žr. 17 pav.).

- Baigę darbą išjunkite elektros prietaisą ir palaukite, kol pjovimo diskas 25 visiškai nustos sukintis.
- Švelniai pakelkite elektros prietaiso korpusą į viršutinę padėtį.

---

## Elektros įrankio techninė priežiūra / profilaktika

**Prieš pradėdami bet kokias elektros prietaiso apžiūros procedūras, būtina jį išjunkite iš maitinimo lizdo.**

### Įdėklo keitimas (žr. 18 pav.)

Laiku pakeiskite pažeistą ar susidėvėjusį įdėklą 9.

- Išsukite varžtus 43 (žr. 18 pav.).
- Pakeiskite įdėklą 9.
- Priveržkite varžtus 43.

### Elektrinio įrankio valymas

Kad elektrinis įrankis tarnautų ilgai ir saugiai, būtina laikyti jį švarų. Per vėdinimo angas 17 reguliariai prapūskite elektrinį įrankį suslėgtu oru.

### Garantinio aptarnavimo ir taikymo tarnyba

Mūsų garantinio aptarnavimo tarnyba atsakys į jūsų klausimus dėl gaminio techninės priežiūros ir taisymo bei atsarginių dalių. Informaciją apie aptarnavimo centrus, detalių schemas ir atsargines dalis taip pat galima rasti apsilankius svetainėje šiuo adresu: [www.crown-tools.com](http://www.crown-tools.com).

---

## Elektrinių įrankių transportavimas

- Transportavimo metu negali būti jokio mechaninio poveikio pakuotei.
- Iškraunant ir pakraunant neleidžiama naudoti jokios technikos, kuri galėtų pakuotę suspausti.

---

## Aplinkos apsauga



**Perdirbk žaliavas užuot norėdamas jas išmesti.**

Elektrinis prietaisas, priedai ir pakuotė turi būti pagaminti iš perdirbamų medžiagų. Plastiko elementai yra pažymėti pagal pakartotino panaudojimo kategorijas. Šios instrukcijos yra išspausdintos ant antrą kartą perdirbtos popieriaus, pagaminto nenaudojant chloro.

## Қозғалтқыш құралдың сипаттамалары

Бұрыштық ара		СТ15235
Қозғалтқыш құралдың коды	[220-230 В ~50/60 Гц]	423733
Номиналды қуаты	[Вт]	1400
Қажетті қуат	[Вт]	493
Электр тогы кернеуі	220-230 В [А]	6.2
Жүктемесіз жылдамдық	[мин <sup>-1</sup> ]	5000
Дөңгелек ара жүздерінің Ø	[мм]	210
Дөңгелек ара жүздері өзегінің Ø	[мм]	30
Ара жүзінің ең үлкен қалыңдығы	[мм]	2,6
0° / 90° кезіндегі ең көп кесу тереңдігі	[мм] [дюйм]	55x120 2-11/64" x 4-23/32"
45° / 90° кезіндегі ең көп кесу тереңдігі	[мм] [дюйм]	55x83 2-11/64" x 3-17/64"
0° / 45° кезіндегі ең көп кесу тереңдігі	[мм] [дюйм]	30x120 1-3/16" x 4-23/32"
45° / 45° кезіндегі ең көп кесу тереңдігі	[мм] [дюйм]	30x83 1-3/16" x 3-17/64"
Салмағы	[кг] [фунт]	6,82 15.04
Қауіпсіздік класы		□ / II
Дыбыс қысымы	[дБ(А)]	111
Акустикалық күші	[дБ(А)]	113
Өлшенетін тербеліс	[м/с <sup>2</sup> ]	2,38

### Шу туралы ақпарат



Дыбыс қысымы осетін болса, әрдайым құлақ қорғаушысын киіңіз 85 дБ(А).

EN 61000-3-2:2014,  
EN 61000-3-3:2013.

Сертификаттау менеджері

*Wu Cunzhen*

Wu Cunzhen

Merit Link International AG  
Stabio, Швейцария, 24.09.2019

### Сәйкестік жөнінде мәлімдеме

Жеке жауапкершілікпен біз "Қозғалтқыш құралдың сипаттамалары" де сипатталған өнімнің 2006/42/ЕС ережелеріндегі барлық тиісті анықтамаларына өзгерістері менен бірге сәйкес екенін және төмендегі нормаларға сай екенін кепілдендіреміз:

EN 62841-1:2015,  
EN 62841-3-9:2015+A11,  
EN 55014-1:2017,  
EN 55014-2:2015,



**ЕСКЕРТУ - Жарақат қаупін азайту үшін пайдаланушы пайдалану нұсқаулығын оқып шығуы керек!**

### Жалпы қауіпсіздік ережелері



**ЕСКЕРТУ!** Осы электр құралымен берілген барлық қауіпсіздік ескертулерін, нұсқауларды, суреттерді және сипаттамаларды оқыңыз.



Ескертулер мен нұсқауларды орындамау тоқ соғуына, өртеке және / немесе ауыр жарақатқа әкелуі мүмкін.

**Барлық ескертулер мен нұсқауларды болашақта анықтама алу үшін сақтап қойыңыз.**

Ескертулердегі "электр құрал" термині желіден жұмыс істейтін (сымды) электр құралын немесе батареядан жұмыс істейтін (сымсыз) электр құралын білдіреді.

## Жұмыс аумағының қауіпсіздігі

- Жұмыс аумағын таза және жақсы жарықтандырылған күйде ұстаңыз. Ретсіз немесе күңгірт аумақтар сәтсіз жағдайларға әкеледі.

- Электр құралдарды жарылғыш атмосфераларда пайдаланбаңыз, мысалы, тұтанғыш сұйықтықтар, газдар немесе шаң бар жерде. Электр құралдар шаңды немесе түтіндерді тұтандыруы мүмкін ұшқындарды тудырады.

- Электр құралды пайдалану кезінде балаларды және маңайдағы адамдарды аулақ ұстаңыз. Алаңдату басқаруды жоғалтуға әкелуі мүмкін.

## Электр қауіпсіздігі

- Электр құралдардың ашалары розеткаға сәйкес болуы керек. Ашаны ешқашан ешбір түрде өзгертуге болмайды. Жерге қосылған электр құралдарымен бірге ешбір адаптер ашасын пайдалануға болмайды. Өзгертілмеген ашалар және сәйкес розеткалар тоқ соғу қаупін азайтады.

- Құбырлар, жылытқыштар, ауқымдар және тоңазытқыштар сияқты жерге қосылған беттерге дененің тиюін болдырмаңыз. Дененің жерге қосылған болса, тоқ соғу қаупі артады.

- Электр құралдарына жаңбырдың немесе ылғалды жағдайлардың әсерін тигізбеңіз. Электр құралға кіретін су тоқ соғу қаупін арттырады.

- Сымды дұрыс емес пайдалануға болмайды. Сымды электр құралды ұстап жүру, тарту немесе розеткадан ажырату үшін ешқашан пайдаланбаңыз. Сымды жылудан, майдан, үшкір жиіктерден немесе қозғалатын бөліктерден аулақ ұстаңыз. Зақымдалған немесе шатасқан сымдар тоқ соғу қаупін арттырады.

- Электр құралды сыртта пайдаланғанда сыртта пайдалануға жарамды ұзартқыш сымды пайдаланыңыз. Сыртта пайдалануға жарамды сымды пайдалану тоқ соғу қаупін азайтады.

- Электр құралды ылғалды орында пайдалану керек болса, қалдық тоқтан қорғау құралын пайдаланып қуат беріңіз. Қалдық тоқтан қорғау құралын пайдалану тоқ соғу қаупін азайтады. ЕСКЕРТПЕ! "Қалдық тоқтан қорғау құралы (RCD)" термині "жерге қысқа тұйықталу өшіргіші (GFCI)" немесе "жерге аққан кездегі тізбек ажыратқышы (ELCB)" терминімен ауыстырылуы мүмкін.

- **Ескерту!** Редуктордағы, қалқандағы және т.с.с. ашық металл беттерге ешқашан тиімеңіз, өйткені металл беттерге тию электромагниттік толқындарға кедергі келтіріп, осылайша жарақаттарға немесе сәтсіз жағдайларға әкелуі мүмкін.

## Жеке қауіпсіздік

- Электр құралды пайдаланып жатқанда қырағы болыңыз, істеп жатқаныңызды қадағалаңыз және дұрыс ақылды пайдаланыңыз. Электр

құралды шаршап тұрғанда, я болмаса, есірткілердің, алкогольдің немесе дәрінің әсерінде болғанда пайдалануға болмайды. Электр құралдарын пайдалану кезінде бір сәт зейін бөлмеу ауыр жарақатқа әкелуі мүмкін.

- **Жеке қорғағыш жабдықты пайдаланыңыз.** **Әрқашан көзді қорғау құралын киіңіз.** Тиісті жағдайлар үшін пайдаланылатын шаң маскасы, сыргымайтын қауіпсіздік аяқ киімі, қатты қаппақ немесе естуді қорғау құралы сияқты қорғағыш жабдық жарақаттарды азайтады.

- **Кездейсоқ іске қосылуды болдырмаңыз.** Құралды қуат көзіне және / немесе батареялар жинағына қосу, көтеру немесе ұстап жүру алдында қосқыш өшірулі күйде екеніне көз жеткізіңіз. Электр құралды саусақты қосқышқа қойып ұстап жүру немесе қосқышы қосулы күйдегі электр құралдарына қуат беру сәтсіз жағдайларға әкеледі.

- Электр құралын қосу алдында кез келген реттеу кілтін алыңыз. Электр құралдың айналатын бөлігіне жалғанған күйде қалдырылған кілт жарақатқа әкелуі мүмкін.

- **Қатты жақындамаңыз.** **Әрқашан тиісті қалыпты және теңгерімді сақтаңыз.** Бұл күтпеген жағдайларда электр құралын жақсырақ басқаруға мүмкіндік береді.

- **Тиісті киімді киіңіз.** Бос киімді немесе зергерлік бұйымдарды киімеңіз. Шашты, киімді және қолғапты қозғалатын бөліктерден аулақ ұстаңыз. Бос киім, зергерлік бұйымдар немесе ұзын шаш қозғалатын бөліктерде тұрып қалуы мүмкін.

- **Шаңды шығарып алу және жинау құралдары қамтамасыз етілген болса, бұларды қосуды және тиісті түрде пайдалануды қамтамасыз етіңіз.** Шаң жинауды пайдалану шаңға қатысты қауіптерді азайтады.

- **Құралдарды жиі пайдаланудан алынған таныстықтың сізді масаттануға және құрал қауіпсіздігі принциптерін елемеге әкелуіне жол бермеңіз.** Абайсыз әрекет секундтың бір бөлімінде ауыр жарақаттауы мүмкін.

- **Ескерту!** Пайдалану кезінде электр құралдар электромагниттік өріс тудырады. Кейбір жағдайларда бұл өріс белсенді немесе пассивті медициналық имплантаттарға кедергі келтіруі мүмкін. Ауыр немесе өлімге әкелетін жарақатты болдырмау үшін медициналық имплантаттары бар адамдарға осы электр құралды пайдалану алдында дәрігермен және медициналық имплантат өндірушісімен кеңесу ұсынылады.

## Электр құралды пайдалану және қуту

- Психофизикалық немесе ақыл-ой қабілеттері төмен адамдар, сонымен бірге балалар бұл электр құралды тек қауіпсіздігіне жауапты адам қадағаласа немесе электр құралды пайдалану туралы нұсқаулар берсе, пайдалана алады.

- **Электр құралға күш түсірмеңіз. Жағдайға сай дұрыс электр құралын пайдаланыңыз.** Дұрыс электр құралы өзі арналған жылдамдықпен жұмысты жақсырақ және қауіпсіздеу орындайды.

- **Қосқыш қоспаса және өшірмесе, электр құралды пайдалануға болмайды.** Қосқышпен басқару мүмкін емес кез келген электр құрал қауіпті және жөнделуі керек.

- **Кез келген реттеулерді жасау, қосалқы құралдарды ауыстыру немесе электр**

құралдарды сақтауға қою алдында ашаны қуат көзінен және / немесе батареялар жинағын электр құралдан ажыратыңыз. Мұндай алдын-алуға арналған сақтық шаралары электр құралының кездейсоқ іске қосылуы қауіпін азайтады.

- Жұмыссыз тұрған электр құралдарын балалардан аулақ ұстаңыз және электр құралмен немесе осы нұсқаулармен таным емес адамдарға электр құралын пайдалануға рұқсат етпеңіз. Электр құралдар оқытыл-маған пайдаланушылардың қолдарында қауіпті болады.

- Электр құралдарына техникалық қызмет көрсетіңіз. Қозғалатын бөліктердің қате туралануы немесе тұрып қалуы, сынған бөліктер және электр құралдың жұмысына әсер етуі мүмкін кез келген басқа жағдай бар-жоғын тексеріңіз. Зақымдалса, пайдалану алдында электр құралын жөндетіңіз. Көп сәтсіз жағдайларды нашар техникалық қызмет көрсетілетін электр құралдары тудырады.

- Кесу құралдарын өткір және таза күйде ұстаңыз. Тиісті түрде техникалық қызмет көрсетілетін, үшір кесу жиектері бар кесу құралдарының тұрып қалу ықтималдығы азырақ және оларды басқару оңайырақ.

- Электр құралын, қосалқы құралдарды және құралдың кескіштерін, т.б. Осы нұсқауларға сай, жұмыс жағдайларын және орындалатын жұмысты ескере отырып пайдаланыңыз. Электр құралды көрсетілгеннен басқа әрекеттер үшін пайдалану қауіпті жағдайға әкелуі мүмкін.

- Тұтқаларды және ұстайтын беттерді құрғақ, таза және май емес күйде ұстаңыз. Жылпылдақ тұтқалар және ұстайтын беттер күтпеген жағдайларда құралды қауіпсіз ұстауға және басқаруға мүмкіндік бермейді.

- Электр құралды пайдаланғанда қосымша тұтқаны дұрыс ұстаңыз. Бұл электр құралын басқарғанда пайдалы. Сондықтан дұрыс ұстау сәтсіз жағдайлардың немесе жарақаттардың қауіпін азайтады.

### Қызмет көрсету

- Электр құралына білікті жөндеу маманы тұлнұсқалық ауыстыру бөлшектерін пайдалану қызмет көрсетуі керек. Бұл электр құралының қауіпсіздігін сақтауды қамтамасыз етеді.
- Майлау және қосалқы құралдарды ауыстыру туралы нұсқауларды орындаңыз.

### Арнайы қауіпсіздік туралы ескертулер

- Кескіш аралар ағаш немесе ағаш тәрізді бұйымдарды кесуге арналған, оларды абразивті кескіш деңгелектермен темір материалдарды, мысалы, шыбықтар, өзектер, таяқтар және т.б. кесуге қолдануға болмайды. Абразивті шаң төменгі қорғағыш бөлігі сияқты қозғалатын бөлшектердің кептелуіне алып келеді. Абразивті кесудің ұшқындары төменгі сақтандырғышты, керф кірістері мен басқа да пластик бөлшектерді күйдіреді.
- Дайындалған кесілетін бөлшекті ұстап тұру үшін қысқыштарды қолданыңыз. Егер кесілетін бөлшекті қолмен ұстап тұрсаңыз, әрқашан қолыңызды ара дискісінің екі жағынан кемінде 100 мм қашықтықта ұстауыңыз керек. Бұл қиғаш араны мықтап қысып немесе қолмен ұстауға болмайтын кішкене кесектерді кесу үшін

пайдаланбаңыз. Егер қолыңыз ара дискісіне тым жақын орналасса, ара дискісіне тию нәтижесінде жарақат алу қаупі жоғары болады.

- Кесілетін бөлшек қозғалмай тұрып, қысылған немесе үстелге қысылып тұруы керек. Бөлшекті ара бетіне салмаңыз немесе "еркін" ұстап, кесіп тастамаңыз. Жарақсыз немесе қозғалмалы бөлшектер жоғары жылдамдықпен лақтырып жіберіледі. Бұл жарақатқа әкелуі мүмкін.

- Араны кесілетін бөлшекті кесіп итеріңіз. Араны кесілетін бөлшектен кері тартпаңыз. Кесу үшін ара басын көтеріп, бөлшектен шығарыңыз, қозғалтқышты іске қосыңыз, ара бастарын төмен басыңыз және араны бөлшек арқылы өткізіңіз. Тартып кесу ара дискісін бөлшектің үстіне көтеріп, пышақ жүзін операторға күшпен лақтыруы мүмкін.

- Ара дискісінің алдындағы, артындағы кесу сызығына қолыңызды ешқашан тигізбеңіз. Бөлшекті "айқас" ұстап тұру, яғни бөлшекті ара дискісінің оң жағына қарай сол қолмен немесе керісінше ұстап тұру өте қауіпті.

- Ағаш сынықтары алу үшін немесе пышақ айналғанда кез-келген басқа себеппен тақтаның артына қолыңызды 100 мм жақын болатындай жақындатпаңыз. Айналатын беттер қолыңызға жақындап, ауыр жарақат тудыруы мүмкін.

- Кесу алдында кесілетін бөлшекті тексеріңіз. Егер бөлшек бүгілсе немесе бұралса, оны сыртқы иілген бетімен қоршауға бекітіңіз. Бөлшекте, қоршауда және үстел арасындағы кесу сызығы бойында ешқандай бос орын болмайтынына көз жеткізіңіз. Иілген немесе бұралған бөлшектер бұралуы немесе жылжып кетуі мүмкін және кесу кезінде айналдыру тақтасына байлануға әкелуі мүмкін. Бөлшекте бөгде заттар болмауы керек.

- Үстелге кесілетін бөлшектен басқа барлық құралдар, ағаш сынықтары және т.б. алынбайынша, араны қолданбаңыз. Шағын қоқыстарды немесе бос ағаш бөліктерін немесе айналмалы жүзіне байлана алатын басқа заттар жоғары жылдамдықпен лақтырылуы мүмкін.

- Бір уақытта тек бір бөлшекті кесіңіз. Қапталған бірнеше бөлшектерді тиісті түрде қысылмауы мүмкін, оларды байлап қою мүмкін емес және кесу кезінде пышаққа немесе жылжитын бетке байлануы мүмкін.

- Пайдаланар алдында араның тегіс немесе қатты жұмыс бетіне орнатылуын немесе бекітілуін қамтамасыз етіңіз. Тегіс және берік жұмыс беті араның тұрақты орнатылуын қамтамасыз етеді.

- Өз жұмысыңызды жоспарлаңыз. Кескіш немесе тегістеу бұрышының параметрін әр өзгерткен сайын, реттелетін қысқышқа бөлшекті бекіту үшін дұрыс орнатылғанын және ара дискісіне немесе бекіту жүйесіне кедергі жасамайтынына көз жеткізіңіз. Құралды "ҚОСУЛЫ" күйіне орнатпаса бұрын, кесуге ешқандай кедергілер немесе қауіптер болмайтындығына көз жеткізу үшін, ара дискісін үстелге кесілетін бөлшексіз жылжытып, кесуді.

- Үстелдің үстіңгі жағына қарағанда кеңірек немесе ұзын болатын бөлшек үшін үстелдің кеңейтілуі, ара тіректері және т.б. сияқты заттарды пайдаланып, тиісті қолдау көрсетіңіз. Бұрыштық ара үстелге қарағанда ұзын немесе кеңірек бөлшектер сенімді түрде бекітілмесе, лақтырылуы мүмкін. Егер кесілген кесек немесе бөлшектің ұштары болса, ол төменгі қорғағышты

көтеруі мүмкін немесе айналатын пышағымен лақтырылуы мүмкін.

- **Үстелдің орнына немесе қосымша қолдау ретінде басқа адамның көмегіне жүгінбеңіз.** Бөлшектің тұрақсыз тірегі пышақтың байлануына немесе кесу жұмысы кезінде өзіңіз және көмекшіңіз айналыр пышағына тартылуы мүмкін.

- **Кесілген бөлік кептеліп қалмауы немесе айналатын ара бетіне еш қысым жасамауы керек.** Егер шектелген болса, яғни ұзындығын қолдана отырып, кесілген бөлік пышаққа оралып, қатты лақтырылуы мүмкін.

- **Әрқашан өзекшелер немесе түтіктер сияқты дөңгелек материалдарды дұрыс ұстау үшін берілген қысқышты немесе құрылғыны пайдаланыңыз.** Кесу кезінде шыбықтар оралып кетуі мүмкін, бұл пышақтың "тістенуіне" әкеліп, қолыңызды пышақтың ішіне тартуы мүмкін.

- **Ара жүзін жұмыс жылдамдығына жеткізіңіз.** Бұл кесілетін заттың лақтырылу қаупін азайтады.

- **Егер кесілетін зат немесе ара жүзі кептеліп қалса, бұрыштық араны өшіріңіз. Барлық қозғалатын бөлшектердің тоқтауын күтіп, ашаны қуат көзінен ажыратыңыз және / немесе батареялар жинағын алыңыз. Кептелген материалды босату үшін оны жұмыс істетіңіз.** Кептелген жұмыс бөлігімен жұмысты жалғастыру бақылаудың жоғалуына немесе араның арасына зақым келтіруі мүмкін.

- **Кесуді аяқтағаннан кейін қосқышты босатып, ара басын төмен ұстап, кесу бөлігін алып тастама бұрын, ара жүзінің тоқтауын күтіңіз.** Ара жүзінің жиегіне қолды тигізу өте қауіпті.

- **Аяқталмаған кескінді жасаған кезде немесе аралық басы толығымен төмен тұрғанға дейін ажыратқышты босатқанда тұтқаны мықтап ұстаңыз.** Араның тежеу әрекеті араның басын кенеттен төмен қарай тартып, жарақат алу қаупін тудыруы мүмкін.

- Сыргитын қорғағыш қақпақты бұғаттауды немесе ара шаңымен бітелуін болдырмаңыз. Солай болса, электр құралды өшіріңіз, ақаулықты жойыңыз, тек содан кейін пайдалануды жалғастырыңыз.

- Кірістірмесі зақымдалған электр құралды пайдаланбаңыз.

- Кесуді бастағанға дейін барлық шегелерді немесе қандай да бір металл заттарды алып тастаңыз.

## Жұмыс кезінде

- Электр құралға ешқашан тұрмаңыз - ол аударылса немесе ара жүзіне кездейсоқ тиіп кетсеңіз, ауыр жарақат алуыңыз мүмкін.



**Қолдарды ара жүзіне қауіпсіз қашықтықта ұстаңыз. Қауіпті аумақтар арнайы белгімен белгіленген.**

- Операция кезінде күш кабелінің жағдайын қадағалап отырыңыз (ол әрқашан құралдың артқы жағында орналасуы керек). Ол сіздің қолыңызға немесе аяғыңызға оралмауы керек.

- Ешқашан асбест қосылған бұйыммен жұмыс жасамаңыз. Асбест канцерогенді зат болып саналады.

- Электр құралды отын ағашын кесу үшін пайдаланбаңыз.

- Іске қосқанда электр қозғалтқышы тоқтап қалмасын.

- Қозғалтқыш құралы ұзақ уақыт пайдаланылып жатса, оның қатты қызып кетуінен сақтаныңыз.

- Электр құрал кесу сызығын көрсететін лазермен жабдықталған болса, қажет қауіпсіздік шараларын қолданыңыз. Сәулеге ешқашан қарамаңыз немесе басқа адамдарға немесе жануарларға бағыттамаңыз - лазерлік сәуле көздерге тисе, көру қабілетіне зиян тигізуі мүмкін.

## Пайдалануды аяқтағаннан кейін

- Электр құралды дайындамадан ара жүзі өшіп, толығымен тоқтағаннан кейін ғана алу керек.

- Ара жүзінің инерциялық айналуын шпиндель құлпымен немесе ара жүзінің бүйірлік бетіне күш қолдану арқылы баяулатуға ешқашан тырыспаңыз. Егер осы мақсатта шпиндель құлпын пайдалансаңыз, электр құрал істен шығады және кепілдіктің күші жойылады.

- Ара жүздері пайдалану кезінде өте ыстық болуы мүмкін - оларға суығанша тимеңіз.

## Электр құралды пайдалану кезіндегі қауіпсіздік туралы нұсқаулар

### Жұмыс басталғанға дейін

- Ара жүздерін өндірушінің ұсыныстарына сай пайдалану керек. Осы нұсқаулықтағы техникалық талаптарға сай емес ара жүздерін пайдаланбаңыз.

- Ара жүзі көрсеткісі әрқашан қорғағыш қақпақ көрсеткісімен бірдей бағытта нұсқауы керек.

- Тек өткір және зақымдалмаған ара жүздерін пайдаланыңыз. Жарықтары, ойықтары бар немесе өтпес ара жүздерін ауыстыру керек.

- Өлшемдері (сыртқы және бекіту диаметрі) ұсынылғаннан басқаша ара жүздерін пайдаланбаңыз.

- Жылдамдығы жоғары болаттан жасалған ара жүздерін пайдаланбаңыз.

- Бұл электр құралда кесу жүздерінің басқа түрлерін (абразивтік, алмас, т.б.) ешқашан пайдаланбаңыз.

- Ара жүзіне кездейсоқ тиюді болдырмайтын барлық құралдар тиісті түрде бекітілгеніне, жұмыс істеп тұрғанына және тамаша күйде екеніне көз жеткізіңіз.

- Қорғау құрылғылары ажыратылған күйде ешқашан жұмыс істеменіз. Зақымдалған қорғау құрылғыларын бірден ауыстыру керек.

- Пайдалану кезінде сырғытын қорғағыш қақпақты ашық күйде ешқашан бекітпеңіз (байлам, сына, т.б.).

## Нұсқаулықта қолданылатын таңбалар

Пайдалану нұсқаулығында төменде берілген таңбалар қоладнылады, олардың мағынасын есте сақтаңыз. Таңбаларды дұрыс түсіндіру электр құралды дұрыс және қауіпсіз қолдануға көмектеседі.

Таңба

Мағына

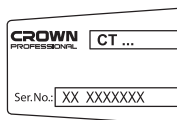

**Сериялық нөмір бар жапсырма:**

CT ... - үлгі;  
XX - өндіру күні;  
XXXXXXXX - сериялық нөмір.

Таңба	Мағына
	Қауіпсіздік техникасы туралы барлық нұсқаулармен және нұсқаулармен танысыңыз.
	Қорғағыш көзілдірікті киіңіз.
	Қорғағыш құлаққапты киіңіз.
	Шаңнан қорғайтын масканы киіңіз.
	Монтаждық және реттеу жұмыстарын өткізу алдында электр құралды желіден өшіріңіз.
	Қозғалыс бағыты.
	Айналу бағыты.
	Бұғатталған.
	Бұғаттаудан шығарылған.
	Тыйым салынған әрекет.
	Қос оқшаулау / қорғау сыныбы.
	Назар аударыңыз. Маңызды ақпарат.
	Бұйым ЕО директиваларының негізгі талаптарына және Еуропалық Одақтың үйлестірілген стандарттарына сай екенін куәландыратын белгі.
	Қауіпті аймақ. Жұмыс кезінде қолдарды қауіпті аймақтан тыс ұстаңыз.

Таңба	Мағына
	Қорғағыш қолғапты киіңіз.
	Аралау дискісінің тік күйі.
	Аралау дискісінің көлбеу күйі.
	Жұмыс уақытында пайда болатын шаңды кетіріңіз.
	Электр құралды тұрмыстық қоқысқа лақтырмаңыз.

## Қозғалтқыш құралын қолдану салалары

Бұрышпен кесу арасы ағаш дайындамаларды кесуге арналған және анық бұрыштық кесулер үшін ең қолайлы. Арнайы ара жүздерін пайдалану пластик және алюминий дайындамаларды кесуге мүмкіндік береді. Электр құрал тек оңқай пайдаланушыларға арналған.

## Қозғалтқыш құралдың құрамдастары

- 1 Кесу сызығын көрсететін лазер \*
- 2 Қорғағыш қақпақ
- 3 Сап
- 4 Сырғитын қорғағыш қақпақ
- 5 Ұстау тақтасы
- 6 Негіз тақтасы
- 7 Айналмалы үстел
- 8 Ұзарту кронштейні \*
- 9 Кірістірме
- 10 Көрсеткіш
- 11 Айналмалы үстелдің айналатын бұрыштық шкаласы
- 12 Қысқыш (блок) \*
- 13 Қосу / өшіру батырмасы
- 14 Кесу сызығын көрсететін лазер қосу / өшіру қосқышы
- 15 Корпус бұрышының құлпы (ұстап жүруге арналған)
- 16 Шаңды кетіру муфтасы
- 17 Ауа алмасатын тесіктер
- 18 Құлақты бұранда \*
- 19 Сап
- 20 Шаң дорба \*
- 21 Бүйірлік кілт \*
- 22 Ұзарту кронштейнін бекіту бұрандасы
- 23 Тақта

- 24 Тақтаның бекіту бұрандасы
- 25 Кесетін жүз \*
- 26 Шпиндель құлпы
- 27 Ара жүзін бекіту бұрандамасы
- 28 Шайба
- 29 Сыртқы фланец
- 30 Ішкі фланец
- 31 Шпиндель
- 32 Корпустың тік күйін реттеу бұрандамасының гайкасы
- 33 Корпустың тік күйін реттеу бұрандамасы
- 34 Корпусты еңкейту бұрышын реттеу болтының құлыптау гайкасы
- 35 Корпусты еңкейту бұрышын реттеу болты
- 36 Корпусты еңкейту бұрышы көрсеткішінің бұрандасы
- 37 Корпусты еңкейту бұрышының көрсеткіші
- 38 Корпусты еңкейту бұрышының шкаласы
- 39 Ұстағыш болт
- 40 Айналмалы үстелдің құлпы
- 41 Жапқыш
- 42 Кесу сызығын көрсететін лазерді реттеу бұрандасы
- 43 Бұранда
- 44 Бұғатсыздау батырмасы

\* Қосымша құрамдастар

**Кейбір суреттелген немесе сипатталған құрамдастар стандарттық жабдықтау ретінде қосылмаған.**

## Қозғалтқыш құралдың бөлшектерін орнату және жөнге салу

Қозғалтқыш құралмен кез кезлген жұмысты бастау алдында оны тоқтан ажыратып тастаңыз.



**Бекіткіш бөлшектер бұрандаларын бұзып алмау үшін тым қатты тартпаңыз.**

### Ұстап жүру күйі (1 сур. қараңыз)

Электр құралды тек ұстап жүру үшін орналастырылған күйде жылжытуға болады (корпус төмен тартылған және бекітілген). Электр құралын ұстап тұратын негіз тақтасын **6** екі қолмен көтеріңіз.

Кез келген жұмысты бастамас бұрын, электр құралын жұмыс күйіне орналастырыңыз, мына әрекеттерді орындаңыз:

- тұтқаны **3** ақырын басыңыз;
- құлыпты **15** 1 суретте көрсетілгендей жылжытыңыз. Құлыпты **15** кез келген бағытта 90° бұрышқа бұрып, орнына бекіту үшін оны сәл басыңыз;
- корпусы жоғары қарай ақырын көтеріңіз;
- электр құралды ұстап жүруге орналастыру үшін көрсетілген әрекеттерді кері ретпен орындаңыз.

### Шаң сөмкесін орнату / ажырату (2 сур. қараңыз)

Пайдалану алдында шаң сөмкесін **20** шаңды кетіру муфтасына **16** қойыңыз (2 сур. қараңыз). Шаң сөмкесін **20** уақтылы босатыңыз және тазалаңыз.

### Ұзарту кронштейнін бекіту / ажырату (3 сур. қараңыз)

Егер ұзын дайындамаларды кесуді жоспарлап жатсаңыз, ұзарту кронштейндерін **8** орнату, дұрыстап реттеу (дайындама ұзындығына байланысты) және бұрандаларды **22** пайдаланып бекіту керек (3 сур. қараңыз).

### Анкерді бекіту / ажырату (4 сур. қараңыз)

Дайындамаларды дұрыстап бекіту үшін анкерді **12** орнатыңыз және құлақты бұранданы **18** пайдаланып бекітіңіз (4.1 сур. қараңыз). Анкерді **12** дайындаманың ұзындығына және қалыңдығына байланысты реттеңіз.

### Ара жүзін ауыстыру (5-7 сур. қараңыз)



**Ұзақ жұмыс кезінде фрезер жүзі ысып кетуі мүмкін, оны қолғап киіп шешіңіз. Бұл сондай-ақ кесіп алудан да сақтайды.**

- Корпусты ең жоғарғы күйге көтеріңіз.
- Бекіту бұрандасын **24** босату (5.1 сур. қараңыз).
- Жылжымалы қорғаныс қақпағын **4** ең жоғарғы жағына жылжытыңыз; тақта **23** 5.2 сур. көрсетілген бағытта жылжиды.
- Шпиндель құлпын **26** басыңыз және оны қозғалтпау үшін, ара жүзін **25** қолмен бұраңыз (6 сур. қараңыз). Шпиндель құлпын **26** басып тұрып, бұрандаманы **27** бүйірлік кілт **21** арқылы бұрап алыңыз (7 сур. қараңыз). **Сақтық ескерту: бұрандамаға 27 сол жақтан ирек ойма салынған.**
- Шпиндельден **31** келесі бөлшектерді алыңыз: шайба **28**, сыртқы фланец **29**, кесетін жүз **25** және ішкі фланец **30** (7 сур. қараңыз).
- Жұмсақ шетканың көмегімен барлық бөлшектерді тазалаңыз және шпиндельге **31** орнатыңыз: ішкі фланец **30**, кесетін жүз **25**, сыртқы фланец **29** және шайба **28** (7 сур. қараңыз).
- Шпиндель құлпын **26** басып тұрып, бұрандаманы **27** бүйірлік кілт **21** арқылы тартыңыз. Шпиндель құлпын **26** босатыңыз.
- 5 суретте көрсетілген әрекеттерді кері тәртіпте орындаңыз: сырғитын қорғағыш қақпақты **4** төмен сырғытыңыз, тақта **23** бастапқы күйіне жылжиды. Тақтадағы **23** және қорғағыш қақпақтағы саңылауларды туралаңыз, содан кейін бұрандамен **24** бекітіңіз.
- Ара жүзі **25** электр құралдың элементтеріне тимейтініне және еркін айналатынына көз жеткізіңіз.

### Корпусты тігінен туралау және 45° еңкейтуді реттеу (8-10 сур. қараңыз)

- Корпусты ұстап жүру үшін орналастырыңыз.
- Қысу тұтқасын **19** босатыңыз және корпусың еңкейту бұрышын (90° немесе 45°) орнатыңыз. Қысу тұтқасын **19** бекемдеңіз.
- Туралау бұрыштығының бүйірлерін ара жүзінің **25** және айналмалы үстелдің **7** бетіне 90° немесе 45° бұрышпен қойыңыз. Егер бұрыштықтың бүйірлері ара жүзінің **25** және айналмалы үстелдің **7** беттеріне тығыз тиіп тұрса, онда туралау қажет емес, олай болмаса, оны орындау керек.



Корпусты тігінен туралау үшін болтты **33** және құлыптау гайкасын **32** пайдаланыңыз (8 сур. қараңыз).



Корпусты 45° еңкейту бұрышын реттеу үшін болтты **35** және құлыптау гайкасын **34** пайдаланыңыз (9 сур. қараңыз).

- Қысу тұтқасын **19** босатыңыз.
- Құлыптау гайкасын босатыңыз.
- Реттеу болтын ішке немесе сыртқа бұрып, 90° немесе 45° бұрыштық бүйірлерін (реттеу бұрышына байланысты) ара жүзінің **25** және айналмалы үстелдің **7** бетіне тығыз тиетіндей етіңіз.
- Құлыптау гайкасын бекемдеңіз.
- Бұранданы **36** босатыңыз және көрсеткішті **37 0°** (шкалада**38**)немесе45° күйіне орнатыңыз (реттейтін бұрышқа байланысты), содан кейін бұранданы **36** бекемдеңіз (10 сур. қараңыз).

### Ұстау тақтасын туралау (11 сур. қараңыз)

- 0° көлденең кесу бұрышын орнатыңыз (рәсім төменде сипатталған).
- Корпусты ұстап жүру үшін орналастырыңыз.
- Туралау бұрыштықтың бүйірлерін ара жүзінің **25** және ұстау тақтасының **5** бетіне 90° бұрышпен қойыңыз. Егер бұрыштықтың бүйірлері ара жүзінің **25** және ұстау тақтасының **5** беттеріне тығыз тиіп тұрса, онда туралау қажет емес, олай болмаса, оны орындау керек.
- Құлыпты **40** және екі ұстағыш болтты **39** босатып (бүйірлік кілтті **21** пайдаланыңыз), ұстағыш тақтаны **5** жылжытыңыз; туралау 90° бұрыштығының бүйірлері кесетін жүз **25** бетіне және ұстағыш тақта **5** бетіне бекем бекітілгенін тексеріңіз (11 сур. қараңыз).
- Тірек болттарын **39** бүйірлік кілттің **21** көмегімен бекітіңіз.

### Кесу сызығын көрсететін лазерді туралау (12 сур. қараңыз)

Кез келген жұмысты бастамай тұрып кесу сызығын көрсететін лазер дұрыстап тураланғанына көз жеткізіңіз.

- Дайындамада кесу сызығын жасаңыз, бірақ оны кеспейіз (процедура төменде сипатталған).
- Кесу сызығын көрсететін лазерді қосыңыз (қосу / өшіру қосқышын **14** пайдаланып) - лазерлік сәуле кесу сызығына дәл нұсқауы керек, олай болмаса, лазерді туралаңыз.
- Қақпақтың **41** бүйірлерін қатты басыңыз (ысырмаларды босату үшін) және оны шығарып алыңыз (12.1 сур. қараңыз).
- Бұрандаларды **42** босатыңыз (12.2 сур. қараңыз).
- Кесу сызығын көрсететін лазердің корпусын **1** оң және сол жақтарға лазерлік сәуле кесу сызығына дәл нұсқағанша жылжытыңыз.
- Бұрандаларды **42** бекемдеңіз.
- **41** қақпағын орнатыңыз (бекіткіштер орнына түсуі керек).

### Қозғалтқыш құралды алғашқы рет іске қосу

Әрдайым дұрыс электр кернеуін қолданыңыз: Қозғалтқыш құралдың электр кернеуі құралдың

жеке мәліметтері бар тілімшеде көрсетілген электр кернеуіне сәйкес болуы керек.

### Қозғалтқыш құралды қосу / өшіру

**Қосу:**  
Электр құралын қосу үшін, 13 суретте көрсетілгендей, өшіру түймесін **44** басыңыз да, оны ұстап тұрып қосқышты **13** қосыңыз / өшіріңіз (13 сур. қараңыз).

**Өшіру:**  
Қосу / өшіру қосқышын **13** жіберіңіз.

### Шаңды электр құрылғыны қолдану кезінде сору



Шаңды сору ауада шаңның концентрациясын азайтуға мүмкіндік береді және оның жұмыс орнында жиналуын болдырмайды.

Электр құралды пайдаланып жатқанда үдерістен туындаған шаңды жинауға қолайлы шаң сөмкесін **20** немесе шаңсорғышты пайдаланыңыз. Шаңсорғышты муфтаға **16** жалғау үшін арнайы адаптер пайдаланылады.

### Қозғалтқыш құралдың дизайн мүмкіндіктері

#### Кесіктің лазерлік индикаторы

Кесіктің лазерлік индикаторы **1** алдағы кесіктің орнын көрсететін ашық қызыл сызықты проекциялайды.

- Кесу сызығын көрсететін лазерді **1** қосу үшін, қосу / өшіру батырмасын **14** басыңыз (электр құралы қуат желісіне жалғануы керек).
- Кесу сызығын көрсететін лазерді **1** өшіру үшін, қосу / өшіру батырмасын **14** қайта басыңыз.

### Қозғалтыш құралды қолданубойынша ұсыныстар

#### Көлденең кесу бұрышын туралау (14-15 сур. қараңыз)

- Құлыпты **40** босатыңыз (14.1 сур. қараңыз).
- Электр құралдың корпусын бұру арқылы кесу бұрышын орнатыңыз. Көрсеткіш **10** шкалада **11** орнатылған кесу бұрышын көрсетеді (14.2 сур. қараңыз).
- Құлыпты **40** бекемдеңіз (15 сур. қараңыз).

#### Тік кесу бұрышын туралау (16, 10 сур. қараңыз)

- Құлыптау тұтқасын **19** босатыңыз (16.1 сур. қараңыз).
- Электр құралдың корпусын бұру арқылы кесу бұрышын орнатыңыз (16.2 сур. қараңыз). Көрсеткіш **37** шкалада **38** орнатылған кесу бұрышын көрсетеді (10 сур. қараңыз).
- Құлыптау тұтқасын **19** бекемдеңіз (16.3 сур. қараңыз).

## Кесу (17 сур. қараңыз)

- Электр құралды жұмыс үстеліне қойыңыз және оны болттармен немесе анкерлермен бекітіңіз.
- Электр құрал ұзарту кронштейндерімен жабдықталған, еңделетін дайындаманың ұзындығына байланысты олардың ұзындығын реттеңіз.
- Қажет кесу бұрыштарын жоғарыда сипатталғандай орнатыңыз. **Сақ болыңыз: егер кесуді бір уақытта корпусты еңкейтіп және бұрып орындайын деп жатсаңыз, алдымен еңкейту бұрышын, содан кейін бұру бұрышын орнатыңыз.**
- Электр құрал кесу сызығын көрсететін лазермен жабдықталған болса, көрсететін лазерді қосыңыз.
- Дайындаманы орнатып, анкерді **12** пайдаланып бекітіңіз.
- Электр құралды қосыңыз, ара жүзінің **25** толық айналу жылдамдығына жетуіне мүмкіндік беріңіз.
- Корпусты ақырын төмен қарай тартып, кесіңіз. Кесу кезінде қолдарды айқастырмаңыз және оларды ара жүзінен **25** қауіпсіз қашықтықта ұстаңыз (17 сур. қараңыз).
- Электр құралды өшіріңіз және ара жүзі **25** толығымен тоқтағанша күтіңіз.
- Электр құрал корпусын жоғары қарай ақырын көтеріңіз.

## Қозғалтқыш құралды жөндеу / алдын алу шаралары

Қозғалтқыш құралмен кез кезлген жұмысты бастау алдында оны токтан ажыратып тастаңыз.

### Кірістірмені ауыстыру (18 сур. қараңыз)

Тозған немесе зақымдалған кірістірмені **9** уақтылы ауыстырыңыз.

- Бұрандаларды **43** алыңыз (18 сур. қараңыз).
- Тозған кірістірмені **9** ауыстырыңыз.
- Бұрандаларды **43** бекемдеңіз.

## Қозғалтқыш құралды тазалау

Құрылғыны ұзақ уақыт қолданудың маңызды талабы - оны таза ұстау. Құрылғыны әрдайым сығылған ауамен ауа алмасатын тесіктерінен үрлеп тазартып тұрыңыз **17**.

### Сатудан кейінгі қызмет және өтінім бойынша қызмет

Біздің сатудан кейінгі қызмет өнімге техникалық қызмет көрсетуге және оны жөндеуге, сонымен бірге, қосалқы бөлшектерге қатысты сұрақтарыңызға жауап береді. Сондай-ақ, сервистік орталықтар туралы ақпаратты, бөліктердің диаграммаларын және қосалқы бөлшектер туралы ақпаратты мына бетте табуға болады: [www.crown-tools.com](http://www.crown-tools.com).

## Электр құралдарын тасымалдау

- Тасымалдау кезінде қаптамаға ешбір механикалық әсерді тигізуге болмайды.
- Жүкті түсіргенде / жүктегенде қысып орау қағидатымен жұмыс істейтін ешбір технология түрін пайдалануға рұқсат етілмеген.

## Қоршаған ортаны сақтау



Шикізатты қоқыс ретінде пайдаға асырудың орнына қайта қолдануға жіберіңіз.

Электр құралы, жарақаттар және бума қоршаған ортаға зиянсыз қайда қолдануға жіберілуі керек. Пластикалық компоненттер сыныпталған қайта қолдану үшін белгіленген. Бұл нұсқаулар қайта қолданылатын хлорин қосылмаған қағазда басып шығарылған.

Өндіруші өзгерістер енгізуі мүмкін.

Қазақ тілі

## مميزات تصميم الأداة الكهربائية

### المؤشر الليزري للمنشار

يُسقط المؤشر الليزري للمنشار 1 خطاً أحمر ناصعاً، مشيراً إلى الموقع المستقبلي للقطع.

- لتشغيل مؤشر ليزر القطع 1، اضغط على زر التشغيل/إيقاف التشغيل 14 (يجب توصيل الأداة الكهربائية بالتيار الكهربائي).
- لإيقاف تشغيل مؤشر ليزر القطع 1، اضغط على زر تشغيل/إيقاف التشغيل 14 مرة أخرى.

## توصيات بشأن تشغيل الأداة الكهربائية

### محاذاة زاوية القطع الأفقية (انظر الشكلين 14-15)

- فك القفل 40 (انظر الشكل 14.1).
- عين زاوية القطع عن طريق تدوير جسم الأداة الكهربائية. يُظهر المؤشر 10 زاوية القطع التي تم تعيينها على المقياس 11 (انظر الشكل 14.2).
- أحكم ربط القفل 40 (انظر الشكل 15).

### لمحاذاة زاوية القطع العمودية (انظر الشكل 16، 10)

- فك ذراع القفل 19 (انظر الشكل 16.1).
- عين زاوية القطع عن طريق إمالة جسم الأداة الكهربائية (انظر الشكل 16.2).
- يُظهر المؤشر 37 زاوية القطع التي تم تعيينها على المقياس 38 (انظر الشكل 10).
- أحكم ربط ذراع القفل 19 (انظر الشكل 16.3).

### القطع (انظر الشكل رقم 17)

- ضع الأداة الكهربائية على طاولة العمل ويفضل تثبيتها بواسطة مسامير أو ملازم.
- هذه الحدة الكهربائية مجوزة بدعامات تمديد 8، اضبط طولها وفق طول القطعة المعالجة.
- عين زوايا القطع المرغوبة كما هو موضح أعلاه. تنبيه: إذا كنت تنوي القطع بإمالة الهيكل والتدوير في الوقت نفسه، فعليك أولاً تعيين زاوية الميل ثم زاوية التدوير.
- قم بتشغيل مؤشر الليزر، في حال تجهيز الأداة الكهربائية الخاصة بك بشعاع الليزر المشير إلى خط القطع.
- عين المقالب وثبتها باستخدام الملزم 12.
- شغل الأداة الكهربائية، واترك شفرة المنشار 25 حتى تصل إلى سرعة الدوران القصوى.
- اسحب الهيكل لأسفل برفق وهم بإجراء القطع. أثناء القطع، لا تمرر يديك أمام الشفرة وأبقهما على مسافة آمنة من شفرة المنشار 25 (انظر الشكل 17).

- قم بإيقاف تشغيل الأداة الكهربائية وانتظر حتى تتوقف شفرة المنشار 25 تماماً.
- ارفع هيكل الأداة الكهربائية لأعلى برفق.

## صيانة الأداة الكهربائية التدابير الوقائية

قبل تنفيذ أي أعمال على الأداة الكهربائية فإنه يجب فصلها عن مصدر الطاقة.

### استبدال شق القطع (انظر الشكلين 18)

استبدل شق القطع 9 المتآكل أو التالف في الوقت المناسب.

- فك البرغي 43 (انظر الشكلين 18).
- استبدل شق القطع 9 التالف.
- أحكم ربط البرغي 43.

### تنظيف الأداة الكهربائية

لا بد من المحافظة على نظافة الأداة الكهربائية للحصول على استخدام آمن على المدى الطويل. قم بتنظيف الأداة الكهربائية بانتظام باستخدام الهواء المضغوط من خلال فتحات التهوية 17.

### خدمة ما بعد البيع وخدمة التطبيق

تجيب خدمة ما بعد البيع لدينا على جميع تساؤلاتكم المتعلقة بصيانة المنتج الخاص بكم وإصلاحه، بالإضافة إلى قطع الغيار. كما يمكنكم أيضاً العثور على معلومات حول مراكز الخدمة وقطع الرسوم البيانية وقطع الغيار على: [www.crown-tools.com](http://www.crown-tools.com)

## نقل الأدوات الكهربائية

- يجب ألا يسقط أي شيء ميكانيكي على العبوة أثناء النقل مطلقاً.
- لا يجوز استخدام أي نوع من أنواع اللصقات التي تعمل وفق مبدأ تثبيت العبوة عند التفريغ / التحميل.

## حماية البيئة

احرص على إعادة تدوير المواد الخام بدلاً من التخلص منها كفضائيات.



ينبغي فرز الأدوات الكهربائية والملحقات والعبوات لإعادة تدويرها بحيث تكون صديقة للبيئة.

تم تصنيف مكونات البلاستيك كغفنة من فئات إعادة التدوير.

طبعت هذه التعليمات على ورق مُعاد تدويره ومُصنَّع بدون كلور.

تحتفظ الشركة المصنعة بحقوقها في إمكانية إجراء تغييرات.





بعد التشغيل لفترة طويلة، يمكن أن تصبح شفرة المنشار ساخنة جدًا، أزلها باستخدام قفازات. من شأن ذلك أن يقلل من خطر الإصابة بحافة القطع.

- اضبط زاوية القطع الأفقية عند 0 درجة (الإجراء موصوف أدناه).
- اضبط موضع الهيكل للحمل.
- ضع جوانب محاداة مثلث ضبط الزاوية 90 درجة على سطح شفرة المنشار 25 وقضيب الاحتجاز 5. في حال التصاق جوانب مثلث ضبط الزاوية بسطحي شفرة المنشار 25 وقضيب الاحتجاز 5 بإحكام، فإن تكون هناك حاجة للمحاداة، وإلا فليترك القيام بذلك.
- فك القفل 40 ومسامري الاحتجاز 39 (باستخدام مفتاح 21) ثم حرك قضيب التثبيت 5؛ وتأكد من أن جميع جوانب مرسمة ميول المحاداة 90° مثبتة بإحكام في كل من سطح نصل المنشار الدائري 25 و سطح قضيب التثبيت 5 (انظر الشكل 11).
- اربط مسمار التثبيت 39 باستخدام مفتاح ألن 21.

### محاداة شعاع الليزر المشير إلى خط القطع (انظر الشكل 12)

- تأكد من أن شعاع الليزر المشير إلى خط القطع موجه بشكل صحيح، قبل بدء أي عمل.
- اصنع خط قطع في القالب ولكن لا نقطعه (الإجراء موصوف أدناه).
- شغل شعاع الليزر المشير إلى خط القطع (باستخدام مفتاح التشغيل / إيقاف التشغيل 14) - ينبغي توجيه شعاع الليزر على خط القطع بدقة، وإلا، فقد محاداة الليزر.
- اضبط بإحكام على جانبي الغطاء 41 (لفتح المزالج) وأزلّه (انظر الشكل 12.1).
- فك البرغي 42 (انظر الشكل 12.2).
- حرك شعاع الليزر المشير إلى خط القطع 1 إلى اليمين واليسار حتى يتم توجيهه بدقة نحو خط القطع.
- أحكم ربط البرغي 42.
- قم بتثبيت الغطاء 41 (يجب وضع المزالج في مكانه).

- ارفع الهيكل لأعلى موضع.
- فك برغي التثبيت المولب 24 (انظر الشكل 5.1).
- انقل الغطاء الواقي المتحرك 4 إلى الموضع العلوي المنطوق؛ سوف تتحرك لوحة 23 إلى الاتجاه كما هو مبين في الشكل 5.2.
- اضغط على قفل عمود الدوران 26 وأدر شفرة النشر 25 يدويًا بغرض منع حركتها (انظر الشكل 6). وأثناء الضغط على قفل عمود الدوران 26، ادر المسمار 27 بمفتاح ألن 21 (انظر الشكل 7). تحذير: المسمار 27 هو مسمار مولب تجاه اليد اليسرى.
- قم بإزالة التوصيلات التالية من عجلة الدوران 31: الحلقة 28، والشفة الخارجية 29، ونصل المنشار الدائري 25، والشفة الداخلية 30 (انظر الشكل 7).
- باستخدام فرشاة ناعمة، قم بتنظيف جميع التوصيلات وركبها على عجلة الدوران 31. الشفة الداخلية 30، ونصل المنشار الدائري 25، والشفة الخارجية 29 والحلقة 28 (انظر الشكل 7).
- أثناء الضغط على قفل عمود الدوران 26، أحكم ربط المسمار 27 بمفتاح ألن 21. حرر عمود الدوران 26.
- قم بالأعمال الموضحة في الشكل 5 بالترتيب العكسي: حرك الغطاء الواقي المنزلق 4 إلى أسفل، وستتحرك اللوحة 23 إلى وضعها الأصلي. قم بمحاداة الثقوب في اللوحة 23 والغطاء الواقي 2، وبعد ذلك اربط برغي 24.
- تأكد من أن شفرة المنشار 25 لا تلمس أي عنصر من عناصر الأداة الكهربائية وأنها تدور بحرية.

### المحاداة العمودية للجسم وضبط زاوية ميل 45 درجة (انظر الشكلين 10-8)

- اضبط موضع الهيكل للحمل.
- فك ذراع القفل 19 واضبط زاوية ميل الهيكل على (90 درجة أو 45 درجة). أحكم ربط ذراع القفل 19.
- ضع جوانب مثلث ضبط الزاوية 90 درجة أو 45 درجة (يعتمد ذلك على زاوية المحاداة) على سطح شفرة المنشار 25 والقرص الدوار 7. في حال ملاصقة جوانب مثلث ضبط الزاوية لسطحي شفرة المنشار 25 والقرص 7 بإحكام، لن تكون هناك حاجة للمحاداة، وإلا فليترك القيام بذلك.

### تشغيل / إيقاف تشغيل الأداة الكهربائية

- استخدم المسمار 33 والصامولة 32 لمحاداة عمودية للجسم (انظر الشكلين 8).
- اضبط موضع الهيكل للحمل.
- فك ذراع القفل 19 واضبط زاوية ميل الهيكل على (90 درجة أو 45 درجة). أحكم ربط ذراع القفل 19.
- ضع جوانب مثلث ضبط الزاوية 90 درجة أو 45 درجة (يعتمد ذلك على زاوية المحاداة) على سطح شفرة المنشار 25 والقرص الدوار 7. في حال ملاصقة جوانب مثلث ضبط الزاوية لسطحي شفرة المنشار 25 والقرص 7 بإحكام، لن تكون هناك حاجة للمحاداة، وإلا فليترك القيام بذلك.



### امتصاص الغبار أثناء تشغيل الأداة الكهربائية

- تعمل وظيفة امتصاص الغبار على الحد من تركيز الغبار في الهواء ومنع تراكمه في مكان العمل. أثناء تشغيل الأداة الكهربائية استخدم دائمًا كيس الغبار 20 أو مكنسة كهربائية مناسبة لجمع الغبار الناتج عن العملية. يتم استخدام محول خاص لإحراق المكنسة الكهربائية بالغازة 16.





استخدم المسمار 33 والصامولة 32 لمحاداة عمودية للجسم (انظر الشكلين 8).

استخدم المسمار 35 والصامولة 34 لتعديل زاوية ميل الهيكل إلى 45 درجة (انظر الشكلين 9).

- فك ذراع القفل 19.
- فك صامولة القفل.
- يؤدي تدوير مسمار الضبط للخارج أو الداخل إلى الملاصق جوانب مثلث ضبط الزاوية 90 درجة أو 45 درجة (استنادًا إلى الزاوية المطلوب ضبطها) سطحي شفرة المنشار 25 والقرص 7 بإحكام.
- أحكم ربط صامولة القفل.
- فك البرغي 36 وضع المؤشر 37 عند زاوية 0 درجة (على المقياس 38) أو 45 درجة (استنادًا إلى الزاوية المطلوب ضبطها)، ثم أحكم ربط البرغي 36 (انظر الشكلين 10).

- 32 صمولة تأمين مسمار تعديل الوضع الرأسي للجسم  
 33 مسمار تعديل الوضع الرأسي للجسم  
 34 صمولة تأمين مسمار تعديل زاوية إمالة الجسم  
 35 مسمار تعديل زاوية إمالة الجسم  
 36 مؤشر برغي زاوية ميل الجسم  
 37 مؤشر زاوية إمالة الجسم  
 38 مقياس زاوية إمالة الجسم  
 39 مسمار احتجاز  
 40 قفل طاولة التدوير  
 41 غطاء  
 42 برغي تعديل ليزر تأثير الشق  
 43 برغي  
 44 زر الغاء التأمين
- \* أدوات إضافية اختيارية

المعنى	الرمز
الوضع المائل لشفرة المنشار.	
إثناء التشغيل، أزل الغبار المتراكم.	
عدم التخلص من الأداة الكهربائية في حاوية النفايات المنزلية.	

ليست كل الملحقات التي تم توضيحها أو وصفها مُتضمنة كعرض قياسي.

## تعيين الأداة الكهربائية

تم تصميم منشار التسيين لقطع القوالب الخشبية وهو أفضل للحصول على زاوية قطع بدون عوائق. وباستخدام شفرات منشار خاصة يمكنك قطع القوالب البلاستيكية والألومنيوم. الأداة الكهربائية مُصممة للاستخدام باليد اليمنى فقط.

**تركيب عناصر الأداة الكهربائية وتنظيمها**  
 قبل تنفيذ أي أعمال على الأداة الكهربائية فإنه يجب فصلها عن مصدر الطاقة.

تجنب سحب عناصر التثبيت محكمة الربط لتجنب تلف السلك.



وضع الحمل (انظر الشكلين 1)

يمكن تحريك الأداة الكهربائية فقط في وضع الحمل (يتم خفض الهيكل وتثبيته).  
 احمل لوحة قاعدة تثبيت الأداة الكهربائية 6 بكلتا يديك.

قبل البدء في استخدامها في أي عمل، اضبط الأداة الكهربائية على وضع التشغيل ثم اتبع هذه الإجراءات:

- اضغط برقب على المقبض رقم 3؛
- حرّك القفل 15 كما هو موضّح في الشكل 1. قم بتدوير القفل 15 بزاوية 90° في أي اتجاه، ثم اضغط عليه برقب لتثبيته في هذا الوضع؛
- ارفع الهيكل لأعلى برقب؛
- اوضع الأداة الكهربائية في وضع الحمل، نفذ العمليات المشار إليها بترتيب عكسي.

تركيب / فك كيس الغبار (انظر الشكل 2)

قبل التشغيل ضع كيس الغبار 20 في قارئة إزالة الغبار رقم 16 (انظر الشكل 2). قم بتفريغ كيس الغبار وتنظيفه 20 في الوقت المناسب.

تركيب / فك كتيفة التمديد (انظر الشكل 3)

إذا كنت تخطط لقطع القوالب الطويلة، فينبغي تركيب كتائف التمديد 8، اضبطها بشكل صحيح (استناداً إلى طول القالب) وثبتها باستخدام البرغي 22 (انظر الشكل 3).

تركيب / فك الملزم (انظر الشكل 4)

لتثبيت القوالب بشكل صحيح، ركب الملزم 12 وثبته باستخدام البرغي المنحج 18 (انظر الشكل 4.1). اضبط الملزم 12 استناداً إلى طول القالب وسمكه.

## مكونات الأداة الكهربائية

- 1 ليزر تأثير الشق \*
- 2 غطاء واق
- 3 المقبض
- 4 غطاء وقاية الانزلاق
- 5 قضيب احتجاز
- 6 لوح القاعدة
- 7 طاولة التدوير
- 8 دعامة تمديد \*
- 9 إدخال
- 10 المؤشر
- 11 مقياس زاوية تدوير طاولة التدوير
- 12 القفص (مجموعه) \*
- 13 مفتاح التشغيل / إيقاف التشغيل
- 14 مفتاح التشغيل / إيقاف التشغيل لليزر تأثير الشق
- 15 قفل زاوية الجسم (للحمل)
- 16 مقرن إزالة الغبار
- 17 فتحات التهوية
- 18 برغي منحنج \*
- 19 مقبض القمص
- 20 كيس الغبار \*
- 21 مفتاح ألن \*
- 22 برغي تثبيت دعامة التمديد
- 23 لوحة
- 24 برغي تثبيت اللوحة
- 25 شفرة نشر \*
- 26 قفل عمود الدوران
- 27 مسمار تثبيت شفرة النشر
- 28 واردة
- 29 شفة خارجية
- 30 شفة داخلية
- 31 عمود الدوران

المعنى	الرمز
ارتد واقيات الأذن.	
احرص على ارتداء قناع الغبار.	
افصل الأداة الكهربائية عن مصدر الطاقة قبل التركيب أو الضبط.	
اتجاه الحركة.	
اتجاه الدوران.	

• لا تقف على الأداة الكهربائية مطلقاً - ففي حالة انقلابها أو في حالة لمس شفرة المنشار دون قصد، قد تتعرض لإصابة خطيرة.

ابق يديك على مسافة آمنة من شفرة المنشار. تم تمييز المناطق الخطرة بعلامة خاصة.



- أثناء التشغيل، راقب وضع كابل الطاقة (يجب أن يوضع خلف الأداة دائماً). لا تسمح بالثقاف الكابل حول رجلتك أو ذراعك.
- لا تعمل بالمواد التي تحتوي على الأسبستوس. يُعد الأسبستوس من المواد المسببة للسرطان.
- تجنب استخدام الأداة الكهربائية في قطع الحطب.
- تجنب إيقاف محرك الأداة الكهربائية تحت تأثير الحمل.
- عند استخدام الأداة الكهربائية الخاصة بك لفترة طويلة، تجنب ارتفاع درجة حرارتها بشكل مفرط.
- إذا كانت الأداة الكهربائية الخاصة بك مجهزة بشعاع ليزر يشير إلى خط القطع، فالتزم بإجراءات السلامة الضرورية. لا تنظر إلى الشعاع أو تصوبه تجاه الأشخاص الآخرين أو الحيوانات - إذا أصاب شعاع الليزر العين، فيمكن أن يسبب العمى.

#### بعد الانتهاء من التشغيل

- يمكن نقل الأداة الكهربائية من مكان العمل فقط بعد إيقاف تشغيل شفرة المنشار وتوقفها تماماً.
- لا تحاول إيضاء دوران شفرة المنشار بالقصور الذاتي من خلال قفل عمود الدوران أو استخدام جهد على السطح الجانبية لشفرة المنشار. في حالة استخدام قفل عمود الدوران لهذا الغرض، سوف تتعطل الأداة الكهربائية وسيتم إلغاء الضمان الخاص بك.
- يمكن أن تصبح شفرات المنشار ساخنة للغاية أثناء التشغيل، فلا تلمسها حتى تبرد.

مؤمن.	
غير مؤمن.	
محظور.	
عزل مزدوج / فنة الحماية.	
انتبه مهم.	

#### الرموز المستخدمة في الدليل

تُستخدم الرموز التالية في دليل التشغيل، يُرجى تذكر معانيها. سيتم التفسير الصحيح للرموز الاستخدام الصحيح والامن للأداة الكهربائية.

المعنى	الرمز
توجد علامة تثبت أن هذا المنتج يتوافق مع المتطلبات الأساسية لتوجيهات الاتحاد الأوروبي، ومتناسب مع معايير الاتحاد الأوروبي.	
منطقة خطر. أبق يديك بعيدتين عن منطقة الخطر أثناء التشغيل.	
احرص على ارتداء قفازات واقية.	
الوضع العمودي لشفرة المنشار.	

المعنى	الرمز
ملصق الرقم التسلسلي: ... CT - الطراز؛ XX - تاريخ التصنيع؛ XXXXXXX - الرقم التسلسلي.	

- وفر وسيلة سئء كفاية مثل امتدادات الطاولة، وحامل المنشار، وما إلى ذلك لقطع عمل أكبر أو أطول من سطح الطاولة. قد تتقلب قطع العمل التي تكون أطول من أو أكبر من طاولة المنشار الرأسي إذا لم تكن مسنودة بشكل آمن. إذا انقلبت القطع المنفصلة أو قطع العمل، فيمكنها رفع الغطاء الوافي السفلي أو إلقاؤه بواسطة النصل الدوار.
- لا تستخدم شخصاً آخر كميدل لامتداد الطاولة أو كدعم إضافي. يمكن أن يؤدي الدعم غير المستقر لقطع العمل إلى ربط النصل أو تحرك قطعة العمل أثناء عملية القطع التي تمسكك أنت والمساعد إلى النصل الدوار.

- يجب عدم التشويش أو الضغط على قطعة القطع بأي وسيلة ضد النصل الدوار للمنشار. إذا تم حصرها، أي باستخدام حواجز الطول، يمكن ربط قطعة القطع خلف النصل وإلقاؤها بعنف.

- استخدم المثبك دائماً أو الوحدة المصممة لدعم المواد المستديرة بشكل صحيح مثل القضبان أو الأنابيب. تميل القضبان إلى الانحناء أثناء القطع؛ مما يؤدي إلى "حرج" النصل ليذيك، ويسحب قطعة العمل ويذيك معاً إلى الفصل. دع نصل المنشار يصل إلى أقصى سرعة قبل الاتصال بقطعة العمل. هذا يقلل خطر إلقاء قطع العمل.

- إذا أصبحت قطعة العمل أو نصل المنشار محشوراً، فقم بإيقاف تشغيل المنشار الرأسي. انتظر حتى تتوقف جميع الأجزاء المتحركة وأفضل القابض عن مصدر الطاقة وإلا، قم بإزالة مجموعة البطارية، ثم اعمل على تحرير المواد المحشورة. يمكن أن يؤدي استمرار النشر باستخدام قطعة عمل محشورة إلى فقدان التحكم أو إتلاف المنشار الرأسي.

- بعد الانتهاء من القطع، حرر المفتاح ثم أمسك رأس المنشار إلى أسفل وانتظر حتى يتوقف المنشار قبل إزالة قطعة القطع. إن محاولة الوصول باستخدام يذيك إلى نصل المنشار الجانبي أمر خطير.

- أمسك المقبض بإحكام عند إجراء قطع غير مكتمل أو عند تحرير المفتاح قبل أن يكون رأس المنشار في وضع الهبوط تماماً. قد يؤدي عمل كبح المنشار إلى سحب رأس المنشار فجأة تجاه الأسفل؛ مما يسبب خطر التعرض للإصابة.

## إرشادات السلامة أثناء تشغيل العدة الكهربائية

### قبل بدء التشغيل

- يجب استخدام شفرات المنشار وفقاً لتوصيات الجهة المصنعة. تجنب استخدام شفرات المنشار التي لا تلبّي المتطلبات الفنية المتضمنة في هذا النذير.
- يجب أن يشير السهم على شفرة المنشار دائماً إلى الاتجاه نفسه الذي يشير إليه السهم على غطاء الحماية.
- استخدم شفرات المنشار الحادة وغير التالفة فقط. يلزم استبدال شفرات المنشار المتصدعة أو المتسبجة أو غير الحادة.
- تجنب استخدام شفرات المنشار ذات الأبعاد (القطر الخارجي و قطر التركيب) التي تختلف عن تلك الموصى بها.
- تجنب استخدام شفرات المنشار المصنوعة من الصلب عالي السرعة.
- لا تستخدم أنواعاً أخرى من شفرات اللقح (الكاشطة والماسية وما إلى ذلك) لهذه الأداة الكهربائية.
- تأكد من أن كل الأجزاء التي تمنع الملامسة العرضية لشفرة المنشار قد تم تركيبها بشكل صحيح وتكون وظيفتها ومجهزة بالترتيب الصحيح.
- لا تلمس بالأداة عندما تكون أدوات الحماية غير مركبة. يجب استبدال أدوات الحماية التالفة على الفور.
- اثناء التشغيل لا تصلح (ترطب أو تضغط بإسفين أو ما إلى ذلك) غطاء الحماية الممزق المفتوح.
- تجنب ارتداء ملابس غطاء الحماية الممزق أو إعاقة بنشارة الغضب، وإذا كانت الحال كذلك، فقم بإيقاف تشغيل الأداة الكهربائية وأصلح العطل، وبعد القيام بذلك فقط، يمكنك متابعة التشغيل.
- تجنب استخدام الأداة الكهربائية عندما تحتوي على شق قطع تالف.
- قم بإزالة جميع المسامير وأي أجسام معدنية أخرى من القوالب قبل القطع.

- ينبغي صيانة عدتك الكهربائية بواسطة فني إصلاح مؤهل باستخدام قطع الغيار المتطابقة فقط. سيضمن هذا أن أمان العدة الكهربائية قد تم ضمانه.
- اتبع تعليمات التحذير وتغيير الملحقات.

## تحذيرات سلامة خاصة

- إن المناشير الرأسية مصممة لقطع المنتجات الخشبية أو شبه الخشبية، ولا يمكن استخدامها مع عجلات قطع المواد الكاشطة لقطع المواد الحديدية، مثل الأعمدة، والقضبان، والمسامير. يتسبب الغبار الكاشطفي انحناء الأجزاء المتحركة مثل الغطاء الوافي السفلي. مسرّح للترر الناتج عن التقطيع الكاشط الغطاء الوافي السفلي، ومخّل العمل، والأجزاء البلاستيكية الأخرى.

- استخدم المثابك لدعم قطعة العمل كلما أمكن ذلك، في حال سئء قطعة العمل يدوياً، يجب عليك دائماً إبقاء يذيك على 100 مم من جانبي نصل المنشار. لا تستخدم المنشار الرأسي لقطع القطع الصغيرة للغاية التي لا يمكن تثبيتها بشكل آمن أو يدوياً. إذا وضعت يذك بالقرب من نصل المنشار، فهناك خطر متزايد للإصابة الناتجة عن ملامسة نصل المنشار.

- يجب أن تكون قطعة العمل ثابتة ومدمومة أو مثبتة مقابل كل من الحاجز والطاولة. لا تضع قطعة العمل في نصل المنشار أو تقطع "قطعا حراً" بأي شكل من الأشكال. قد يتم إلقاء قطع العمل غير المقيدة أو المتحركة بسرعة عالية؛ مما قد يسبب في حدوث إصابات.

- ادفع للمنشار من خلال قطعة العمل، لا تسحب للمنشار من خلال قطعة العمل. لتفكيق عملية القطع، ارفع رأس المنشار واسحبه إلى الخارج على قطعة العمل دون قطع، وأبداً تشغيل المحرك، واضغط على رأس المنشار إلى أسفل وانفع للمنشار من خلال قطعة العمل. من المحتمل أن يؤدي القطع في أثناء شوط السحب إلى تحريك نصل المنشار أعلى قطعة العمل وإلقاء مجموعة النصل بعنف باتجاه المشغل.

- لا تجعل يذيك تتعدى الخط المحدد للقطع مطلقاً، سواء أمام أو خلف نصل المنشار. يُعد سئء قطعة العمل بطريقة "مثبك اليدين" أي الإمساك بقطعة العمل على يمين شفرة المنشار باستخدام يذك اليسرى أو العكس أمراً خطيراً للغاية.
- لا تضع يذيك خلف الحاجز على مسافة أقل من 100 مم من جانبي نصل المنشار لإزالة القصاصات الخشبية أو لأي سبب آخر أثناء دوران النصل. قد لا يكون قرب نصل المنشار الدوار من يذيك واضخاً، وقد تكون مصاباً بجرخ خطيرة.

- تحفص قطعة العمل قبل القطع. إذا تعرضت قطعة العمل للانحراف أو الالتواء، فقم بتثبيتها مع الوجه المنحني الخارجي باتجاه الحاجز. تأكد دائماً من عدم وجود فجوة بين قطعة العمل والحاجز والطاولة على طول خط القطع. يمكن لف أو تحويل قطع العمل المثقوبة أو المطوية وقد تسحب في ربط نصل المنشار الدوار أثناء القطع. يجب ألا تكون هناك أي مسامير أو أشياء غريبة في قطعة العمل.

- لا تستخدم المنشار إلا إذا كانت الطاولة خالية من جميع الأدوات والقصاصات الخشبية وما إلى ذلك، باستثناء قطعة العمل. يمكن إلقاء الحطام أو القطع الخشبية الصغيرة أو الأثياء الأخرى التي تتصل بالنتصل الدوار بسرعة عالية.

- اقطع قطعة عمل واحدة فقط في كل واحد. لا يمكن تثبيت أو سئء قطع العمل المتعددة المترصاة بشكل مناسب، وقد ترتبط بالنتصل أو تتحول أثناء اللقح.
- تأكد من تثبيت المنشار الرأسي أو وضعه على سطح عمل ثابت ومستوي قبل الاستخدام. يعمل سطح العمل الثابت والمستوي على تقليل خطر عدم استقرار المنشار الرأسي.

- خطط لعملك في كل مرة تقوم فيها بتغيير زاوية الميل المائل أو الرأسي، وتأكد من ضبط المنشار القابل للتعديل بشكل صحيح لدعم قطعة العمل ولن يتداخل مع نصل المنشار أو نظام الحماية. بدون "تشغيل" الأداة وبدون وجود أي قطعة عمل على الطاولة، حرّك نصل المنشار من خلال القيام بقطع محاذٍ كامل لضمان عدم وجود أي تدخل أو خطر بشأن قطع الحاجز.

احفظ كافة التحذيرات والتعليمات للرجوع إليها مستقبلاً.

يشير مصطلح "العدة الكهربائية" في التحذيرات إلى العدة الكهربائية (السلكية) التي تعمل عبر موصلات الكهرباء الرئيسية الخاصة بك أو العدة الكهربائية (اللاسلكية) التي تعمل بالبطارية.

### سلامة منطقة العمل

• أزل أي مفاتيح ضبط أو مفاتيح ربط قبل تشغيل العدة الكهربائية. قد يؤدي وجود مفتاح ربط أو مفتاح متصل بالجزء الدوار للعدة الكهربائية إلى حدوث إصابة شخصية.

• لا تتعدّ الارتفاع. أبقِ قدميك دومًا في وضع مناسب واحفظ بتوازتك في جميع الأوقات. يمكن هذا من السيطرة بشكل أفضل على العدة الكهربائية في المواقف غير المتوقعة.

• ارتد ملابس ملائمة. لا ترتد ملابس فضفاضة أو مجوهرات. حافظ على شعرك وملايسك وقلقتك بعيدًا عن الأجزاء المتحركة. قد تعلق الملابس الفضفاضة أو المجوهرات في الأجزاء المتحركة.

• في حال توفير أجهزة لتوصيل وسائل شطف وتجميع الغبار، تأكد من توصيلها واستخدامها بشكل ملائم. قد يؤدي استخدام تجميع الغبار إلى تقليل المخاطر الناجمة عن الغبار.

• لا تدع الألفة المكتسبة من الاستخدام المتكرر للعدد تسمح لك بالإعجاب بالنفس وجاهل مبادئ سلامة العدة. يمكن أن يؤدي عمل واحد بإهمال إلى إصابة شديدة في لمحة من الثانية.

• تحذروا يمكن أن تنتج العدة الكهربائية حقلًا كهرومغناطيسيًا أثناء التشغيل. قد يتداخل هذا الحقل في بعض الظروف مع الغرسات الطبية النشطة أو السلبية. للحد من خطر الإصابة الخطيرة أو القاتلة، نوصي الأشخاص الذين لديهم غرسات طبية باستشارة الطبيب ومصنع الغرسة الطبية قبل تشغيل العدة الكهربائية هذه.

### استخدام العدة الكهربائية والعناية بها

• يحظر على الأشخاص ذوي القدرات النفسية أو العقلية أو الأطفال ذوي القدرات المنخفضة أن يشغلو العدة الكهربائية، ما لم يتم الإشراف عليهم أو إرشادهم بشأن استخدام العدة الكهربائية بواسطة شخص مسؤول عن سلامتهم.

• لا تستخدم القوة المفرطة مع العدة. استخدم العدة الكهربائية الملائمة لغرضك. يؤدي استخدام العدة للكهربائية الصحيحة إلى إنجاز المهمة بشكل أفضل وأكثر أمانًا في الأعمال المخصصة لها.

• لا تستخدم العدة في حال تعثر تشغيل أو إيقاف تشغيل المفتاح. أي عدة كهربائية لا يمكن التحكم فيها بمفتاح تصير خطرة ويلزم إصلاحها.

• قم بفصل المقابس من مصدر الطاقة /أو حزمة البطارية من العدة الكهربائية قبل عمل أي تعديلات أو تغيير الملحقات أو تخزين العدة الكهربائية. ونقل تدابير السلامة الوقائية هذه من خطر بدء تشغيل العدة الكهربائية بطريق الخطأ.

• خزن العدة الكهربائية عند عدم الاستخدام بعيدًا عن متناول الأطفال ولا تسمح للأشخاص الذين لا يألّفون المعدة أو هذه التعليمات بتشغيل العدة الكهربائية. تكون العدة الكهربائية خطرة في أيدي المستخدمين غير المدربين.

• قم بصيانة العدة الكهربائية. تحقق من وجود خطأ في محاذاة الأجزاء المتحركة أو تلي أو كسر بالأجزاء أو أي أوضاع أخرى من شأنها التأثير على تشغيل العدة الكهربائية. إذا تضررت العدة الكهربائية فيجب إصلاحها قبل الاستخدام. العديد من الحوادث ناجم عن سوء صيانة عدد كهربائية.

• حافظ على عدد القطع حادة ونظيفة. إن عدد القطع التي يتم صيانتها بشكل صحيح مع حواف قطع حادة تكون أقل عرضة للانثناء ويسهل التحكم فيها.

• استخدم العدة الكهربائية، والملحقات، والقفازات وغير ذلك فيما يتوافق مع هذه التعليمات، مع الوضع في الاعتبار ظروف العمل والأعمال المطلوب تحقيقها. قد يؤدي استخدام العدة الكهربائية للأغراض غير المخصصة لها إلى حدوث موقف خطير.

• احتفظ بالمقابض وأسطح الإمساك جافة ونظيفة وخالية من الشحوم. المقابض الزلقة وأسطح الإمساك لا تسمح بالتعامل الآمن والتحكم في العدة في المواقف غير متوقعة.

• لاحظ أنه عند تشغيل عدة كهربائية، برجي الضغط على المفبض المساعد بشكل صحيح، وهو أمر مفيد عند التحكم في العدة الكهربائية. لذلك، يمكن أن يقلل التعامل السليم من خطر الحوادث أو الإصابات.

• حافظ على منطقة العمل نظيفة ومضاءة جيدًا. المناطق غير المنظمة أو المظلمة قد تتسبب في إصابات.

• لا تشغل هذه العدة الكهربائية في الأماكن القابلة للانفجار، مثل عند وجود مواد سريعة الاشتعال أو غازات أو غازات تصنع العدد الكهربائية هذه شرارات قد تؤدي إلى إشعال الغبار أو الأبخرة.

• احرص على بقاء الأطفال أو المتفرجين بعيدًا أثناء تشغيل العدة الكهربائية. قد تتسبب المهلبات في فقدانك للتركيز.

### السلامة الكهربائية

• يجب أن تطابق قوابس العدة الكهربائية مع مأخذ التيار. لا تقم بتعديل القابض بأي شكل. لا تستخدم مهايئ قوابس مع العدة الكهربائية المورضة (الموصولة بالأرض). نقل القوابس غير المعدلة ومأخذ التيار المطابقة من خطر حدوث صدمة كهربائية.

• تجنب ملامسة الجسد للأسطح المورضة أو الموصولة بالأرض (مثل الأنابيب والمشعات والنظافات والثلاجات). هناك خطر متزايد من التعرض للصدمة الكهربائية إذا كان جسمك مؤرضًا أو موصولًا بالأرض.

• لا تعرض العدة الكهربائية لظروف الأمطر أو البلى. دخول المياه إلى العدة الكهربائية يزيد من خطر حدوث صدمة كهربائية.

• لا تسس استخدام السلك. لا تستخدم السلك أبدًا لحمل أو سحب أو فصل العدة الكهربائية. حافظ على السلك بعيدًا عن الحرارة والزيت والحواف الحادة والأجزاء المتحركة. استخدام أسلاك تالفة أو متشابكة يزيد من مخاطر الإصابة بالصدمة الكهربائية.

• عند استخدام العدة الكهربائية في الأماكن المفتوحة، استخدم أسلاك التمديد المخصصة للاستخدام الخارجي فقط. استخدم سلكًا يناسب الاستخدام في المناطق المفتوحة ويقال من خطر التعرض للصدمة كهربائية.

• عندما يكون تشغيل العدة الكهربائية في مكان رطب أمرًا لا مفر منه، فاستخدم أداة تعمل بالتيار المتبقي (RCD) كزودو محمي. يعمل استخدام RCD على تقليل مخاطر الإصابة بصدمة كهربائية. ملحوظة مصطلح "أداة تعمل بالتيار المتبقي (RCD)" يمكن استبداله بالمصطلح "مترجم دائرة خطأ التلريض (GFCI)" أو "قاطع دائرة التلريض الأرضي (ELCB)".

• تحذير! لا تلمس أبدًا الأسطح المعدنية المكشوفة في علبة التروس، والدرع، وما إلى ذلك لأن لمس الأسطح المعدنية سوف يحدث تداخلًا مع الموجة الكهرومغناطيسية، مما يسبب إصابات أو حوادث محتملة.

### السلامة الشخصية

• كن يقظًا، وراقب ما تفعله واستخدم الحس السليم عند تشغيل العدة الكهربائية. لا تستخدم العدة الكهربائية عندما تكون متعبًا أو تحت تأثير المخدرات أو الكحوليات أو الأدوية. إن أي لحظة من عدم الانتباه أثناء تشغيل العدة الكهربائية قد ينتج عنها جروح شخصية خطيرة.

• استخدم معدات الوقاية الشخصية. ارتد دائمًا القناع الواقي للعين. تعمل أدوات الحماية مثل القناع الواقي من الغبار أو أحذية الأمان المضادة للانزلاق أو قبة صلبة أو أجهزة حماية السمع والتي يتم استخدامها في ظروف معينة على تقليل احتمالات التعرض لإصابات شخصية.

• تجنب التشغيل غير المقصود. تأكد من أن المفتاح على وضع إيقاف التشغيل قبل التوصيل بمصدر الطاقة /أو حزمة البطارية، والالتقاط أو حمل العدة. حمل العدة الكهربائية مع وجود إصبعك في المفتاح أو تشغيل العدد الكهربائية التي يكون فيها المفتاح في وضع التشغيل يؤدي إلى احتمال وقوع حوادث.

## مواصفات الأداة الكهربائية

CT15235		منشار تلمين
423733	[230-220 فولت ~60/50 هرتز]	كود الأداة الكهربائية
1400	[وات]	القدرة المقدره
493	[وات]	خرج الطاقة الكهربائية
6.2	[230-220 فولت [أمبير]	قوة التيار الكهربائي بالفونونية
5000	[الحد الأدنى-1]	السرعة بدون تحميل:
210	[مم]	فراغ شفرة المنشار الدائري
30	[مم]	الفراغ للداخلي لشفرة المنشار الدائري
2,6	[مم]	الحد الأقصى لسمك شفرة المنشار
55x120 2-11/64" x 4-23/32"	[مم] [بوصة]	الحد الأقصى لعمق القطع 0 درجة / 90 درجة
55x83 2-11/64" x 3-17/64"	[مم] [بوصة]	الحد الأقصى لعمق القطع 45 درجة / 90 درجة
30x120 1-3/16" x 4-23/32"	[مم] [بوصة]	الحد الأقصى لعمق القطع 0 درجة / 45 درجة
30x83 1-3/16" x 3-17/64"	[مم] [بوصة]	الحد الأقصى لعمق القطع 45 درجة / 45 درجة
6,82 15,04	[كجم] [رطل]	الوزن
□ / II		فئة الأمان
111	[ديسيبل]	الضغط الصوتي
113	[ديسيبل]	قوة الصوت
2,38	[م/ث2]	الاهتزاز المحدد

EN 61000-3-2:2014  
EN 61000-3-3:2013

### معلومات الضجيج

Wu Cunzhen

Wu Cunzhen

المدير العام

Merit Link International AG  
Stabio, Switzerland, 24.09.2019

احرص دائما على ارتداء أداة حماية الأذن إذا كان الضغط الصوتي يتجاوز 85 ديسيبل.



تحذير - لتقليل خطر الإصابة، ينبغي أن يقرأ المستخدم دليل التعليمات!



### قواعد السلامة العامة

تحذير اقرأ جميع تحذيرات السلامة والتعليمات والرسوم التوضيحية والمواصفات المقدمة مع الأداة الكهربائية هذه. قد يتسبب الفشل في اتباع التحذيرات والتعليمات المسروقة أدناه في صدمة كهربائية أو حرق، و/أو إصابة خطيرة.



### إعلان المطابقة CE

نعلم تحت مسؤوليتنا وحدنا أن المنتج الموصوف ضمن "المواصفات الأداة الكهربائية" يتوافق مع كل الأحكام ذات الصلة بتوجيهات 2006/42/EC بما في ذلك التعديلات ويتوافق مع المعايير التالية:

EN 62841-1:2015  
EN 62841-3-9:2015+A11  
EN 55014-1:2017  
EN 55014-2:2015

العربية

## مکش گرد و غبار در طول کارکرد ابزار شارژی



مکش غبار به کاهش تجمع غبار در هوا کمک می کند و از تجمع آن در محل کار نیز جلوگیری می نماید.  
هنگام کار با ابزار برقی، برای جمع آوری غبار تولید شده طی فرآیند همیشه از کیسه خاک 20 یا جاروبرقی مناسب استفاده نمایید. برای وصل کردن جاروبرقی به اتصالات 16 از آداپتور مخصوص استفاده می شود.

- قطعه را سوار کنید و سپس با استفاده از گیره محکم کننده 12 آن را تثبیت کنید.
- ابزار برقی را روشن کنید و اجازه دهید تیغه ااره 25 به حداکثر سرعت چرخش خود برسد.
- بدنه را به آرامی پایین بکشید و برش را ایجاد کنید. حین ایجاد برش، دست های خود را در اطراف تیغه 25 عبور ندهید و در فاصله ای ایمن از آن نگاه دارید (تصویر 17 را ببینید).
- ابزار برقی را خاموش کنید و تا زمان توقف کامل تیغه ااره 25 صبر کنید.
- بدنه ابزار برقی را به آرامی بالا ببرید.

## ویژگی های طراحی ابزار شارژی

### نشانگر لیزر بُرنده

لیزر بُرنده 1 خط قرمز روشنی را نشان می دهد که محل برش بعدی را نشان می دهد.

- برای روشن کردن نشانگر لیزر 1، سوییچ روشن / خاموش 14 را فشار دهید (ابزار برقی باید به برق متصل باشد).
- برای خاموش کردن نشانگر لیزر 1، سوییچ روشن / خاموش 14 را دوباره فشار دهید.

## اقدامات پیشگیرانه / مراقبتی از ابزار شارژی

قبل از انجام هر کاری روی این ابزار شارژی باید آن را از برق جدا کنید.

### تعویض صفحه درج (تصویر 18 را ببینید)

صفحه درج 9 صدمه دیده یا فرسوده را در زمان مناسب تعویض کنید.

- پیچ ها 43 را ببندید (تصویر 18 را ببینید).
- صفحه درج 9 فرسوده را تعویض کنید.
- پیچ ها 43 را سفت کنید.

### تمیز کردن ابزار شارژی

یکی از شرایط لازم برای استفاده ایمن و طولانی مدت از ابزار شارژی این است که آن را تمیز نگاه دارید. مرتب با جریان هوای فشرده از طریق شیارهای تهویه 17، ابزار را تمیز کنید.

### خدمات پس از فروش و خدمات کاربردی

خدمات پس از فروش ما پاسخگویی سؤالات شما درباره نگهداری و تعمیر محصول شما و همچنین قسمت های بدکی آن است. اطلاعات مربوط به مراکز سرویس، نمودارهای قطعات و قطعات بدکی را می توانید در این سایت ببینید: [www.crown-tools.com](http://www.crown-tools.com)

## توصیه هایی درباره عملکرد ابزار شارژی

### تنظیم زاویه برش افقی (تصویر 14-15 را ببینید)

- قفل 40 را شل کنید (تصویر 14.1 را ببینید).
- با چرخاندن بدنه ابزار برقی زاویه برش را تنظیم کنید. نشانگر 10 زاویه برش تنظیم شده را روی مقیاس 11 نشان می دهد (تصویر 14.2 را ببینید).
- قفل 40 را سفت کنید (تصویر 15 را ببینید).

### تنظیم زاویه برش عمودی (تصویر 16، 10 را ببینید)

- دستگیره محکم کننده 19 را شل کنید (تصویر 16.1 را ببینید).
- با کج کردن بدنه ابزار برقی زاویه برش را تنظیم کنید (تصویر 16.2 را ببینید). نشانگر 37 زاویه برش تنظیم شده را روی مقیاس 38 نشان می دهد (تصویر 10 را ببینید).
- دستگیره محکم کننده 19 را سفت کنید (تصویر 16.3 را ببینید).

### برش (تصویر 17 را ببینید)

- ابزار برقی را روی میزکار قرار دهید و ترجیحاً آن را با پیچ یا گیره محکم کننده تثبیت کنید.
- ابزار برقی مجهز به قلاب هایی بلندکننده 8 است، بسته به طول قطعه پردازش شده طول آن را تنظیم کنید.
- زاویه برش مطلوب را به صورتی که در بالا توضیح داده شده تنظیم کنید. احتیاط: اگر قصد برش با بدنه شیب و چرخش به طور همزمان را دارید، ابتدا زاویه شیب و سپس زاویه چرخش را تنظیم کنید.
- اگر ابزار برقی شما مجهز به لیزر نشانگر شکاف برش است، آن را روشن کنید.

## حمل ابزارهای شارژی

- در طول حمل ابزار از وارد کردن هر گونه ضربه مکانیکی به بسته بندی مطلقاً بپرهیزید.
- هنگام قرار دادن دستگاه در بسته یا خارج کردن آن، استفاده از هیچ گونه فناوری ای که باعث دستکاری در متنگنه بسته بندی شود، مجاز نیست.

## محافظت از محیط زیست

به جای اینکه مواد خام را مثل زباله دور بیندازید، آن ها را بازیافت کنید.



ابزار شارژی، لوازم جانبی و بسته بندی را باید برای بازیافت به روش زیست محیطی طبقه بندی کرد.  
اجزای پلاستیکی برای بازیافت طبقه بندی شده برجسب گذاری می شوند. این دستورالعمل ها روی کاغذ بازیافت شده تولید شده بدون کلمه چاپ می شوند.

سلزنده حق ایجاد تغییرات احتمالی را برای خود محفوظ می داند.

## سوار / جدا کردن گیره محکم کننده (تصویر 4 را ببینید)

برای تثبیت درست قطعات، گیره محکم کننده 12 را سوار کنید و با استفاده از پیچ پروانه ای 18 آن را سفت کنید (تصویر 4.1 را ببینید). تنظیم گیره 12 بسته به طول و ضخامت خالی.

## تعویض تیغه اره (تصویر 5-7 را ببینید)



ممکن است پس از عملیات طولانی مدت، تیغه اره بسیار داغ شود که باید آن را با استفاده از دستکش بردارید. با استفاده از دستکش خطر صدمه به لبل لبه برنده نیز کاهش می یابد.

## تنظیم میله نگهدارنده (تصویر 11 را ببینید)

- زاویه برش افقی 0° را تنظیم کنید (روش کار در ادامه توضیح داده شده است).
- بند را در وضعیت حمل قرار دهید.
- قسمت های جانبی گونیای تنظیم 90° را به سطح تیغه اره 25 و میله نگهدارنده 5 وصل کنید. اگر قسمت های جانبی گونیا به سطح تیغه اره 25 و میله نگهدارنده 5 محکم وصل شود، دیگر نیازی به تنظیم نیست، در غیر اینصورت باید ابزار را تنظیم کنید.
- قفل 40 و همچنین نو پیچ نگهدارنده 39 (استفاده از کلید آلن 21) را باز کنید و ستون نگهدارنده 5 را حرکت دهید؛ مطمئن شوید که طرفین گونیای تراز 90° محکم در سطح تیغه اره کمانه ای 25 و سطح ستون نگهدارنده 5 قرار دارد. (به شکل 11 مراجعه کنید).
- پیچ های متوقف کننده 39 را با کمک آچار آلن 21 محکم کنید.

## تنظیم لیزر نشانگر شکاف برش (تصویر 12 را ببینید)

- پیش از شروع هرگونه کاری، مطمئن شوید که لیزر نشانگر شکاف برش به درستی تنظیم شده باشد.
- شکافی در قطعه ایجاد کنید اما آن را برش ندهید (روش کار در ادامه توضیح داده شده است).
- لیزر نشانگر شکاف برش را (با استفاده از کلید روشن / خاموش 14) روشن کنید - پرتوی لیزر باید دقیقاً به سمت شکاف باشد، در غیر اینصورت لیزر را تنظیم کنید.
- طرفین کور 41 را محکم فشار دهید (تا گیره ها باز شوند) و آن را بیرون بکشید (به شکل 12.1 مراجعه کنید).
- پیچ ها 42 را شل کنید (تصویر 12.2 را ببینید).
- تا زمانی که پرتوی لیزر دقیقاً در جهت شکاف قرار گیرد، بند لیزر نشانگر شکاف برش 1 را به راست و چپ حرکت دهید.
- پیچ ها 42 را سفت کنید.
- نصب پوشش 41 (لتچ ها باید به محل قرار گیرند).

## راه اندازی اولیه ابزار شارژی

همیشه از ولتاژ تغذیه صحیح استفاده کنید؛ ولتاژ تغذیه نیرو باید مطابق با اطلاعات ذکر شده روی پلاک شناسایی ابزار شارژی باشد.

## روشن / خاموش کردن ابزار شارژی

- روشن کردن:  
برای روشن کردن ابزار قدرت، دکمه قفل کردن 44 را همانگونه که در شکل 13 نشان داده شده حرکت دهید، درحالیکه آن را در وضعیت قرار سردهید، سوییچ روشن / خاموش 13 را فشار دهید (شکل 13 را ببینید).  
خاموش کردن:  
دکمه روشن / خاموش 13 را رها کنید.







برای تنظیم همراستایی عمودی بندته از پیچ 33 و مهره قفل کننده 32 استفاده کنید (تصویر 8 را ببینید).



برای تنظیم بندته در زاویه شیب 45°، از پیچ 35 و مهره قفل کننده 34 استفاده کنید (تصویر 9 را ببینید).

- دستگیره محکم کننده 19 را شل کنید.
- مهره قفل کننده را شل کنید.



معنی	نماد
وضعیت عمودی تیغه اره.	
وضعیت مایل تیغه اره.	
در طول عملکرد، گرد و غبار جمع شده را خارج کنید.	
ابزار شارژی را به همراه زباله های خانگی دور نیندازید.	

- 28 واشر  
29 فلنج خارجی  
30 فلنج داخلی  
31 محور چرخنده  
32 مهره قفل کردن پیچ تنظیم وضعیت عمودی بدنه  
33 پیچ تنظیم وضعیت عمودی بدنه  
34 مهره قفل کردن پیچ تنظیم زاویه شیب بدنه  
35 پیچ تنظیم زاویه شیب بدنه  
36 پیچ نشانگر زاویه انحراف بدنه  
37 شاخص زاویه شیب بدنه  
38 مقیاس زاویه شیب بدنه  
39 پیچ نگهدارنده  
40 قفل صفحه گردان  
41 کاور  
42 پیچ تنظیم لیزر نشانگر شکاف برش  
43 پیچ  
44 دکمه قفل کردن
- \* اضافی اختیاری

همه لوازم جانبی به تصویر کشیده شده و توضیح داده شده به عنوان تحویل کالای استاندارد در بسته محصول قرار دارند.

## کابرد اختصاصی ابزار شارژی

اره فارسی بر برای بریدن قطعات الوار طراحی شده است و بهترین گزینه برای برش زاویه ای منظم می باشد. استفاده از تیغه های اره ویژه امکان برش قطعات پلاستیکی و آلومینیومی را نیز به شما می دهد. ابزار برقی تنها برای کاربران رامست دست طراحی شده است.

## نصب و تنظیم اجزای ابزار شارژی

قبل از انجام هر کاری روی این ابزار شارژی باید آن را از برق جدا کنید.

اجزای جفت و بست را خیلی محکم نکنید تا به شماره ها آسیب نرسد.



### وضعیت حمل (تصویر 1 را ببینید)

تنها زمانی می توان ابزار برقی را حرکت داد که در وضعیت حمل قرار گرفته باشد (بدنه به پایین کشیده شده و در این حالت تثبیت شود). با دو دست صفحه پایه 6 را بگیرید و ابزار برقی را جابهجا کنید.

قبل از شروع کار، ابزار برقی را برای راه اندازی آماده کنید و این مراحل را دنبال کنید:

- دستگیره 3 را به آهستگی فشار دهید؛
- همان طور که در شکل 1 نشان داده شده است قفل 15 را حرکت دهید. قفل 15 را 90 درجه در هر جهتی که می خواهید بچرخانید و برای ثابت نگه داشتن قفل در همان جهت، کمی آن را فشار دهید؛
- بدنه را به آرامی بالا بکشید؛
- برای قرار دادن ابزار برقی در وضعیت حمل، عملیات بالا را به ترتیب معکوس انجام دهید.

### سوار / جدا کردن کیسه خاک (تصویر 2 را ببینید)

کیسه خاک 20 را پیش از انجام کار روی اتصالات زدودن غبار 16 قرار دهید (تصویر 2 را ببینید). کیسه خاک 20 در زمان مناسب تخلیه و تمیز کنید.

### سوار / جدا کردن فلاپ هایبندکننده (تصویر 3 را ببینید)

اگر قصد برش قطعات بلند را دارید، باید فلاپ های بلندکننده 8 را سوار کنید ، آنها را به درستی (بسته به طول قطعه) تنظیم و با استفاده از پیچ ها 22 سفت کنید (تصویر 3 را ببینید).

- 1 لیزر نشانگر شکاف برش \*
- 2 روکش محافظ
- 3 دستگیره
- 4 روکش محافظ کشویی
- 5 میله نگهدارنده
- 6 صفحه پایه
- 7 صفحه گردان
- 8 فلاپ هایبندکننده \*
- 9 صفحه درج
- 10 شاخص
- 11 مقیاس زاویه محور صفحه گردان
- 12 گیره (قطعه موتاز) \*
- 13 کلید روشن / خاموش
- 14 کلید روشن / خاموش لیزر نشانگر شکاف برش
- 15 قفل زاویه بدنه (برای حمل)
- 16 تزویجگر زدودن غبار
- 17 روزنه های تهویه
- 18 پیچ پروانه ای \*
- 19 دستگیره نگهدارنده
- 20 کیسه خاک \*
- 21 آچار آلن \*
- 22 پیچ تثبیت فلاپ هایبندکننده
- 23 صفحه
- 24 پیچ محکم کننده صفحه
- 25 تیغه اره \*
- 26 قفل محور چرخنده
- 27 پیچ تثبیت تیغه اره

معنی	نماد
از عینک ایمنی استفاده کنید.	

از محافظ گوش استفاده کنید.	
----------------------------	---

از ماسک ضد گرد و غبار استفاده کنید.	
-------------------------------------	---

قبل از نصب یا تنظیم ابزار شارژی، اتصال آن را از برق جدا کنید.	
---	---

جهت حرکت.	
-----------	---

جهت چرخش.	
-----------	---

قفل.	
------	---

قفل باز.	
----------	---

ممنوع.	
--------	---

عایق دوپل / کلاس محافظت	
-------------------------	--

توجه. مهم.	
------------	---

علامتی که تأیید می کند این محصول مطابق با شرایط اساسی دستورالعمل های اتحادیه اروپا و استانداردهای هماهنگ اتحادیه اروپا است.	
---	---

منطقه خطر – حین کار دست های خود را دور از منطقه خطر نگاه دارید.	
---	---

از عینک ایمنی استفاده کنید.	
-----------------------------	---

- از محکم کردن روکش محافظ کشویی باز (اتصال، گوه و غیره) در حالی که دستگاه در حال کار کردن است جداً خودداری کنید.
- مراقب باشید روکش محافظ کشویی با خاک آره مسدود نشود و گیر نکند اگر چنین اتفاقی افتاد ابزار برقی را خاموش کنید، و تنها پس از برطرف کردن نقص می توانید به کار ادامه دهید.
- از ابزار برقی در حالی که صفحه درج آن آسیب دیده است، استفاده نکنید.
- قبل از برش، تمام میخ ها و اشیاء فلزی را از صفحه چوبی خارج کنید.

### حین کار

- هرگز روی ابزار برقی قرار نگیرید – در صورت واژگونی یا تماس ناگهانی با تیغه آره دچار صدمات جدی خواهید شد.



نست های خود را در فاصله ای ایمن از تیغه آره نگاه دارید. نواحی خطرناک با علامت مخصوص مشخص شده اند.

- حین عملیات به موقعیت کابل برق توجه کنید (باید همیشه پشت ابزار قرار گیرد). اجازه ندهید کابل تور پاها یا دست های شما بیفتد.
- با مواد محتمل آریست کار نکنید. آریست سراطازا است.
- از ابزار برقی برای بریدن هیزم استفاده نکنید.
- هنگامی که ابزار برقی دارای بار است، از متوقف کردن موتور آن اجتناب کنید.
- هنگام استفاده طولانی مدت از ابزار برقی، از داغ شدن بیش از حد آن پیشگیری کنید.
- اگر ابزار برقی شما مجهز به لیزر نشانگر شکاف برش است، اقدامات ایمنی لازم را رعایت نمایید. هرگز به پرتوی آن نگاه نکنید یا آن را به سمت دیگر افراد یا حیوانات نگیرید – برخورد پرتوی لیزر به چشم می تواند موجب صدمه به بینایی شود.

### پس از اتمام کار

- تنها در صورتی می توانید ابزار برقی را از محل کار بردارید که تیغه آره خاموش و به طور کامل متوقف شده باشد.
- هرگز با قفل محور چرخنده یا اعمال فشار به سطح جانبی، چرخش ایترسی تیغه آره را متوقف نکنید. اگر از قفل محور چرخنده به این منظور استفاده کنید، ابزار برقی خراب و ضمانتنامه شما لغو خواهد شد.
- تیغه های آره حین کار بسیار داغ می شوند – تا زمانی که خنک نشده اند به آنها دست نزنید.

### نمادهای مورد استفاده در این دفترچه راهنما

نمادهای زیر در این دفترچه راهنما استفاده شده است لطفاً معنای آن ها را به خاطر داشته باشید. تفسیر درست نمادها باعث استفاده صحیح و ایمن از ابزار شارژی می شود.

معنی	نماد
------	------

برچسب شماره سریال:  
 CT ... - مدل؛  
 XX - تاریخ ساخت؛  
 XXXXXXX - شماره سریال.

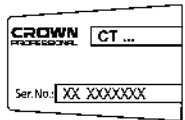

همه قوانین و شرایط ایمنی را بخوانید.	
--------------------------------------	--

ابزار را می دهد. بنابراین، درست نگاه داشتن وسیله می تواند خطر حادثه و آسیب را کمتر کند.

## سرویس

- ابزار برقی/شارژی را توسط تعمیرکار دارای صلاحیت که فقط از قطعات تعویضی اصلی استفاده می کند، سرویس کنید. این کار ایمنی و نگهداری درست وسیله را تضمین می کند.
- برای روان کاری و تعویض لوازم جانی از دستورالعمل ها پیروی کنید.

## هشدارهای ویژه ایمنی

- اره های فارسی بر بامنظور برش چوب یا محصولات شبه چوب استفاده می شوند. آنها را نمی توان با چرخ های برش دهنده و ساینده به منظور برش دادن اشیا آهنی مثل میله ها، گز میخ ها و غیره استفاده کرد. خاک ساینده سبب می شود قسمت های متحرک مثل محافظ تحتانی جام کنند. جرقه های حاصل از برش ساینده سبب سوختن محافظ تحتانی، چلک درج شده و سایر قسمت های پلاستیکی می شود.
- هر زمان که امکان دارد از گیره ها برای ثابت نگه داشتن قطعه کار استفاده کنید. اگر قطعه کار را با دست نگه می دارید، همیشه باید دستانتان را حداقل 100 میلیمتر دورتر از هر طرف تیغه اره قرار دهید. از این اره فارسی بر هرگز برای بریدن قطعات کوچکی که نمی توان آنها را با گیره ثابت کرد یا با دست نگه داشت، استفاده نکنید. اگر دستانتان را خیلی به تیغه اره نزدیک قرار دهید، آسیب در اثر تماس با تیغه اره بسیار زیاد است.
- قطعه کار باید ثابت باشد و با گیره هم در برابر ترده و هم میز محکم شده یا نگه داشته شود. قطعه کار را وارد تیغه اره نکنید و به هیچ وجه "بدون ابزار" اقدام به برش زدن نکنید. قطعه متحرک یا آزاد ممکن است با سرعت زیادی پرتاب شود و به شما آسیب برساند.
- اره را درون قطعه کار فشار دهید، آن را نکشید. برای ایجاد برش، سر اره را بلند کنید و آن را بدون اینکه برش دهید از قطعه کار بیرون بکشید، موتور را روشن کنید، سر اره را به پایین فشار دهید و اره را درون قطعه کار فشار دهید. برش با ضربه کششی احتمالاً سبب می شود که تیغه اره از قطعه کار بالا آمده و به شدت قطعه تیغه را به سمت اپراتور پرتاب کند.
- هرگز دست مخالف خود را روی خط برش مورد نظر، چه در جلو یا عقب تیغه اره قرار ندهید. نگه داشتن قطعه کار یا دست مخالف "بصورت ضربه ای" (نگه داشتن قطعه کار در سمت راست تیغه اره با دست چپ یا برعکس) بسیار خطرناک است.

- برای برداشتن ضایعات چوب یا برای هر دلیل دیگر، فاصله هر دستانتان تا پشت ترده از هر سمت تیغه اره، زمانی که تیغه در حال چرخیدن است، نباید کمتر از 100 میلیمتر باشد. مجاورت تیغه اره در حال چرخش با دست شما چندان واضح و آشکار نیست و می تواند سبب آسیب جدی به شما شود.
- قبل از برش، قطعه کار خود را بررسی کنید. اگر قطعه کار خم شده یا پیچ خورده است، آن را به گونه ای که وجه خم شده آن بیرون باشد به طرف ترده با گیره محکم کنید. همیشه اطمینان حاصل کنید که فاصله ای بین قطعه کار، ترده و میز در امتداد خط برش وجود ندارد. قطعات خم شده یا تاب خورده ممکن است پیچ خورده یا تغییر شکل دهند و هنگام برش، به تیغه اره چرخشی بچسبند. هیچ میخ یا قطعه خارجی نباید در قطعه کار وجود داشته باشد.
- تا زمانی که همه ابزارها، ضایعات چوب و موارد دیگر بجز قطعه کار را از روی میز کار برداشته اید از اره استفاده نکنید. خرده چوب های کوچک، یا قطعات چوبی شل شده یا اشیا دیگری که در تماس با تیغه درحال چرخش باشند می توانند با سرعت زیادی پرتاب شوند.
- هر بار فقط یک قطعه کار را برش یزید. چندین قطعه کار روی هم گذاشته شده به خوبی روی هم محکم یا مهار نمی شوند و ممکن است حین برش به تیغه چسبیده یا جابجا شوند.
- قبل از استفاده اطمینان حاصل کنید که اره فارسی بر روی یک سطح محکم و تراز شده نصب شده است. سطح محکم و تراز شده خطر ناپایدار شدن اره فارسی بر را کاهش می دهد.

- کار خود را برنامه ریزی کنید. هر بار که تنظیم زاویه برش یا آریز را تغییر می دهید، اطمینان حاصل کنید که ترده قابل تنظیم به درستی برای نگه داشتن قطعه کار تنظیم شده است و تداخلی با تیغه اره یا سیستم حفاظ ندارد. بدون آنکه دستگاه را روشن کنید یا اینکه قطعه کاری روی میز بگذارید، تیغه اره را روی خط برش شیپساز می شده حرکت دهید تا مطمئن شوید هیچ تداخل یا خطر بریده شدن ترده وجود ندارد.

- برای قطعه کاری که پهن تر یا بلندتر از بالای میز است، تکیه کافی مثل دنباله میز، اسپک اره یا موارد دیگر ایجاد کنید. قطعات کاری که بلندتر یا پهن تر از میز اره فارسی بر باشند، اگر بطور دقیق تکیه گاهی برایشان ایجاد نشود، ممکن است کج شوند. اگر قطعه کار یا قطعه بریده شده کج شود، می تواند حفاظ تحتانی را بالا آورده یا توسط تیغه چرخان پرتاب شود.
- از فرد دیگری بجای دنباله میز یا به عنوان تکیه گاه بیشتر استفاده نکنید. تکیه گاه ناپایدار برای قطعه کار سبب چسبیدن تیغه یا جابجا شدن قطعه کار حین عملیات برش شده و کشیدن شما و دستیاران به سمت تیغه چرخان می شود.
- قطعه بریده شده نباید به هیچ وجه یا هیچ وسیله ای در برابر تیغه اره درحال چرخش ششده یا متراکم شود. اگر محدود شود، مثلاً با محدودکننده طول، قطعه بریده شده در برابر تیغه جدا شده و به شدت پرتاب می شود.
- همیشه از یک گیره یا فیکسچر برای نگه داشتن قطعات گرد مثل میله ها یا تیوب ها استفاده کنید. میله ها حین برش تمایل به چرخیدن دارند که سبب می شود تیغه گاز بگیرد و قطعه کار را با دست شما به داخل تیغه بکشد.
- قبل از تماس با قطعه کار، اجازه دهید تیغه اره به نهایت سرعت خود برسد. این کار خطر پرتاب شدن قطعه کار را کاهش می دهد.
- اگر قطعه کار یا تیغه جمع شدند، اره فارسی بر را خاموش کنید. صبر کنید تا همه قطعات متحرک از حرکت بایستند و نوساخه را از برقی خارج کنید و یا باطری ها را خارج کنید. سپس روی میز آزاد کردن قطعه متراکم شده کار کنید. این امر با تیغه قطع می شود، کنترل روی دستگاه را کم کرده و سبب خراب شدن اره فارسی بر می شود.
- پس از پایان برش، قبل از تراورتن قطعه بریده شده، سویچ را آزاد کنید، سر اره را پایین آورید و صبر کنید تا تیغه اره متوقف شود. نزدیک کردن دستانتان به تیغه لغزان اره خطرناک است.
- زمانی که برش ناتمامی ایجاد می کنید یا زمانی که سویچ را قبل از اینکه سر اره کاملاً در وضعیت پایین باشد آزاد می کنید، دسته را محکم نگه دارید. عمل ترمز اره ممکن است سبب شود سر اره به بطور ناگهانی پایین کشیده شود و خطر آسیب رساندن را افزایش می دهد.

## دستورالعمل های ایمنی حین کار با ابزار برقی/شارژی

### قبل از شروع کار

- تیغه های اره باید مطابق با توصیه های تولیدکننده مورد استفاده قرار گیرد. از تیغه هایی که دارای شرایط فنی مذکور در این دفترچه راهنما نیستند، استفاده نکنید.
- جهت تیغه های اره باید همیشه در راستای جهت پوشش محافظ آن باشد. فقط از تیغه های تیز و سالم استفاده کنید. تیغه های ترک خورده، برآمده یا کند باید تعویض شوند.
- از بکار بردن تیغه های اره که ابعادی متفاوت (ابعاد خارجی و ابعاد موتور) با ابعاد توصیه شده دارند خودداری کنید.
- از تیغه های اره ای که از فولاد سرعت بالا ساخته شده اند، استفاده نکنید.
- هرگز از انواع دیگر تیغه های برش (تیغه های ساینده، الماسه و غیره) برای این نوع ابزار برقی استفاده نکنید.
- اطمینان حاصل کنید که تمامی قطعات دیگری که مانع لمس تصادفی تیغه اره می شوند، به صورت صحیح نصب شده باشند، درست کار کنند و در جهت درست قرار گرفته باشند.
- هرگز بدون اینکه تجهیزات حفاظتی را نصب کنید، از ابزار استفاده نکنید. تجهیزات حفاظتی آسیب دیده باید فوراً تعویض شوند.

واژه "ابزار برقی" در هشدارها به ابزار برقی (سیمی) متصل به برق شهری یا ابزار برقی (بی سیم) باتری خور اشاره می کند.

## امنیت منطقه کاری

- محل کار را تمیز و روشن نگاه دارید. محیط های کاری به هم ریخته و تاریک حادثه ساز هستند.
- ابزارهای برقی را در محیط های قابل انفجار، مثلاً در حضور مایعات، گازها یا غبارهای قابل اشتعال راه اندازی نکنید. ابزارهای برقی/شارژی جرقه هایی تولید می کنند که ممکن است باعث آتش گرفتن غبارها یا گازها شوند.
- وقتی با این ابزار کار می کنید، از کودکان و تماشاگران بخواهید دور بایستند. عواملی که حواس شما را پرت می کنند، ممکن است باعث از دست دادن کنترل شما در هنگام کار شوند.

## نکات امنیتی مربوط به برق

- دوشاخه ابزار برقی/شارژی باید با پریش مطابقت داشته باشد. هرگز دوشاخه را به هیچ صورت تغییر ندهید. هرگز از دوشاخه های آداپتور برای ابزارهای برقی/شارژی که تمهید به زمین هستند، استفاده نکنید. دوشاخه های تغییر داده نشده و پریش های متناسب با دوشاخه خطر برق گرفتگی را کاهش می دهند.
- از تماس بدنی با سطوح متصل به زمین مثل لوله ها، رادیاتورها، گاز و یخچال اجتناب کنید. اگر بدن شما با زمین اتصال پیدا کند، خطر برق گرفتگی افزایش می یابد.
- ابزارهای برقی/شارژی را در معرض باران یا در محیط های مرطوب و خیس قرار ندهید. آبی که به داخل ابزار برقی/شارژی نفوذ می کند، خطر برق گرفتگی را افزایش می دهد.
- از سیم استفاده نامناسب نکنید. هرگز از کابل برای حمل، کشیدن، یا از پریش جدا کردن ابزار استفاده نکنید. کابل را از حرارت، روغن، لیه های تیز یا اجسام دارای حرکت، نور نگه دارید. کابل های خراب یا کابل هایی که در جایی گیر کرده اند، باعث افزایش خطر برق گرفتگی می شوند.
- وقتی از ابزار در محیط بیرون استفاده می کنید، از کابل اضافی مخصوص محیط بیرون استفاده کنید. استفاده از کابل مخصوص محیط بیرون خطر برق گرفتگی را کاهش می دهد.
- اگر مجبور هستید از ابزار در محیط مرطوب استفاده کنید، حتماً از کابل محافظ جان (RCD) منبع تغذیه حفاظت شده استفاده کنید. استفاده از RCD خطر برق گرفتگی را کاهش می دهد. توجه: به جای واژه "کلید محافظ جان (RCD)" ممکن است از واژه های "قطع کننده مدار زمین مدار شکن (GFCI)" یا "قطع کننده مدار زمین شت شکن (ELCB)" استفاده شود.
- هشدار! هرگز سطوح فلزی داخل جعبه نده، محافظ و غیره را لمس نکنید، زیرا لمس کردن سطوح فلزی ممکن است با امواج الکترومغناطیسی تداخل ایجاد کند و در نتیجه موجب حادثه و جراحت شود.

## ایمنی فردی

- هوشیار باشید، همیشه مراقب آنچه انجام می دهید باشید و از عقل سلیم در حین کار بهره ببرید. هرگز زمانی که خسته هستید یا تحت تأثیر دارو، الکل یا درمان هستید از ابزار برقی/شارژی استفاده نکنید. یک لحظه بی توجهی در هنگام کار با ابزارهای برقی/شارژی ممکن است منجر به آسیب جدی در فرد شود.
- از تجهیزات حفاظت فردی استفاده کنید. همیشه از محافظ چشم استفاده کنید. تجهیزات حفاظتی مثل ماسک ضد غبار، کفش ایمنی ضد لغزش، کلاه ایمنی یا محافظ گوش که در شرایط مناسبی استفاده شوند خطر آسیب های فردی را کاهش می دهند.
- از شروع برنامه ریزی نشده اجتناب کنید. قبل از اتصال وسیله برقی به منبع تغذیه یا باتری با هنگام برداشتن و حمل ابزار، مطمئن شوید که سوئیچ در وضعیت خاموش قرار گرفته است. حمل ابزارهای برقی/شارژی در حالی که انگشت شما روی سوئیچ است یا به برق زدن وسایل برقی در حالی که روی وضعیت روشن قرار دارند، حادثه ساز است.

- هر گونه کلید تنظیم یا آچار را قبل از روشن کردن وسیله برقی/شارژی جدا کنید. اگر آچار یا کلید تنظیم در هنگام روشن شدن دستگاه متصل به دستگاه باقی بماند، باعث وارد آمدن آسیب به فرد می شود.

• باهای خود را در هنگام استفاده از دستگاه خم نکنید یا نکشید. همیشه پاهای خود را به صورت مناسب و متعادل نگاه دارید. این کار باعث کنترل

- بهتر ابزار برقی/شارژی در موقعیت های غیر قابل پیش بینی می شود.
- لباس مناسب بپوشید. از پوشیدن لباس گشاد یا جواهرات خودداری کنید.
- موها، لباس و دستکش های خود را از قسمت های در حال حرکت دور نگه دارید. لباس گشاد، جواهرات یا موی بلند ممکن است در بین اجزای در حال حرکت گیر کنند.
- اگر دستگاه ها طوری ارائه شده اند که قابل اتصال به سیستم غبارگیر و امکانات جمع شونده هستند، مطمئن شوید که این تجهیزات به صورت صحیح، متصل و مورد استفاده قرار گیرند. استفاده از سیستم غبارگیر خطرات مربوط به وجود گرد و غبار را کاهش می دهد.
- اجازه ندهید آشنایی ناشی از استفاده مکرر از دستگاه باعث اعتماد به نفس کاذب در شما و نادیده گرفتن اصول ایمنی شود. یک اقدام از روی بی دقتی می تواند باعث آسیب جدی در کسری از ثانیه شود.
- هشدار! ابزارهای برقی/شارژی می توانند در حین کار میدان الکترومغناطیسی تولید کنند. این میدان ممکن است تحت شرایط خاصی با برخی پروتزهای پزشکی فعلی یا منفعل تداخل ایجاد کند. برای کاهش خطرات جدی و کشنده، توصیه می کنیم افراد دارای پروتزهای پزشکی قبل از کار با دستگاه با پزشک خود و تولید کننده پروتز مشورت کنند.

## استفاده از ابزار برقی/شارژی و مراقبت

- افراد دارای استعداد ذهنی و روانی پایین مثل کودکان در صورتی که تحت نظارت یا آموزش لازم توسط افرادی که مسئول ایمنی آنها هستند نباشند، نمی توانند با این ابزار کار کنند.
- به ابزار برقی/شارژی فشار وارد نکنید. از ابزار برقی/شارژی مناسب با نوع کاربری مورد نظر استفاده کنید. ابزار مناسب کار را بهتر و ایمن تر و با سرعتی که برای آن طراحی شده است، انجام می دهد.
- اگر با سوئیچ روشن و خاموش نمی توانید ابزار را خاموش یا روشن کنید، هرگز از ابزار استفاده نکنید. هر ابزاری را که نتوانید به وسیله سوئیچ کنترل کنید، خطرناک است و باید تعمیر شود.
- قبل از هر گونه تنظیمات، تغییر در لوازم جانبی یا جمع کردن وسیله، لو شاکه ابزار برقی/شارژی را از منبع تغذیه و/یا با یک باتری جدا کنید. چنین اقدامات ایمنی خطر روشن شدن دستگاه به صورت تصادفی را کاهش می دهند.
- ابزارهای برقی/شارژی که از آنها استفاده نمی کنید، دور از دسترس کودکان قرار دهید و اجازه ندهید افراد نا آشنا با ابزارهای برقی/شارژی یا دستورالعمل های آن با این ابزارها کار کنند. ابزارهای برقی/شارژی در دست افراد آموزش ندیده خطرناک هستند.
- از ابزار برقی/شارژی خوب نگهداری کنید. هر گونه عدم توازن یا اتصال قطعات متحرک، شکستگی قطعات و دیگر شرایطی را که ممکن است عملکرد ابزار برقی/شارژی را تحت تأثیر قرار دهد، بررسی کنید. در صورت آسیب دیدگی، ابزار برقی/شارژی را قبل از استفاده تعمیر کنید. بسیاری از حوادث به دلیل نگهداری ضعیف ابزارهای برقی/شارژی اتفاق می افتند.
- ابزارهای برقی را تمیز و تیز نگه دارید. ابزارهای برقی که به صورت صحیح نگهداری می شوند و لبه های آن تیز است، کمتر گیر می کنند و قابل کنترل تر هستند.

- از ابزار برقی/شارژی، لوازم جانبی و بیت ابزار و غیره مطابق با این دستورالعمل و با توجه به شرایط کاری و نوع کار استفاده کنید. استفاده از ابزار در انجام کارهایی که با کاربری ابزار تناسب ندارد، می تواند خطرناک باشد.

- دستگیره ها و سطوح چادرب را خشک، تمیز و عاری از هر گونه روغن و چربی نگه دارید. دستگیره ها و سطوح چادرب لغزنده مانع کارکردن ایمن و کنترل ابزار در موقعیت های غیر قابل پیش بینی می شوند.
- توجه داشته باشید که هنگامی که با یک ابزار برقی/شارژی کار می کنید، دسته کمکی را به صورت صحیح نگاه دارید، که به شما امکان کنترل بهتر

CT15235	اره فرسی بُر
423733	کد ابزار شارژی [220-230 ولت ~50/60 هرتز]
1400	توان اسمی [وات]
493	توان خروجی [وات]
6.2	شدت جریان بر حسب ولت [آمپر] 220-230
5000	سرعت بدون بار [دور در دقیقه]
210	قطر تیغه اره گرینر [میلیمتر]
30	قطر سوراخ تیغه اره گرندبر [میلیمتر]
2,6	حداکثر ضخامت Ø از تیغه اره [میلیمتر]
55x120 2-11/64" x 4-23/32"	حداکثر عمق برش 0 / 90 درجه [میلی متر] [اینچ]
55x83 2-11/64" x 3-17/64"	حداکثر عمق برش 45 / 90 درجه [میلی متر] [اینچ]
30x120 1-3/16" x 4-23/32"	حداکثر عمق برش 0 / 45 درجه [میلی متر] [اینچ]
30x83 1-3/16" x 3-17/64"	حداکثر عمق برش 45 / 45 درجه [میلی متر] [اینچ]
6,82	وزن [کیلوگرم]
15.04	[پوند]
□ / II	کلاس ایمنی
111	فشار صدا [دسی بل (آمپر)]
113	توان اکوستیک [دسی بل (آمپر)]
2,38	لرزش سنگین [متر/مچنور ثانیه]

Wu Cunzhen

*Wu Cunzhen*

مدیر عامل

Merit Link International AG  
Stabio, Switzerland, 24.09.2019

اطلاعات نويز

همیشه در صورتی که فشار صدا بیش از 85 dB(A) است، از تجهیزات محافظت از گوش استفاده کنید.



هشدار- برای کاهش خطر آسیب، کاربر باید دستورالعمل های زیر را مطالعه کند!



قوانین ایمنی عمومی

هشدار! هشدار تمامی هشدارهای ایمنی، تصاویر و مشخصات مربوط به این ابزار برقی شارژی را مطالعه کنید. عدم رعایت هشدارها و دستورالعمل ها ممکن است منجر به برق گرفتگی، آتش سوزی و/ یا آسیب جدی شود. تمامی هشدارها و دستورالعمل ها را برای مراجعات بعدی نگهداری کنید.



CE اعلامیه تطابق

با مسئولیت خود اعلام می کنیم محصول توضیح داده شده در "مشخصات ابزار شارژی" با شرایط مربوط به دستورالعمل های 2006/42/EC، از جمله اصلاحات آن ها مطابقت داشته و از استانداردهای زیر تبعیت می کند:

EN 62841-1:2015  
EN 62841-3-9:2015+A11  
EN 55014-1:2017  
EN 55014-2:2015  
EN 61000-3-2:2014  
EN 61000-3-3:2013







**Merit Link International AG**  
P.O. Box 641, CH-6855 Stabio  
Switzerland  
[www.meritlink.com](http://www.meritlink.com)